

温風暖房機 MHU,MTP シリーズ

高温風暖房機 ダンシャワー



工場、倉庫、体育館など大空間の快適暖房を実現



MHU0255KF



MHU0300KD



MHU0500KF

温風暖房機

MHU 標準容量シリーズ
23.3~40.7kW
(20,000~35,000kcal/h)

送風機組込タイプ F・D形

- 温度変化によりバーナーファン回転数を変えることで、適切な燃焼空気量を確保。外気温に左右されず、より一層安定した燃焼を実現するバーナーを搭載しました。(F形機)
- エア抜きが簡単にできる機能を加えましたので、作業が楽におこなえます。(F形機)
- 50/60Hz共通で使用できるタップレス機能。60Hz地域での給気リングの交換、電磁ポンプのタップ切替が不要です。(F形機)
- サービス性に優れ、ゆとりのある回転で音の静かなシロッコファンを搭載。(F形機)
- 煙突は見た目すっきりスリムなφ100。
- ガス焚機(LPG・13A)を標準ラインアップ。メンテナンスも容易です。
- 豊富な機種構成、高静圧のダクトタイプも標準ラインアップ。(D形機)
- 当社オリジナルの集中制御システムで、最大32台まで制御可能。

温風暖房機

MHU 大容量シリーズ
58.1~233kW
(50,000~200,000kcal/h)

送風機組込タイプ F・D形

- マイコン搭載。自動運転制御で抜群の安全性を維持します。
- マイコンによる自己診断機能。万一のトラブルにも対応します。
- 当社オリジナルの集中制御システムで、個別運転、グループ運転、一括運転、最大32台まで制御可能。
- 熱効率の高い燃焼炉を装備。燃料のムダを大幅にカットしました。
- 基礎工事や据付工事がいって簡単です。
- スッキリしたデザイン。色調は落ち着いたホワイト系です。(58.1~116kW機)
- 薄形設計。設備環境にゆとりが生まれます。(58.1~116kW機)
- 燃料は3タイプがOK。灯油、A重油、ガス、いずれも選べます。
- ガス焚きシステムが標準ラインアップに勢ぞろい。簡易なメンテナンス性が魅力です。

当社オリジナルの集中制御システム

個別運転、グループ運転、一括運転、最大32台まで制御可能。
集中制御用HA(JEMA規格対応)も装備。

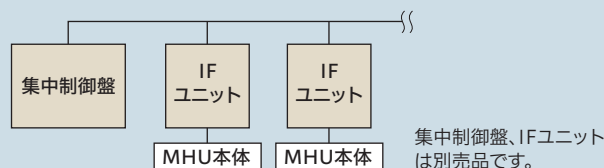

※ 吹出口より燃焼炉の鉄さびが少量吹出されることがあります。食品・薬品関係の施設や室内プール、塗装乾燥場など、使用目的、条件、場所が特殊な場合は、あらかじめお問合せご相談ください。

※ 寒冷地でA重油機を使用する場合、オプションで予熱ヒータの取付けをお奨めしております。

する温風・高温風暖房機です。

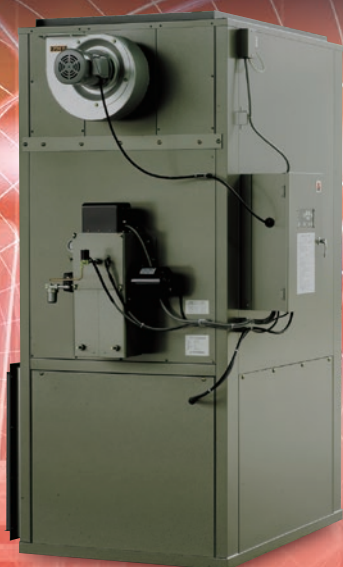

MHU1509KD



MTP-KF



ダンシャワー MTP

温風暖房機

MTP 大容量シリーズ ※受注生産対応
116~1160kW
(100,000~1,000,000kcal/h)

送風機組込タイプ F・D形/送風機別置タイプ C・E・H形

- マイコン搭載機が増えました。(116~349kW機)
- 燃焼室と多管構造の熱交換器内で多段バスの熱交換を行う効率のよい設計です。総合熱効率がコンスタントに85%以上という高さ、そのうえ自動制御機構で燃料のムダをなくした省エネ型暖房機です。
- 465kW(400,000kcal/h)以上の機種には、すべてHi-Lo2段制御機構を採用。温度制御の精度を高め、きめ細かく経済的な運転を行います。
(174~349kW(150,000~300,000kcal/h)の機種にもオプションで装備いたします)
- 内蔵する各種の自動・安全制御機能は、燃焼系・送風系の各機器と電氣的に、あるいは機械的に組み合わせられて自動制御運転をおこないます。異常状態が生じた場合はすみやかに検出して、安全を守る役割をはたします。
- スチームや温水暖房に比べ、設備費が極めて安く上がります。基礎工事や据えつけが簡単で、現場での製作や組立工事もグンと手軽になりますので、総設備費が大幅にカットされます。
- 合理的な設計により、すべての機種の煙突がφ200でよく、煙突設備費を低額に押さえました。
(ただし、930kW(800,000kcal/h)、1160kW(1,000,000kcal/h)はφ350)

高温風暖房機

MTP **ダンシャワー** ※受注生産対応
70~233kW
(60,000~200,000kcal/h)

標準形/高効率形/排気ファン組込形

- 温風吹き出し温度は最高120℃、風量は小風量です。
- 高温風・小風量ですからダクト径も小さく、イニシャルコストも安価です。
- 天井の高い大空間の上下の温度ムラをなくし、効率の良い暖房効果が得られます。工場、講堂、体育館等に最適です。
- 燃焼コントロールはHI-LOW-OFFと三位置制御です。スムーズな立ち上がりと安定した暖かさをつくり出します。
- 機械室のいらぬ屋外設置型もあります。現地での組立工事は不要です。
- 操作部がマイコン制御になり、使い勝手、メンテナンス性が向上しました。
- 排気ファン組込形は排気ガス温度が260℃以下となり、排気設備が容易になります。

高効率形の特長

- 本体に排熱回収機を内蔵し、熱効率が90%にUPしました。
- 排気ガス温度が260℃以下となり、排気設備が容易になります。
- 標準形と同一寸法の為、互換性も問題有りません。

*温風暖房機を設置する際、大気汚染防止法、消防法関連法規、建築基準法、騒音規制法等の適用を受ける場合がございますので、事前に行政官庁、及び所轄消防署と御打合せの上、法規、条例等を確認し正しく設置してください。

23.3kWから1160kW(2万kcal/hから100万kcal/h)

■ 温風暖房機ラインアップ

有効発熱量			kW	23.3	29.1	34.9	40.7	58.1	93	116	
			(kcal/h)	(20,000)	25,000	30,000	35,000	50,000	80,000	100,000	
送風機組込	フロア形	F形	灯油	MHU0204KF	MHU0255KF	MHU0305KF	MHU0355KF	MHU0500KF	MHU0800KF	MHU1000KF	
			A重油					MHU0500AF	MHU0800AF	MHU1000AF	
			ガス	MHU0204GF	MHU0255GF	MHU0305GF	MHU0355GF	MHU0500GF	MHU0800GF	MHU1000GF	
	ダクト形	D形	灯油			MHU0300KD		MHU0500KD	MHU0800KD	MHU1000KD	
			A重油					MHU0500AD	MHU0800AD	MHU1000AD	
			ガス			MHU0300GD		MHU0500GD	MHU0800GD	MHU1000GD	
送風機別置	横押込 上吹出 ダクト形	C形	灯油							MTP1002KC	
			A重油							MTP1002AC	
			ガス							MTP1002GC	
	上押込 上吹出 ダクト形	E形	灯油								MTP1002KE
			A重油								MTP1002AE
			ガス								MTP1002GE
	横押込 横吹出 ダクト形	H形	灯油								MTP1002KH
			A重油								MTP1002AH
			ガス								MTP1002GH



MTP-D形



機械室



機械室



MTP-H形

までの超ワイドバリエーション。

(: 受注生産)

	174 150,000	233 200,000	291 250,000	349 300,000	465 400,000	581 500,000	698 600,000	930 800,000	1,160 1,000,000
MHU1509KF	MHU2009KF	MTP2502KF	MTP3002KF			MTP5001KF			
MHU1509AF	MHU2009AF	MTP2502AF	MTP3002AF			MTP5001AF			
MHU1509GF	MHU2009GF	MTP2502GF	MTP3002GF			MTP5001GF			
MHU1509KD	MHU2009KD	MTP2502KD	MTP3002KD			MTP5001KD			
MHU1509AD	MHU2009AD	MTP2502AD	MTP3002AD			MTP5001AD			
MHU1509GD	MHU2009GD	MTP2502GD	MTP3002GD			MTP5001GD			
MTP1502KC	MTP2002KC	MTP2502KC	MTP3002KC	MTP4001KC	MTP5001KC	MTP6000KC			
MTP1502AC	MTP2002AC	MTP2502AC	MTP3002AC	MTP4001AC	MTP5001AC	MTP6000AC			
MTP1502GC	MTP2002GC	MTP2502GC	MTP3002GC	MTP4001GC	MTP5001GC	MTP6000GC			
MTP1502KE	MTP2002KE	MTP2502KE	MTP3002KE	MTP4000KE	MTP5000KE	MTP6000KE			
MTP1502AE	MTP2002AE	MTP2502AE	MTP3002AE	MTP4000AE	MTP5000AE	MTP6000AE			
MTP1502GE	MTP2002GE	MTP2502GE	MTP3002GE	MTP4000GE	MTP5000GE	MTP6000GE			
MTP1502KH	MTP2002KH	MTP2502KH	MTP3002KH	MTP4000KH	MTP5000KH	MTP6000KH	MTP8000KH	MTP10000KH	
MTP1502AH	MTP2002AH	MTP2502AH	MTP3002AH	MTP4000AH	MTP5000AH	MTP6000AH	MTP8000AH	MTP10000AH	
MTP1502GH	MTP2002GH	MTP2502GH	MTP3002GH	MTP4000GH	MTP5000GH	MTP6000GH	MTP8000GH	MTP10000GH	

■ 高温風暖房機ダンシャワーラインアップ

(全て受注生産)

有効発熱量		kW (kcal/h)	70	174	233
			60,000	150,000	200,000
ダンシャワー	標準形	屋内型	灯油	MTP151KDH	MTP201KDH
			A重油	MTP151ADH	MTP201ADH
			ガス	MTP151GDH	MTP201GDH
	屋外型	灯油	MTP151KDHW	MTP201KDHW	
		A重油	MTP151ADHW	MTP201ADHW	
		ガス	MTP151GDHW	MTP201GDHW	
高効率形	屋内型	灯油	MTPH151KDH	MTPH201KDH	
		ガス	MTPH151GDH	MTPH201GDH	
	屋外型	灯油	MTPH151KDHW	MTPH201KDHW	
		ガス	MTPH151GDHW	MTPH201GDHW	
排気ファン組込形	屋内型	灯油	MTP061KDHD	MTP151KDHD	MTP201KDHD
		A重油	MTP061ADHD	MTP151ADHD	MTP201ADHD
		ガス		MTP151GDHD	MTP201GDHD

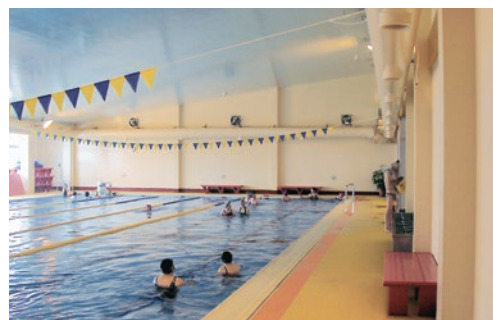

工場 エアカーテン



倉庫



屋外設置



工場

温風が遠方まで到達するので 工場暖房等に最適

項目	形式	単位	MHU0204	MHU0255	MHU0305	MHU0355	MHU0500
			KF/GF(受)	KF/GF(受)	KF/GF(受)	KF/GF(受)	KF/AF/GF(受)
有効発熱量		kW	23.3	29.1	34.9	40.7	58.1
		(kcal/h)	(20,000)	(25,000)	(30,000)	(35,000)	(50,000)
電源		—	単相 100V				3相 200V
燃料消費量	灯油	L/h	2.70	3.29	3.95	4.60	7.0
	A重油	L/h	—	—	—	—	6.8
	天然ガス(13A)	m³/h	2.2	2.8	3.4	3.9	6.1
	プロパンガス	m³/h	1.0	1.3	1.5	1.8	2.7
オイルバーナ	燃焼方式	—	機械噴霧式(ガンタイプ) [Hi/Lo二段制御]				
	燃焼用電動機	kW	直流 12~45V 4P 15W相当				単相 200V 2P 0.15
	排気用電動機	kW	—	—	—	—	—
	燃料配管接続口	—	φ8.0CuT用フレアナット、φ7.2ホース継手				φ9.52CuT用フレアナット
	重油予熱装置	—	—				
ガスバーナ	燃焼方式	—	先混合式(ガンタイプ) [Hi/Lo二段制御]				
	燃焼用電動機	kW	直流 12~45V 4P 15W相当				単相 200V 2P 0.064
	排気用電動機	kW	—	—	—	—	—
	燃料配管接続口	天然ガス(13A) プロパンガス	— —	Rc 1/2 Rc 1/2	R 1/2 R 1/2		Rc 3/4 Rc 3/4
送風装置	標準風量(KF/GF)	m³/min	強)28 弱)25	KF:強)44 弱)40 GF:強)40 弱)40	KF:強)44 弱)40 GF:強)47 弱)40	KF:強)47 弱)40 GF:強)49 弱)40	65
	機外有効静圧	Pa	—	—	—	—	—
	送風用電動機	kW	0.2	0.3		0.4	0.4
制御装置	燃焼制御装置	—	(K,A)マイコン制御+AFD (G)マイコン制御+フレームロッド				
	温風制御装置	—	送風用サーミスタ並びにリミットスイッチ				
	送風制御装置	—	送風用サーミスタ				
	室温制御装置	—	室温サーミスタ(内蔵)				
定格消費電力(50/60Hz)	灯油	kW	0.29/0.34	0.38/0.49	0.40/0.56	0.42/0.56	1.01/1.00
	A重油	kW	—	—	—	—	1.01/1.00
	ガス	kW	0.29/0.34	0.37/0.42	0.42/0.56	0.55/0.56	0.85/0.83
電源容量	灯油	kVA	0.36/0.46	0.46/0.55	0.72/0.65	0.72/0.65	1.78/1.68
	A重油	kVA	—	—	—	—	1.78/1.68
	ガス	kVA	0.36/0.46	0.46/0.55	0.72/0.65	0.72/0.65	1.40/1.29
表示灯	—	運転、燃焼				運転、燃焼、点検	
煙突径(煙突接続口径)	mm	(OD100)				(OD150)	
伝熱面積	m²	1.5	2.5		3.5		
製品質量	kg	84	150		250		

●表中の燃料消費量は、下記の発熱量を基準として算出しています。

	低位発熱量	比重	供給ガス圧(kPa)
灯油	43.5MJ/kg	0.8	—
A重油	42.7MJ/kg	0.86	—
天然ガス(13A)	40.6MJ/m³	—	2.0
プロパンガス	91MJ/m³	—	2.8

(参考) 1MJ=238.89kcal

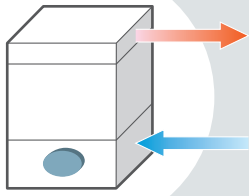

F形は下部に多翼送風機を内蔵し、上部には吹出室があって風向調節可能なルーバを持っています。
 温風が遠方まで到達するので工場暖房等に最適です。

(受)：受注生産機

MHU0800	MHU1000	MHU1509 (受)	MHU2009 (受)	MTP2502 (受)	MTP3002 (受)	MTP5001 (受)
KF/AF/GF (受)	KF/AF/GF (受)	KF/AF/GF ★	KF/AF/GF ★	KF/AF/GF ★	KF/AF/GF ★	KF/AF/GF
93 (80,000)	116 (100,000)	174 (150,000)	233 (200,000)	291 (250,000)	349 (300,000)	581 (500,000)
3相 200V						
11.4	14.2	21.4	28.4	35.8	40.2	70.5
11.0	13.7	20.5	27.4	34.2	38.2	67.6
9.7	12.1	18.2	24.3	30.3	34.4	60.0
4.3	5.4	8.1	10.8	13.5	15.3	26.7
機械噴霧式(ガンタイプ) [Hi/Lo二段制御]		高圧機械噴霧強制排気式 [ON-OFF]				高圧機械噴霧強制排気式 [Hi/Lo二段制御]
単相 200V 2P 0.15(K) 単相 200V 2P 0.25(A)	単相 200V 2P 0.25	3相 200V 2P 0.4				
—	—	3相 200V 2P 0.4	3相 200V 2P 0.75		3相 200V 2P 1.5	
φ9.52CuT用フレアネット		Rc 1/4				
		—				※3相 200V 2kW
先混合式(ガンタイプ) [Hi/Lo二段制御]		強制排気先混合式 [ON-OFF]				強制排気先混合式 [Hi/Lo二段制御]
単相 200V 2P 0.25		—	—	—	—	—
—	—	3相 200V 2P 0.4	3相 200V 2P 0.75		3相 200V 2P 2.2	
Rc 1		Rc 2				Rc 3
Rc 1		Rc 1 1/4				Rc 2
100	140	200	280	340	400	690
—	—	—	—	—	—	—
0.75	1.5	2.2	3.7	5.5	7.5	10
(K,A)マイコン制御+AFD (G)マイコン制御+フレームロード						(K,A)バーナコントローラ+AFD (G)プロテクトリレウルトラビジョン
送風用サーミスタ並びにリミットスイッチ						リミットスイッチ
送風用サーミスタ						ファンスイッチ
室温サーミスタ(内蔵)						ルームサーモスタット
1.36/1.35	2.31/2.29	3.88/3.79	5.90/5.81	7.76/7.65	9.95/9.87	14.6/14.4
1.48/1.47	2.31/2.29	3.88/3.79	5.90/5.81	7.76/7.65	9.95/9.87	16.7/16.6
1.52/1.48	2.35/2.30	3.31/3.24	5.32/5.26	7.18/7.10	9.37/9.31	14.8/14.7
2.53/2.24	4.93/3.89	7.63/6.28	12.9/10.9	18.4/15.2	22.6/18.7	36.6/30.3
2.59/2.47	4.93/3.89	7.63/6.28	12.9/10.9	18.4/15.2	22.6/18.7	37.7/31.3
2.69/2.50	4.95/3.90	7.45/6.11	12.7/10.8	18.2/15.0	22.4/18.5	36.7/30.1
運転、燃焼、点検						異常
(OD198)		φ200				
5.1	6.2	9.6	9.6	16.2	18.2	29.4
290	360	740	750	(K,A)1,280 (G)1,300	(K,A)1,460 (G)1,480	2,380

- 形式でKFは灯油、AFはA重油、GFはガスが燃料になります。
- ガス焚機をご発注の際は、ガス種、供給圧を明示ください。また、上記以外のガス種につきましては弊社営業所へ御相談ください。
- 大気汚染防止法により燃料の燃焼能力が重油換算で毎時50リットル以上の温風暖房機は、ばい煙発生施設として設置届出を都道府県知事宛に提出してください。(*地域によっては条例が適応されるため、所轄公害担当課へお問合せください)
- ★色文字の型式の暖房機は低NOx仕様も特殊仕様にて対応いたします。詳しくは弊社営業所へ御相談ください。
- ※MTP5001AFには重油予熱装置が付きます。(3相 200V 2kW)

充分な機外有効静圧で 長いダクトも接続可能

項目	形式	単位	MHU0300	MHU0500	MHU0800	MHU1000
			KD/GD (受)	KD/AD/GD (受)	KD/AD/GD (受)	KD/AD/GD (受)
有効発熱量		kW	34.9	58.1	93	116
		(kcal/h)	(30,000)	(50,000)	(80,000)	(100,000)
電源		—	単相 100V	3相 200V		
燃料消費量	灯油	L/h	3.95	7.0	11.4	14.2
	A重油	L/h	—	6.8	11.0	13.7
	天然ガス(13A)	m³/h	3.4	6.1	9.7	12.1
	プロパンガス	m³/h	1.5	2.7	4.3	5.4
オイルバーナ	燃焼方式	—	機械噴霧式(ガンタイプ) [Hi/Lo二段制御]			
	燃焼用電動機	kW	単相 100V 2P 0.03	単相 200V 2P 0.15	単相 200V 2P 0.15(K) 単相 200V 2P 0.25(A)	単相 200V 2P 0.25
	排気用電動機	kW	—	—	—	—
	燃料配管接続口	—	φ8.0CuT用フレアナット、 φ7.2ホース継手	φ9.52CuT用フレアナット		
	重油予熱装置	—	—			
ガスバーナ	燃焼方式	—	先混合式(ガンタイプ) [Hi/Lo二段制御]			
	燃焼用電動機	kW	単相 100V 2P 0.03	単相 200V 2P 0.064	単相 200V 2P 0.25	
	排気用電動機	kW	—	—	—	—
	燃料配管接続口	天然ガス(13A) プロパンガス	— —	R 1/2 Rc 3/4	Rc 1 Rc 1	
送風装置	標準風量	m³/min	40	65	100	140
	機外有効静圧	Pa	137/167	196	343	
	送風用電動機	kW	0.4	0.75	1.5	2.2
制御装置	燃焼制御装置	—	(K,A)マイコン制御+AFD (G)マイコン制御+フレームロード			
	温風制御装置	—	送風用サーミスタ並びにリミットスイッチ			
	送風制御装置	—	送風用サーミスタ			
	室温制御装置	—	室温サーミスタ(内蔵)			
定格消費電力(50/60Hz)	灯油	kW	0.58/0.74	1.36/1.35	2.19/2.17	3.08/3.04
	A重油	kW	—	1.36/1.35	2.31/2.29	3.08/3.04
	ガス	kW	0.58/0.74	1.20/1.18	2.35/2.30	3.12/3.06
電源容量	灯油	kVA	0.94/1.00	2.53/2.24	4.87/3.83	7.45/6.12
	A重油	kVA	—	2.53/2.24	4.93/3.89	7.45/6.12
	ガス	kVA	0.94/1.00	2.45/2.15	4.95/3.90	7.47/6.14
表示灯	—	運転、燃焼	運転、燃焼、点検			
煙突径(煙突接続口径)	mm	(OD100)	(OD150)	(OD198)		
伝熱面積積	m²	2.4	3.5	5.1	6.2	
製品質量	kg	132	245	280	350	

●表中の燃料消費量は、下記の発熱量を基準として算出しています。

	低位発熱量	比重	供給ガス圧(kPa)
灯油	43.5MJ/kg	0.8	—
A重油	42.7MJ/kg	0.86	—
天然ガス(13A)	40.6MJ/m³	—	2.0
プロパンガス	91MJ/m³	—	2.8

(参考) 1MJ=238.89kcal

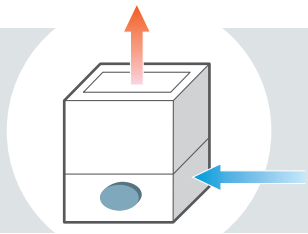

D形はF形から吹出室を除き、吹出側及び吸込側をダクト接続可能とした構造で、送風機を内蔵しています。

送風能力は機外有効静圧を充分取っていますから、長いダクトも接続可能です。

(受): 受注生産機

MHU1509 (受)	MHU2009 (受)	MTP2502 (受)	MTP3002 (受)	MTP5001 (受)
KD/AD/GD ★	KD/AD/GD ★	KD/AD/GD ★	KD/AD/GD ★	KD/AD/GD
174	233	291	349	581
(150,000)	(200,000)	(250,000)	(300,000)	(500,000)
3相 200V				
21.4	28.4	35.8	40.2	70.5
20.5	27.4	34.2	38.2	67.6
18.2	24.3	30.3	34.4	60.0
8.1	10.8	13.5	15.3	26.7
高圧機械噴霧強制排気式 [ON-OFF]				高圧機械噴霧強制排気式 [Hi/Lo二段制御]
3相 200V 2P 0.4				
3相 200V 2P 0.4	3相 200V 2P 0.75			3相 200V 2P 1.5
Rc 1/4				
—				※3相 200V 2kW
強制排気先混合式 [ON-OFF]				強制排気先混合式 [Hi/Lo二段制御]
—	—	—	—	—
3相 200V 2P 0.4	3相 200V 2P 0.75			3相 200V 2P 2.2
Rc 2				Rc 3
Rc 1 1/4				Rc 2
200	280	340	400	690
343				
3.7	5.5	7.5	10	15
(K,A)マイコン制御+AFD (G)マイコン制御+フレームロード				(K,A)バーナコントロール+AFD (G)プロテクトリレウルトラビジョン
送風用サーミスタ並びにリミットスイッチ				リミットスイッチ
送風用サーミスタ				ファンスイッチ
室温サーミスタ(内蔵)				ルームサーモスタット
5.57/5.48	7.76/7.65	9.95/9.87	13.6/13.5	19.0/19.2
5.57/5.48	7.76/7.65	9.95/9.87	13.6/13.5	21.5/21.4
4.99/4.93	7.18/7.10	9.37/9.31	13.1/12.9	19.6/19.8
12.7/10.8	18.4/15.2	22.6/18.7	36.3/29.9	27.8/26.2
12.7/10.8	18.4/15.2	22.6/18.7	36.3/29.9	31.6/30.0
12.6/10.6	18.2/15.0	22.4/18.5	36.1/29.8	28.0/26.4
運転、燃焼、点検				異常
φ200				
9.6	9.6	16.2	18.2	29.4
760	770	(K,A)1,230 (G)1,250	(K,A)1,510 (G)1,530	2,410

- 形式でKDは灯油、ADはA重油、GDはガスが燃料になります。
- ガス焚機をご発注の際は、ガス種、供給圧を明示ください。また、上記以外のガス種につきましては弊社営業所へ御相談ください。
- 大気汚染防止法により燃料の燃焼能力が重油換算で毎時50リットル以上の温風暖房機は、ばい煙発生施設として設置届出を都道府県知事宛に提出してください。(*地域によっては条例が適応されるため、所轄公害担当課へお問合せください)
- ★色文字の型式の暖房機は低NOx仕様も特殊仕様にて対応いたします。詳しくは弊社営業所へ御相談ください。
- ※MTP5001ADには重油予熱装置が付きます。(3相 200V 2kW)

送風機別置のコンパクトタイプ 長いダクトも接続可能

項目	形式	単位	MTP1002	MTP1502	MTP2002	MTP2502
			KC/AC/GC★	KC/AC/GC★	KC/AC/GC★	KC/AC/GC★
有効発熱量		kW	116	174	233	291
		(kcal/h)	(100,000)	(150,000)	(200,000)	(250,000)
電源		—	3相 200V			
燃料消費量	灯油	L/h	14.2	21.4	28.4	35.8
	A重油	L/h	13.7	20.5	27.4	34.2
	天然ガス(13A)	m³/h	12.1	18.2	24.3	30.3
	プロパンガス	m³/h	5.4	8.1	10.8	13.5
オイルバーナ	燃烧方式	—	高圧機械噴霧強制排気式 [ON-OFF]			
	燃烧用電動機	kW	3相 200V 2P 0.4			
	排気用電動機	kW	3相 200V 2P 0.4	3相 200V 2P 0.75		
	燃料配管接続口	—	Rc 1/4			
ガスバーナ	燃烧方式	—	強制排気先混合式 [ON-OFF]			
	燃烧用電動機	kW	—	—	—	—
	排気用電動機	kW	3相 200V 2P 0.4	3相 200V 2P 0.75		
	燃料配管接続口	天然ガス(13A)	—	Rc 1 1/2	Rc 2	
プロパンガス		—	Rc 1	Rc 1 1/4		
送風装置	標準風量	m³/min	140	200	280	340
	機内静圧損失	Pa	127			
	送風用電動機	kW	—	—	—	—
制御装置	燃烧制御装置	—	(K,A)マイコン制御+AFD (G)マイコン制御+フレームロッド			
	温風制御装置	—	送風用サーミスタ並びにリミットスイッチ			
	送風制御装置	—	送風用サーミスタ			
	室温制御装置	—	室温サーミスタ(別置)			
定格消費電力(50/60Hz)	灯油	kW	1.39/1.34	1.72/1.68	1.72/1.68	1.72/1.68
	A重油	kW	1.39/1.34	1.72/1.68	1.72/1.68	1.72/1.68
	ガス	kW	0.81/0.79	1.14/1.12	1.14/1.12	1.14/1.12
電源容量	灯油	kVA	1.95/1.83	3.50/3.26	3.50/3.26	3.50/3.26
	A重油	kVA	1.95/1.83	3.50/3.26	3.50/3.26	3.50/3.26
	ガス	kVA	1.12/1.06	2.63/2.48	2.63/2.48	2.63/2.48
表示	灯	—	運転、燃烧、点検			
煙突	径	mm	φ200			
伝熱面積	積	m²	9.1	11.8		16.2
製品質量	量	kg	540	740	750	910

●表中の燃料消費量は、下記の発熱量を基準として算出しています。

	低位発熱量	比重	供給ガス圧(kPa)
灯油	43.5MJ/kg	0.8	—
A重油	42.7MJ/kg	0.86	—
天然ガス(13A)	40.6MJ/m³	—	2.0
プロパンガス	91MJ/m³	—	2.8

(参考)1MJ=238.89kcal

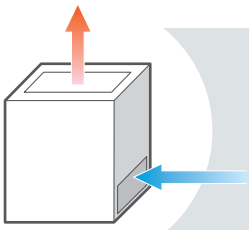

C形はD形の送風機部分を全て取り除き、高さを低くすると同時にダクト接続口を側面に備えたものです。

本頁は全て受注生産機

	MTP3002	MTP4001	MTP5001	MTP6000
	KC/AC/GC★	KC/AC/GC★	KC/AC/GC★	KC/AC/GC
	349	465	581	698
	(300,000)	(400,000)	(500,000)	(600,000)
3相 200V				
	40.2	56.4	70.5	84.7
	38.2	54.0	67.6	81.1
	34.4	48.0	60.0	71.9
	15.3	21.4	26.7	32.1
高圧機械噴霧強制排気式 [ON-OFF]	高圧機械噴霧強制排気式 [Hi/Lo二段制御]			
3相 200V 2P 0.4				
3相 200V 2P 0.75	3相 200V 2P 1.5		3相 200V 2P 2.2 / 3相 200V 2P 1.5	
Rc 1/4				
—	※3相 200V 2kW		※3相 200V 3kW	
強制排気先混合式 [ON-OFF]	強制排気先混合式 [Hi/Lo二段制御]			
—	—	—	—	—
3相 200V 2P 0.75	3相 200V 2P 2.2			
Rc 2	Rc 3			
Rc 1 1/4	Rc 2			
400	560	690	790	
294	176	196		
—	—	—	—	—
(K,A)マイコン制御+AFD (G)マイコン制御+フレームロード	(K,A)バーナコントローラ+AFD (G)プロテクトリレ+ウルトラビジョン			
送風用サーミスタ並びにリミットスイッチ	リミットスイッチ			
送風用サーミスタ	ファンスイッチ			
室温サーミスタ(別置)	ルームサーモスタット			
1.72/1.68	2.66/2.63	2.66/2.63	2.66/2.63	2.66/2.63
1.72/1.68	4.81/4.78	4.81/4.78	4.81/4.78	6.45/5.63
1.14/1.12	2.88/2.88	2.88/2.88	2.88/2.88	2.88/2.88
3.50/3.26	5.73/5.60	5.73/5.60	5.73/5.60	5.73/5.60
3.50/3.26	7.69/7.53	7.69/7.53	7.69/7.53	9.68/7.11
2.63/2.48	7.90/7.44	7.90/7.44	7.90/7.44	7.90/7.44
運転、燃焼、点検	異常			
φ200				
18.2	26.2	29.4	36.8	
1,030	1,750	1,940	2,400	

- 形式でKCは灯油、ACはA重油、GCはガスが燃料になります。
- ガス焚機をご発注の際は、ガス種、供給圧を明示ください。また、上記以外のガス種につきましては弊社営業所へ御相談ください。
- 大気汚染防止法により燃料の燃焼能力が重油換算で毎時50リットル以上の温風暖房機は、ばい煙発生施設として設置届出を都道府県知事宛に提出してください。(*地域によっては条例が適応されるため、所轄公害担当課へお問合せください)
- ★色文字の型式の暖房機は低NOx仕様も特殊仕様にて対応いたします。詳しくは弊社営業所へ御相談ください。
- ※MTP4001AC、MTP5001ACには重油予熱装置が付きません。(3相 200V 2kW)
- ※MTP6000ACには重油予熱装置が付きません。(3相 200V 3kW)

スペースに無駄のないダクト接続で サービス性にも優れています

項目	形式	単位	MTP1002	MTP1502	MTP2002	MTP2502
			KE/AE/GE★	KE/AE/GE★	KE/AE/GE★	KE/AE/GE★
有効発熱量		kW	116	174	233	291
		(kcal/h)	(100,000)	(150,000)	(200,000)	(250,000)
電源		—	3相 200V			
燃料消費量	灯油	L/h	14.2	21.4	28.4	35.8
	A重油	L/h	13.7	20.5	27.4	34.2
	天然ガス(13A)	m³/h	12.1	18.2	24.3	30.3
	プロパンガス	m³/h	5.4	8.1	10.8	13.5
オイルバーナ	燃烧方式	—	高圧機械噴霧強制排気式 [ON-OFF]			
	燃烧用電動機	kW	3相 200V 2P 0.4			
	排気用電動機	kW	3相 200V 2P 0.4	3相 200V 2P 0.75		
	燃料配管接続口	—	Rc 1/4			
ガスバーナ	燃烧方式	—	強制排気先混合式 [ON-OFF]			
	燃烧用電動機	kW	—	—	—	—
	排気用電動機	kW	3相 200V 2P 0.4	3相 200V 2P 0.75		
	燃料配管接続口	天然ガス(13A)	—	Rc 1 1/2	Rc 2	
プロパンガス		—	Rc 1	Rc 1 1/4		
送風装置	標準風量	m³/min	140	200	280	340
	機内静圧損失	Pa	127			
	送風用電動機	kW	—	—	—	—
制御装置	燃烧制御装置	—	(K,A)マイコン制御+AFD (G)マイコン制御+フレームロッド			
	温風制御装置	—	送風用サーミスタ並びにリミットスイッチ			
	送風制御装置	—	送風用サーミスタ			
	室温制御装置	—	室温サーミスタ(別置)			
定格消費電力(50/60Hz)	灯油	kW	1.39/1.34	1.72/1.68	1.72/1.68	1.72/1.68
	A重油	kW	1.39/1.34	1.72/1.68	1.72/1.68	1.72/1.68
	ガス	kW	0.81/0.79	1.14/1.12	1.14/1.12	1.14/1.12
電源容量	灯油	kVA	1.95/1.83	3.50/3.26	3.50/3.26	3.50/3.26
	A重油	kVA	1.95/1.83	3.50/3.26	3.50/3.26	3.50/3.26
	ガス	kVA	1.12/1.06	2.63/2.48	2.63/2.48	2.63/2.48
表示	灯	—	運転、燃烧、点検			
煙突	径	mm	φ200			
伝熱面積	積	m²	9.1	11.8		16.2
製品質量	量	kg	540	690	700	880

●表中の燃料消費量は、下記の発熱量を基準として算出しています。

	低位発熱量	比重	供給ガス圧(kPa)
灯油	43.5MJ/kg	0.8	—
A重油	42.7MJ/kg	0.86	—
天然ガス(13A)	40.6MJ/m³	—	2.0
プロパンガス	91MJ/m³	—	2.8

(参考)1MJ=238.89kcal

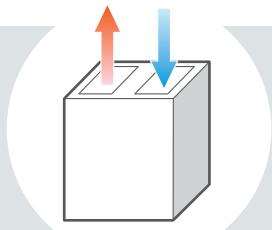

E形は送風が上押し上吹きのため、ダクト接続に無駄な空間を生じない上に、本機全周がサービススペースとして利用できます。

本頁は全て受注生産機

	MTP3002	MTP4000	MTP5000	MTP6000
	KE/AE/GE★	KE/AE/GE★	KE/AE/GE★	KE/AE/GE
	349	465	581	698
	(300,000)	(400,000)	(500,000)	(600,000)
3相 200V				
	40.2	56.4	70.5	84.7
	38.2	54.0	67.6	81.1
	34.4	48.0	60.0	71.9
	15.3	21.4	26.7	32.1
高圧機械噴霧強制排気式 [ON-OFF]	高圧機械噴霧強制排気式 [Hi/Lo二段制御]			
3相 200V 2P 0.4				
3相 200V 2P 0.75	3相 200V 2P 1.5		3相 200V 2P 2.2 / 3相 200V 2P 1.5	
Rc 1/4				
—	※3相 200V 2kW		※3相 200V 3kW	
強制排気先混合式 [ON-OFF]	強制排気先混合式 [Hi/Lo二段制御]			
—	—	—	—	—
3相 200V 2P 0.75	3相 200V 2P 2.2			
Rc 2	Rc 3			
Rc 1 1/4	Rc 2			
400	560	690	790	
294	314			
—	—	—	—	—
(K,A)マイコン制御+AFD (G)マイコン制御+フレームロード	(K,A)バーナコントローラ+AFD (G)プロテクトリレ+ウルトラビジョン			
送風用サーミスタ並びにリミットスイッチ	リミットスイッチ			
送風用サーミスタ	ファンスイッチ			
室温サーミスタ(別置)	ルームサーモスタット			
1.72/1.68	2.66/2.63	2.66/2.63	2.66/2.63	2.66/2.63
1.72/1.68	4.81/4.78	4.81/4.78	4.81/4.78	6.45/5.63
1.14/1.12	2.88/2.88	2.88/2.88	2.88/2.88	2.88/2.88
3.50/3.26	5.73/5.60	5.73/5.60	5.73/5.60	5.73/5.60
3.50/3.26	7.69/7.53	7.69/7.53	7.69/7.53	9.68/7.11
2.63/2.48	7.90/7.44	7.90/7.44	7.90/7.44	7.90/7.44
運転、燃焼、点検	異常			
φ200				
18.2	26.2	29.4	36.8	
950	1,700	1,880	2,200	

- 形式でKEは灯油、AEはA重油、GEはガスが燃料になります。
- ガス焚機をご発注の際は、ガス種、供給圧を明示ください。また、上記以外のガス種につきましては弊社営業所へ御相談ください。
- 大気汚染防止法により燃料の燃焼能力が重油換算で毎時50リットル以上の温風暖房機は、ばい煙発生施設として設置届出を都道府県知事宛に提出してください。(*地域によっては条例が適応されるため、所轄公害担当課へお問合せください)
- ★色文字の型式の暖房機は低NOx仕様も特殊仕様にて対応いたします。詳しくは弊社営業所へ御相談ください。
- ※MTP4000AE、MTP5000AEには重油予熱装置が付きます。(3相 200V 2kW)
- ※MTP6000AEには重油予熱装置が付きます。(3相 200V 3kW)

高さの低い機械室や 工場暖房用の天井吊りに適応

項目	形式	単位	MTP1002	MTP1502	MTP2002	MTP2502
			KH/AH/GH★	KH/AH/GH★	KH/AH/GH★	KH/AH/GH★
有効発熱量		kW	116	174	233	291
		(kcal/h)	(100,000)	(150,000)	(200,000)	(250,000)
電源		—	3相 200V			
燃料消費量	灯油	L/h	14.2	21.4	28.4	35.8
	A重油	L/h	13.7	20.5	27.4	34.2
	天然ガス(13A)	m³/h	12.1	18.2	24.3	30.3
	プロパンガス	m³/h	5.4	8.1	10.8	13.5
オイルバーナ	燃焼方式	—	高圧機械噴霧強制排気式 [ON-OFF]			
	燃焼用電動機	kW	3相 200V 2P 0.4			
	排気用電動機	kW	3相 200V 2P 0.4	3相 200V 2P 0.75		
	燃料配管接続口	—	Rc 1/4			
ガスバーナ	燃焼方式	—	強制排気先混合式 [ON-OFF]			
	燃焼用電動機	kW	—	—	—	—
	排気用電動機	kW	3相 200V 2P 0.4	3相 200V 2P 0.75		
	燃料配管接続口	天然ガス(13A)	—	Rc 1 1/2	Rc 2	
プロパンガス		—	Rc 1	Rc 1 1/4		
送風装置	標準風量	m³/min	140	200	280	340
	機内静圧損失	Pa	98			
	送風用電動機	kW	—	—	—	—
制御装置	燃焼制御装置	—	(K,A)マイコン制御+AFD (G)マイコン制御+フレームロッド			
	温風制御装置	—	送風用サーミスタ並びにリミットスイッチ			
	送風制御装置	—	送風用サーミスタ			
	室温制御装置	—	室温サーミスタ(別置)			
定格消費電力(50/60Hz)	灯油	kW	1.39/1.34	1.72/1.68	1.72/1.68	1.72/1.68
	A重油	kW	1.39/1.34	1.72/1.68	1.72/1.68	1.72/1.68
	ガス	kW	0.81/0.79	1.14/1.12	1.14/1.12	1.14/1.12
電源容量	灯油	kVA	1.95/1.83	3.50/3.26	3.50/3.26	3.50/3.26
	A重油	kVA	1.95/1.83	3.50/3.26	3.50/3.26	3.50/3.26
	ガス	kVA	1.12/1.06	2.63/2.48	2.63/2.48	2.63/2.48
表示	灯	—	運転、燃焼、点検			
煙突	径	mm	φ200			
伝熱面積	積	m²	9.1	11.8		16.2
製品質量	量	kg	530	720	730	900

●表中の燃料消費量は、下記の発熱量を基準として算出しています。

	低位発熱量	比重	供給ガス圧(kPa)
灯油	43.5MJ/kg	0.8	—
A重油	42.7MJ/kg	0.86	—
天然ガス(13A)	40.6MJ/m³	—	2.0
プロパンガス	91MJ/m³	—	2.8

(参考)1MJ=238.89kcal

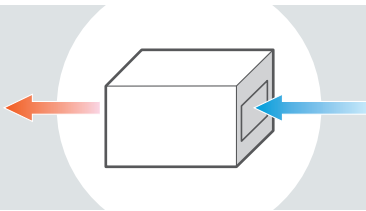

H形はC形を横形にしたもので、風は横から横に流れます。
 高さの低い機械室に設置する場合、
 また工場暖房用の天井吊りはこの形式が採用されます。

本頁は全て受注生産機

	MTP3002	MTP4000	MTP5000	MTP6000	MTP8000	MTP10000
	KH/AH/GH★	KH/AH/GH★	KH/AH/GH★	KH/AH/GH	KH/AH/GH	KH/AH/GH
	349	465	581	698	930	1,160
	(300,000)	(400,000)	(500,000)	(600,000)	(800,000)	(1,000,000)
	3相 200V					
	40.2	56.4	70.5	84.7	114	143
	38.2	54.0	67.6	81.1	109.5	135
	34.4	48.0	60.0	71.9	97.0	121
	15.3	21.4	26.7	32.1	42.3	54.1
高圧機械噴霧強制排気式 [ON-OFF]	高圧機械噴霧強制排気式[Hi/Lo二段制御]					
	3相 200V 2P 0.4					
	3相 200V 2P 0.75	3相 200V 2P 1.5		3相 200V 2P 2.2 / 3相 200V 2P 1.5	3相 200V 2P 2.2	
	Rc 1/4			Rc 1/2		
	—	※3相 200V 2kW		※3相 200V 3kW	※3相 200V 6kW	
強制排気先混合式 [ON-OFF]	強制排気先混合式[Hi/Lo二段制御]					
	—	—	—	—	—	—
	3相 200V 2P 0.75	3相 200V 2P 2.2			3相 200V 2P 3.7	
	Rc 2	Rc 3				
	Rc 1 1/4	Rc 2				
	400	560	690	790	1,150	1,350
	265	127		146		176
	—	—	—	—	—	—
(K,A)マイコン制御+AFD (G)マイコン制御+フレムロッド	(K,A)バーナコントローラ+AFD (G)プロテクトリレ+ウルトラビジョン					
送風用サーミスタ 並びにリミットスイッチ	リミットスイッチ					
送風用サーミスタ	ファンスイッチ					
室温サーミスタ(別置)	ルームサーモスタット					
	1.72/1.68	2.66/2.63	2.66/2.63	2.66/2.63	3.60/3.58	3.60/3.58
	1.72/1.68	4.81/4.78	4.81/4.78	6.45/5.63	9.80/9.78	9.80/9.78
	1.14/1.12	2.88/2.88	2.88/2.88	2.88/2.88	4.66/4.59	4.66/4.59
	3.50/3.26	5.73/5.60	5.73/5.60	5.73/5.60	8.85/8.30	8.85/8.30
	3.50/3.26	7.69/7.53	7.69/7.53	9.68/7.11	26.5/26.3	26.5/26.3
	2.63/2.48	7.90/7.44	7.90/7.44	7.90/7.44	10.8/9.89	10.8/9.89
運転、燃焼、点検	異常					
	φ200				φ350	
	18.2	26.2	29.4	36.8	54.2	67.2
	970	1,600	1,750	2,050	3,330	3,740

- 形式でKHは灯油、AHはA重油、GHはガスが燃料になります。
- ガス焚機をご発注の際は、ガス種、供給圧を明示ください。また、上記以外のガス種につきましては弊社営業所へ御相談ください。
- 大気汚染防止法により燃料の燃焼能力が重油換算で毎時50リットル以上の温風暖房機は、ばい煙発生施設として設置届出を都道府県知事宛に提出してください。(*地域によっては条例が適応されるため、所轄公害担当課へお問合せください)
- ★色文字の型式の暖房機は低NOx仕様も特殊仕様にて対応いたします。詳しくは弊社営業所へ御相談ください。
- ※MTP4000AH、MTP5000AHには重油予熱装置が付きまます。(3相 200V 2kW)
- ※MTP6000AHには重油予熱装置が付きまます。(3相 200V 3kW)
- ※MTP8000AH、MTP10000AHには重油予熱装置が付きまます。(3相 200V 6kW)

高温風暖房機

ダンシャワー

標準形／高効率形／
排気ファン組込形

大空間も高温風・小風量で マイルド暖房

*本頁は全て受注生産機

項目	形式	単位	標準形				高効率形				排気ファン組込形		
			屋内型		屋外型		屋内型		屋外型		屋内型		
			MTP151	MTP201	MTP151	MTP201	MTPH151	MTPH201	MTPH151	MTPH201	MTP151	MTP201	MTP061
			KDH/ ADH/ GDH	KDH/ ADH/ GDH	KDHW/ ADHW/ GDHW	KDHW/ ADHW/ GDHW	KDH/ GDH	KDH/ GDH	KDHW/ GDHW	KDHW/ GDHW	KDHD/ ADHD/ GDHD	KDHD/ ADHD/ GDHD	KDHD/ ADHD
有効発熱量		kW	174	233	174	233	174	233	174	233	174	233	70
		(kcal/h)	(150,000)	(200,000)	(150,000)	(200,000)	(150,000)	(200,000)	(150,000)	(200,000)	(150,000)	(200,000)	(60,000)
電源		—	3相 200V										
燃料消費量	灯油	L/h	22.0	28.4	22.0	28.4	20.2	26.9	20.2	26.9	22.0	28.4	8.6
	A重油	L/h	21.0	27.4	21.0	27.4	—	—	—	—	21.0	27.4	8.4
	天然ガス(13A)	m³/h	18.2	24.3	18.2	24.3	17.2	22.9	17.2	22.9	18.2	24.3	—
	プロパンガス	m³/h	8.1	10.8	8.1	10.8	7.7	10.2	7.7	10.2	8.1	10.8	—
オイルバーナ	燃焼方式	—	機械噴霧式 [Hi-Lo-Off]										
	燃焼用電動機	kW	3相 200V 2P 0.75										3相 200V 2P 0.25
	排気用電動機	kW	—	—	—	—	—	—	—	—	単相 200V 2P 0.25		
	燃料配管接続口	—	Rc 1/4										
ガスバーナ	燃焼方式	—	パイロットバーナ点火 先混合燃焼 [Hi-Lo-Off]										—
	燃焼用電動機	kW	3相 200V 2P 0.75										—
	排気用電動機	kW	—	—	—	—	—	—	—	—	単相 200V 2P 0.25		—
	燃料配管接続口	天然ガス(13A)	—	屋内形Rc 1 1/2、屋外形 R1 1/2									
	プロパンガス	—	屋内形Rc 1 1/2、屋外形 R1 1/2										—
送風装置	標準風量	m³/min	90	120	90	120	90	120	90	120	90	120	36
	機外有効静圧	Pa	392										200
	送風用電動機	kW	3相 200V 4P 3.7										3相 200V 4P 0.75
制御装置	燃焼制御装置	—	マイコン制御										
	温風制御装置	—	ファンコントロールサーミスタ及びハイリミットスイッチ										ファンコントロール サーミスタ及び バイメタルサーモ
	送風制御装置	—	ファンコントロールサーミスタ										
	室温制御装置	—	サーミスタ検知 [Hi-Lo-Off]										
定格消費電力(50/60Hz)	灯油	kW	3.1	4.4	3.1	4.4	3.3	4.6	3.3	4.6	3.3	4.6	1.4
	A重油	kW					—	—	—	—			
	ガス	kW					3.3	4.6	3.3	4.6			
電源容量	灯油	kVA	11.0	11.0	11.0	11.0	11.2				11.2	3.3	
	A重油	kVA					—						
	ガス	kVA					11.2						
表示灯	—	運転、燃焼、点検											
煙突接続口径	mm	φ198											
伝熱面積	m²	9.9										5.1	
製品質量	kg	780(K,A) 840(G)		870(K,A) 930(G)		830(K,A) 890(G)		920(K,A) 980(G)		800(K,A) 860(G)		305	

●表中の燃料消費量は、下記の発熱量を基準として算出しています。

	低位発熱量	比重	供給ガス圧(kPa)
灯油	43.5MJ/kg	0.8	—
A重油	42.7MJ/kg	0.86	—
天然ガス(13A)	40.6MJ/m³	—	2.0
プロパンガス	91MJ/m³	—	2.8

●形式でKDHは灯油、ADHはA重油、GDHはガスが燃料になります。

●ガス焚機をご発注の際は、ガス種、供給圧を明示ください。

また、上記以外のガス種につきましては弊社営業所へ御相談ください。

(参考) 1MJ=238.89kcal

温風暖房機 F形 送風機組込フロア形

MHU0204F

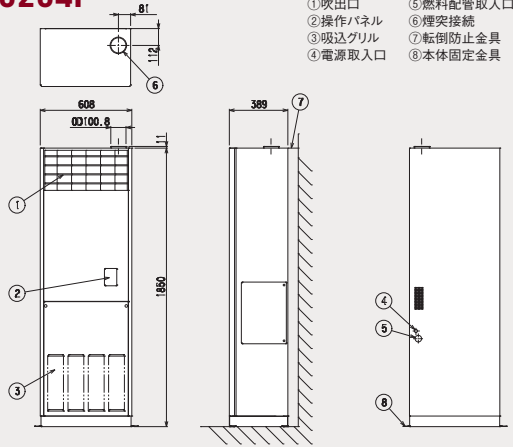

MHU0255F~0355F

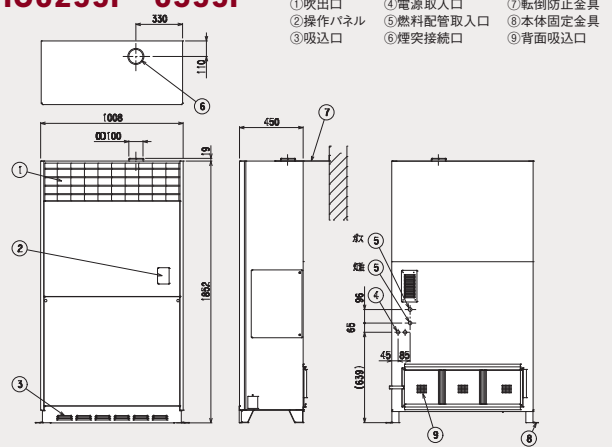

MHU0500F~1000F

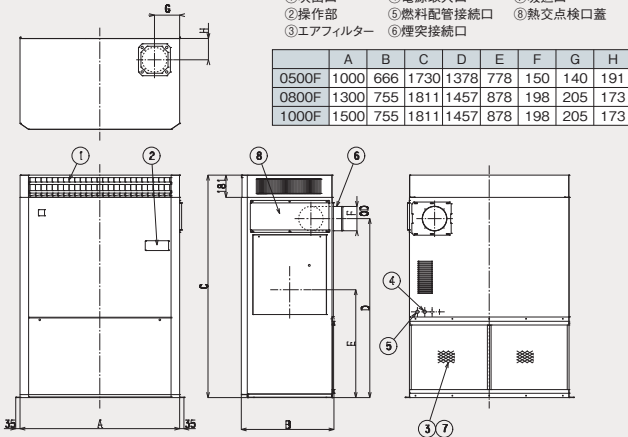

MHU1509F~2009F

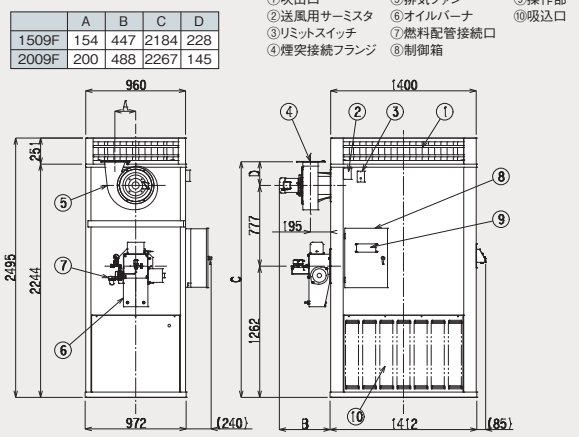

MTP2502F/3002F

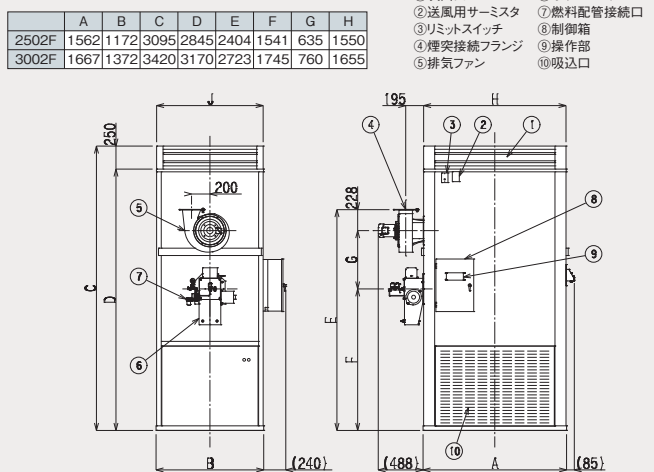

MTP5001F

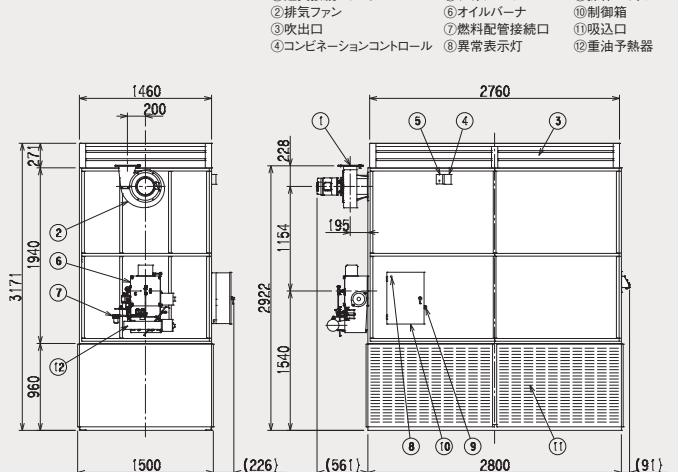

基礎図

F形	機種	a	b	c	d	e
12	MHU0204F	12	660	20	350	12
	MHU0255F		1060	18	390	
	MHU0305F		1060	18	390	
	MHU0355F		1060	18	390	
15	MHU0500F	15	1040	25	550	12
	MHU0800F		1340		640	
	MHU1000F		1540		640	
20	MHU1509F	20	1220	36	912	20
	MHU2009F		1220		912	
	MTP2502F		1370		1100	
	MTP3002F		1475		1300	
	MTP5001F	45	2710	45	1370	

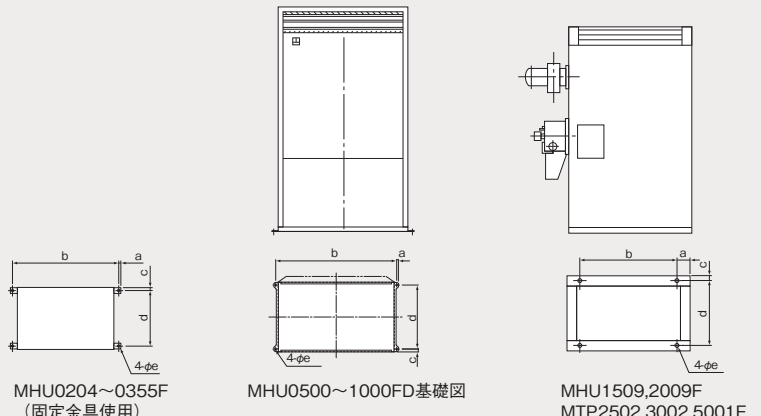

温風暖房機 D形 送風機組込 ダクト形

MHU0300D

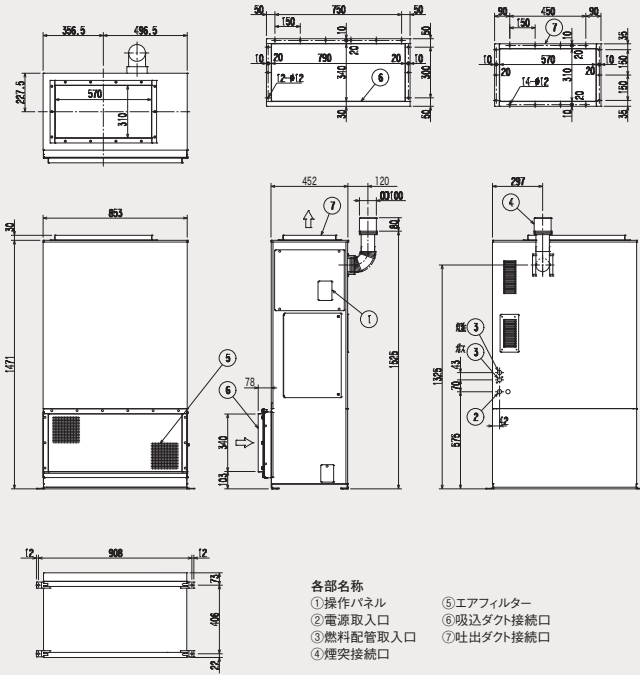

- 各部名称
 ①操作パネル
 ②電源取入口
 ③燃料配管取入口
 ④煙突接続口
 ⑤エアフィルター
 ⑥吸込ダクト接続口
 ⑦吐出ダクト接続口

MHU0500D~1000D

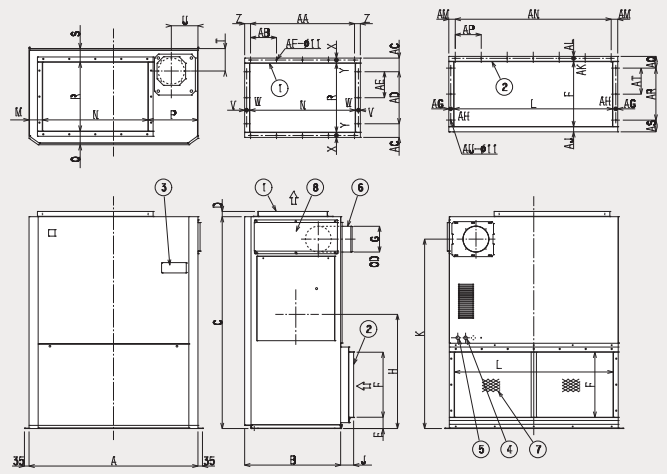

- 各部名称
 ①吐出ダクト接続口
 ②吸込ダクト接続口
 ③操作部
 ④電源取入口
 ⑤燃料配管接続口
 ⑥煙突接続口
 ⑦エアフィルター
 ⑧熱交点検口蓋

	A	B	C	D	E	F	G	H	J	K	L	M	N	P	Q
0500D	1000	649	1550	35	88	430	150	778	73	1378	870	110	600	290	110
0800D	1300	739	1630	40	87	500	198	878	100	1457	1220	105	810	385	105
1000D	1500	739	1630	40	87	500	198	878	100	1457	1420	105	1010	385	105

	R	S	T	U	V	W	X	Y	Z	AA	AB	AC	AD	AE	AF
0500D	450	100	191	140	10	25	10	25	35	600	150	110	300	150	16
0800D	530	105	175	205	15	25	15	25	45	800	200	105	400	200	16
1000D	530	105	173	205	15	25	15	25	45	1000	200	105	400	200	18

	AG	AH	AJ	AK	AL	AM	AN	AP	AQ	AR	AS	AT	AU
0500D	15	15	30	15	15	15	900	150	165	150	175	150	11
0800D	15	25	40	25	15	50	1200	200	90	400	90	200	13
1000D	15	25	40	25	15	50	1400	200	90	400	90	200	14

MHU1509D~2009D

	A	B	C	D	E
1509D	154	447	2184	145	152
2009D	200	488	2267	228	195

- 各部名称
 ①吐出ダクト接続口
 ②送風用サーモスタ
 ③リミットスイッチ
 ④煙突接続フランジ
 ⑤排気ファン
 ⑥オイルバーナ
 ⑦燃料配管接続口
 ⑧制御箱
 ⑨操作部
 ⑩吸込ダクト接続口

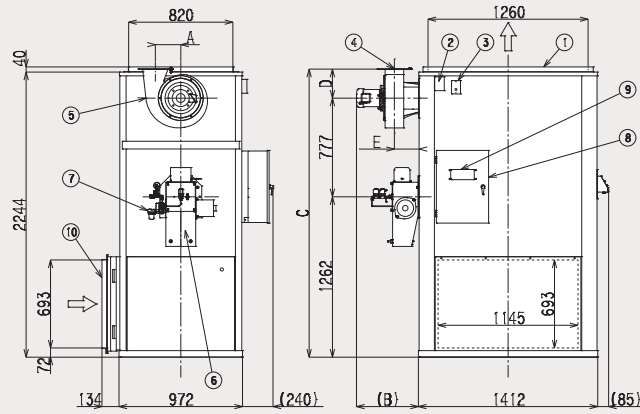

MTP2502D/3002D

	A	B	C	D	E	F	G	H	J	K	L
2502D	1652	1172	820	2846	2404	1541	635	1000	1400	134	1295
3002D	1667	1372	1025	3170	2723	1745	750	1200	1500	134	1400

- 各部名称
 ①吐出ダクト接続口
 ②送風用サーモスタ
 ③リミットスイッチ
 ④煙突接続フランジ
 ⑤排気ファン
 ⑥オイルバーナ
 ⑦燃料配管接続口
 ⑧制御箱
 ⑨操作部
 ⑩吸込ダクト接続口

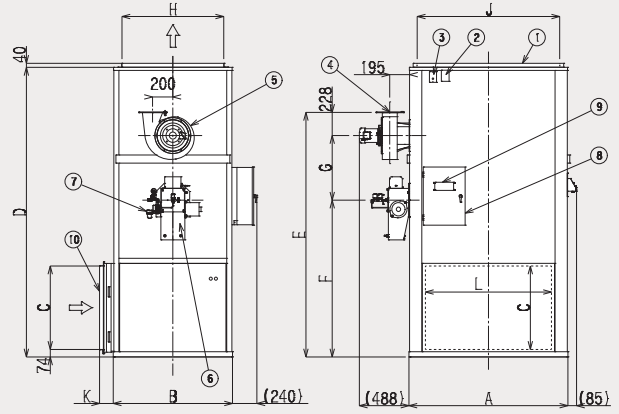

MTP5001D

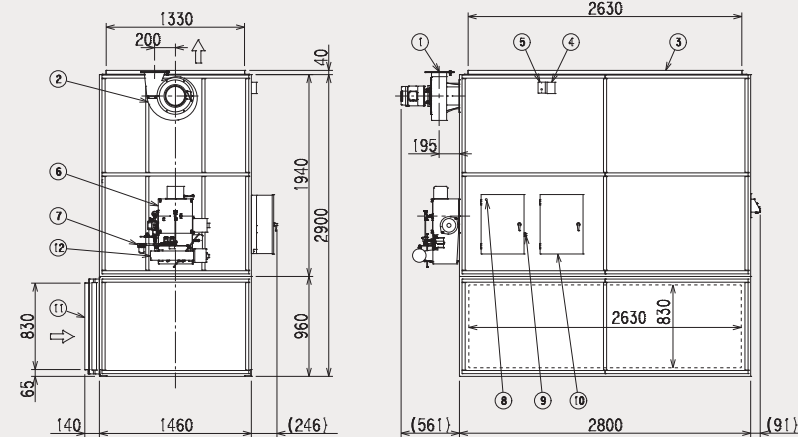

- 各部名称
 ①煙突接続フランジ
 ②排気ファン
 ③吐出ダクト接続口
 ④コンビネーション
 ⑤リミットコントロール
 ⑥オイルバーナ
 ⑦燃料配管接続口
 ⑧異常表示灯
 ⑨操作スイッチ
 ⑩制御箱
 ⑪吸込ダクト接続口
 ⑫重油予熱器

■合フランジ寸法 MTP2502D~5001D

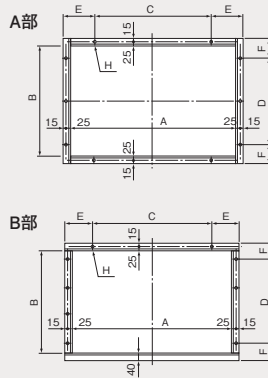
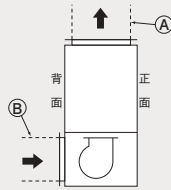

吐出口

取付場所	機種	A	B	C(ピッチ)	D(ピッチ)	E	F	H
A部	MTP2502	1400	1000	1400(280)	900(300)	40	90	20-φ11
	MTP3002	1500	1200	1500(300)	900(300)	40	190	20-φ11
	MTP5001	2630	1330	2670(445)	1200(400)	20	105	24-φ11

吸入口

取付場所	機種	A	B	C(ピッチ)	D(ピッチ)	E	F	H
B部	MTP2502	1295	820	1200(200)	720(180)	87.5	90	17-φ11
	MTP3002	1400	1025	1200(200)	800(200)	140	152.5	17-φ11
	MTP5001	2630	830	2400(300)	600(300)	155	155	15-φ11

■基礎図

D形					
機種	a	b	c	d	e
MHU0300D	20	808	18	414	12×20 長穴
O500D	15	1040	25	550	12
O800D		1340		640	
1000D		1540			
MHU1509D	96	1220	30	912	20
MHU2009D					
MTP2502D	96	1370	36	1100	20
MTP3002D		1475		1300	
MTP5001D	45	2710	45	1370	

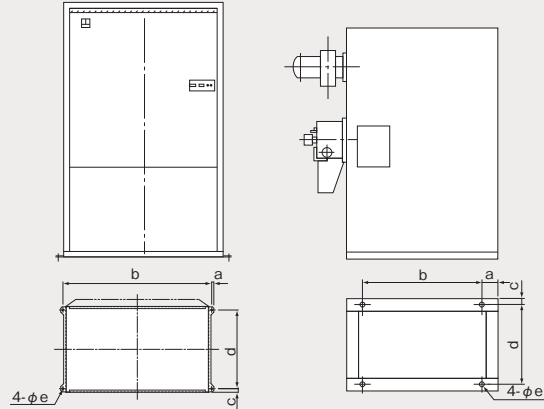

0500~1000FD基礎図

MHU1509,2009D
MTP2502,3002,5001D

■温暧房機 C形 送風機別置 横押込上吹出 ダクト形

MTP1002C

- 各部名称
 ①煙突接続フランジ ⑤送風用サーミスタ ⑨操作部
 ②排気調節ダンパ ⑥リミットスイッチ ⑩制御箱
 ③排気ファン ⑦オイルバーナ ⑪押込ダクト接続口
 ④吐出ダクト接続口 ⑧燃料配管接続口

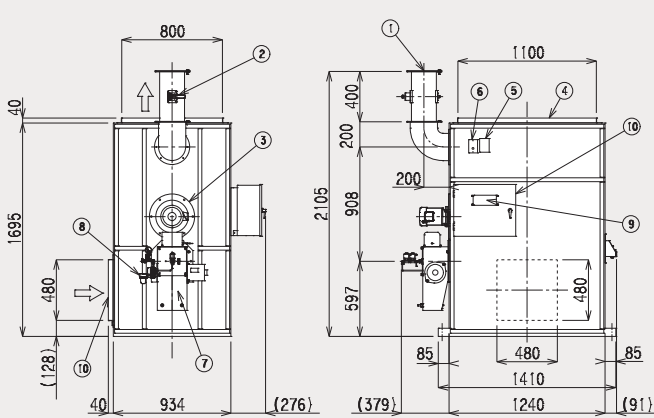

MTP1502C~3002C

- 各部名称
 ①煙突接続フランジ ⑤リミットスイッチ ⑨制御箱
 ②排気ファン ⑥オイルバーナ ⑩押込ダクト接続口
 ③吐出ダクト接続口 ⑦燃料配管接続口
 ④送風用サーミスタ ⑧操作部

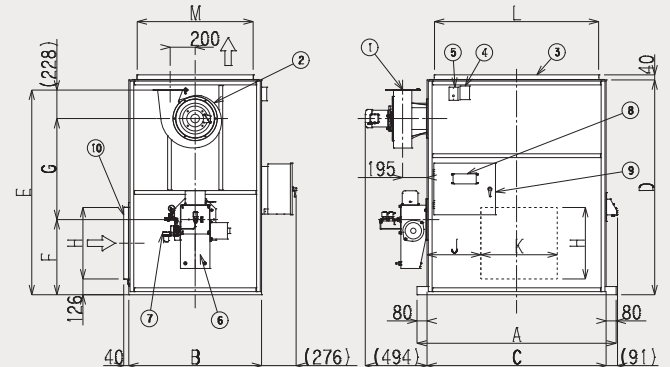

	A	B	C	D	E	F	G	H	J	K	L	M
1502C	1590	1060	1430	1715	1634	600	806	570	430	640	1310	925
2002C	1590	1100	1430	1715	1634	600	806	645	392.5	860	1310	965
2502C	1710	1160	1550	2005	1583	700	635	645	455	900	1400	1000
3002C	1816	1160	1656	2125	1678	700	750	725	465	970	1500	1000

■MTP4001C~6000C

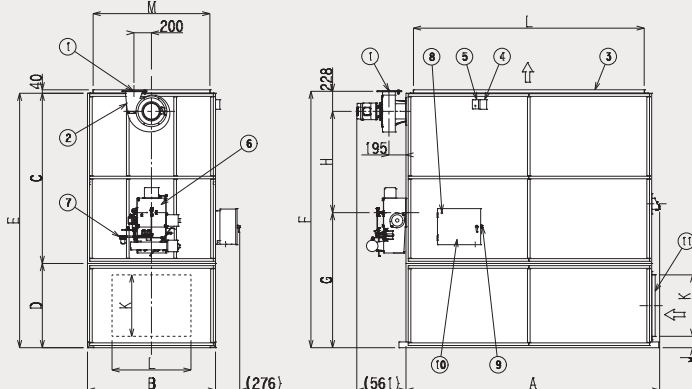

- 各部名称
 ①煙突接続フランジ ⑥オイルバーナ
 ②排気ファン ⑦燃料配管接続口
 ③吐出ダクト接続口 ⑧異常表示灯
 ④コンビネーション ⑨操作スイッチ
 コントロール ⑩制御箱
 ⑤リミットコントロール ⑪押込ダクト接続口

	A	B	C	D	E	F	G	H	J	K	L	M
4001C	2491	1460	1940	960	2900	2694	1540	1154	130	700	2230	1330
5001C	2891	1460	1940	960	2900	2922	1540	1154	130	700	2630	1330
6000C	3031	1570	2400	1080	3480	3475	1680	1567	140	800	2770	1440

■合フランジ寸法 MTP1002C~6000C

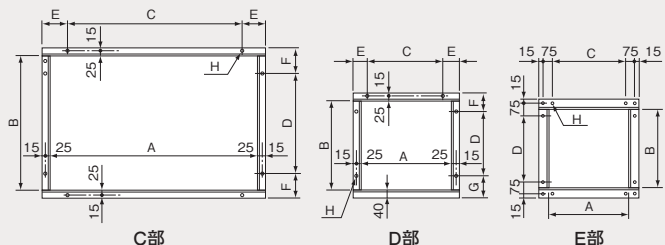
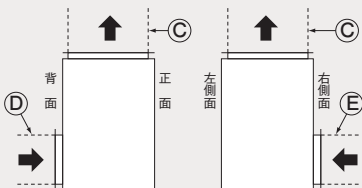

吐出口

取付場所	機種	A	B	C(ピッチ)	D(ピッチ)	E	F	H
C部	MTP1002	1100	800	1000(100)	800(100)	90	40	40-φ11
	MTP1502	1310	925	1200(100)	800(100)	95	102.5	44-φ11
	MTP2002	1310	965	1200(100)	800(100)	95	122.5	44-φ11
	MTP2502	1400	1000	1400(100)	900(100)	40	90	50-φ11
	MTP3002	1500	1000	1500(100)	900(100)	40	90	52-φ11
	MTP4001	2230	1330	2200(100)	1300(100)	55	55	74-φ11
	MTP5001	2630	1330	2600(100)	1300(100)	55	55	82-φ11
MTP6000	2770	1440	2800(100)	1400(100)	25	60	88-φ11	

押込口

取付場所	機種	A	B	C(ピッチ)	D(ピッチ)	E	F	G	H
D部	MTP1002	480	480	500(100)	400(100)	30	80	80	16-φ11
	MTP1502	610	570	600(100)	500(100)	45	60	90	19-φ11
	MTP2002	860	645	800(100)	600(100)	70	60	65	23-φ11
	MTP2502	900	645	800(100)	600(100)	90	60	65	23-φ11
	MTP3002	970	725	900(100)	600(100)	75	60	145	24-φ11
E部	MTP4001	900	700	800(100)	600(100)	-	-	-	36-φ11
	MTP5001	900	700	800(100)	600(100)	-	-	-	36-φ11
	MTP6000	900	800	800(100)	700(100)	-	-	-	38-φ11

■基礎図

C形						
機種	a	b	c	d	e	f
MTP1002C	30	1350	45	844	20	85
MTP1502C		1530		970		
MTP2002C		1010				
MTP2502C		1650		1070		
MTP3002C		1756		1370		
MTP4001C	35	2490	1480			
MTP5001C	30	2900				
MTP6000C		3040				

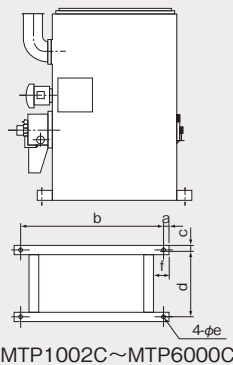

温風暖房機 E形 送風機別置 上押込上吹出ダクト形

MTP1002E

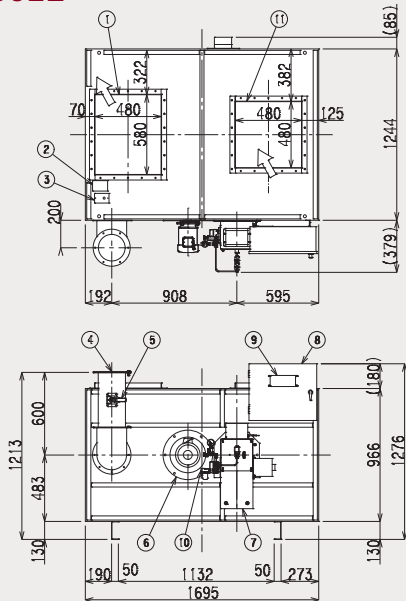

- 各部名称
- ①吐出ダクト接続口
 - ②送風用サーミスタ
 - ③リミットスイッチ
 - ④煙突接続フランジ
 - ⑤排気調節ダンパ
 - ⑥排気ファン
 - ⑦オイルバーナ
 - ⑧制御箱
 - ⑨操作部
 - ⑩燃料配管接続口
 - ⑪押込ダクト接続口

MTP1502E~3002E

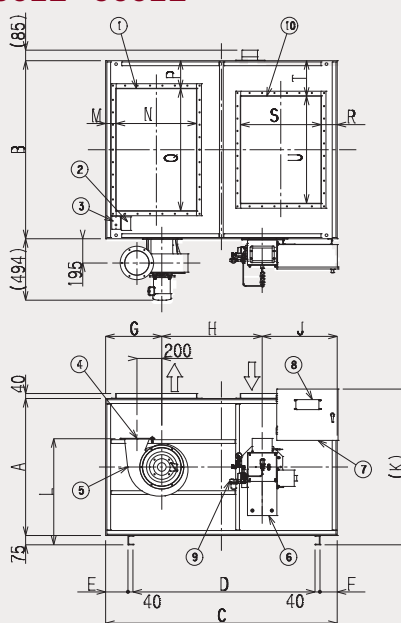

- 各部名称
- ①吐出ダクト接続口
 - ②送風用サーミスタ
 - ③リミットスイッチ
 - ④煙突接続フランジ
 - ⑤排気ファン
 - ⑥オイルバーナ
 - ⑦制御箱
 - ⑧操作部
 - ⑨燃料配管接続口
 - ⑩押込ダクト接続口

	A	B	C	D	E	F	G	H	J	K	L	M	N	P	Q	R	S	T	U
1502E	1060	1430	1860	1422	220	138	452	806	602	1251	833	85	570	365	700	130	570	410	610
2002E	1100	1430	1860	1462	180	138	452	806	602	1251	853	85	645	225	980	130	645	285	860
2502E	1220	1550	2080	1740	130	130	820	635	625	1371	913	50.5	645	275	1000	50.5	645	325	900
3002E	1220	1655	2200	1870	125	125	825	750	625	1361	913	50	725	277.5	1100	50	725	342.5	970

MTP4000E~6000E

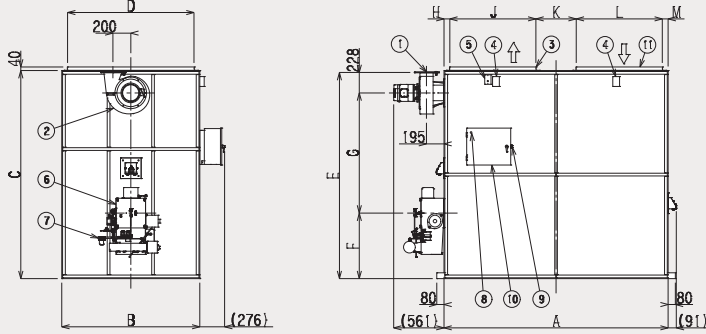

- 各部名称
 ①煙突接続フランジ ⑥オイルバーナ
 ②排気ファン ⑦燃料配管接続口
 ③吐出ダクト接続口 ⑧異常表示灯
 ④コンビネーション ⑨操作スイッチ
 コントロール ⑩制御箱
 ⑤リミットコントロール ⑪押込ダクト接続口

	A	B	C	D	E	F	G	H	J	K	L	M
4000E	2500	1540	2320	1410	2299	731	1340	65	960	450	960	65
5000E	2800	1650	2440	1520	2419	851	1340	65	1110	450	1110	65
6000E	2940	1860	2600	1730	2575	780	1567	65	1180	450	1180	65

■合フランジ寸法

MTP1002E~6000E

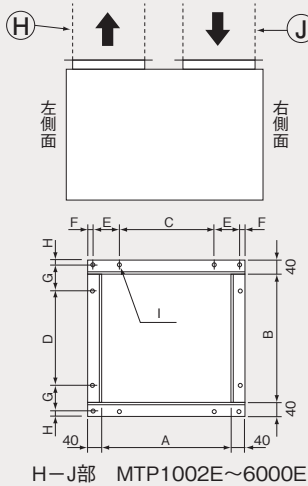

吐出口

取付場所	機種	A	B	C(ピッチ)	D(ピッチ)	E	F	G	H	I
H部	MTP1002	580	480	500(100)	400(100)	0	80	0	80	22-φ11
	MTP1502	700	570	600(100)	400(100)	75	15	111	14	28-φ11
	MTP2002	980	645	800(100)	500(100)	115	15	98	14.5	34-φ11
	MTP2502	1000	645	900(100)	500(100)	75	15	98	14.5	36-φ11
	MTP3002	1100	725	1000(100)	600(100)	0	90	0	102.5	36-φ11
	MTP4000	1410	960	1300(100)	808(101)	80	15	101	15	50-φ11
	MTP5000	1520	1110	1400(100)	1000(100)	85	15	80	15	56-φ11
MTP6000	1730	1180	1600(100)	1100(100)	90	15	65	15	66-φ11	

押込口

取付場所	機種	A	B	C(ピッチ)	D(ピッチ)	E	F	G	H	I
J部	MTP1002	480	480	500(100)	400(100)	0	30	65	15	22-φ11
	MTP1502	610	570	500(100)	400(100)	80	15	110	15	26-φ11
	MTP2002	860	645	700(100)	500(100)	105	15	98	14.5	32-φ11
	MTP2502	900	645	800(100)	500(100)	76	14	98	14.5	34-φ11
	MTP3002	970	725	800(100)	600(100)	110	15	87.5	15	36-φ11
	MTP4000	1410	960	1300(100)	808(101)	80	15	101	15	50-φ11
	MTP5000	1520	1100	1400(100)	1000(100)	85	15	80	15	56-φ11
MTP6000	1730	1180	1600(100)	1100(100)	90	15	65	15	66-φ11	

■基礎図

E形							
機種	a	b	c	d	e	f	g
MTP1002E	303	1172	25	1190	20	-	220
MTP1502E	163	1452		1380			245
MTP2002E		1492	205				
MTP2502E	150	1780	1500	150			
MTP3002E		1900	1605				
MTP4000E		2600	1450				
MTP5000E	30	2900	45	1560	80	-	
MTP6000E		3040	1770				

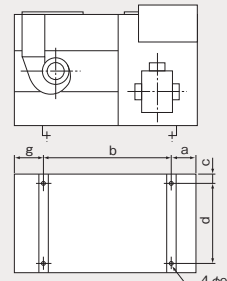

MTP1002E~MTP3002E

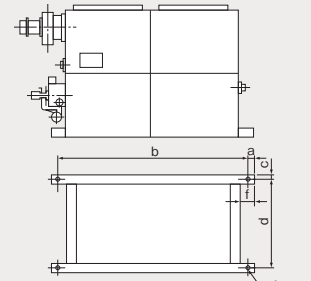

MTP4000E~MTP6000E

温風暖房機 H形 送風機別置 横押込横吹出ダクト形

MTP1002H

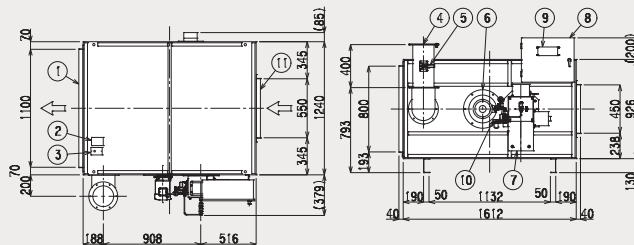

- 各部名称
 ①吐出ダクト接続口 ⑤排気調節ダンパ ⑨操作部
 ②送風用サーモスタ ⑥排気ファン ⑩燃料配管接続口
 ③リミットスイッチ ⑦オイルバーナ ⑪押込ダクト接続口
 ④煙突接続フランジ ⑧制御箱

MTP1502H~3002H

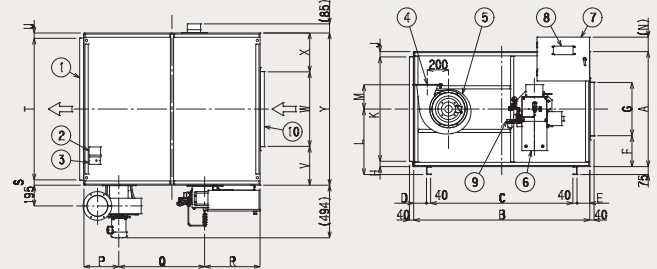

	A	B	C	D	E	F	G	H	J	K	L	M
1502H	1040	1655	1335	120	120	270	500	50	50	940	595	228
2002H	1080	1655	1335	120	120	290	500	50	50	980	615	228
2502H	1140	1975	1707	94	94	195	750	50	50	1040	645	228
3002H	1140	2090	1830	90	90	195	750	50	50	1040	645	228
	N	P	Q	R	S	T	U	V	W	X	Y	
1502H	156	328	806	521	50	1330	50	365	700	365	1430	
2002H	136	328	806	521	50	1430	50	365	700	365	1430	
2502H	106	709	635	671	50	1450	50	350	850	350	1550	
3002H	106	709	750	631	50	1556	50	353	950	353	1656	

- 各部名称
 ①吐出ダクト接続口 ②送風用サーモスタ
 ③リミットスイッチ ④煙突接続フランジ
 ⑤排気ファン ⑥オイルバーナ
 ⑦制御箱 ⑧操作部
 ⑨燃料配管接続口 ⑩排気ファン
 ⑪押込ダクト接続口

MTP4000H~10000H

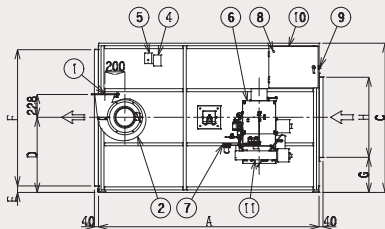
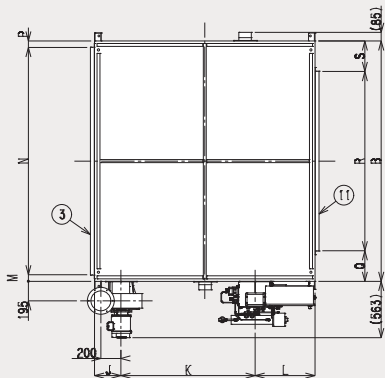

- 各部名称
 ①煙突接続フランジ ⑦燃料配管接続口
 ②排気ファン ⑧異常表示灯
 ③吐出ダクト接続口 ⑨操作スイッチ
 ④コンビネーション ⑩制御箱
 コントロール ⑪押込ダクト接続口
 ⑤リミットスイッチ ⑫重油予熱器
 ⑥オイルバーナ

	A	B	C	D	E	F	G	H	J
4000H	2202	2400	1490	750	65	1360	350	800	264
5000H	2202	2800	1490	750	65	1360	350	800	264
6000H	2410	2940	1600	805	65	1480	350	910	353
8000H	2850	3400	1850	935	75	1700	560	750	280
10000H	2970	3400	2150	1085	75	2000	585	1000	250

	K	L	M	N	P	Q	R	S
4000H	1340	598	65	2270	65	305	1790	305
5000H	1340	598	65	2670	65	305	2190	305
6000H	1567	590	65	2810	65	305	2330	305
8000H	1870	700	85	3230	85	300	2800	300
10000H	1970	750	85	3230	85	297	2806	297

■合フランジ寸法

MTP1002H~10000H

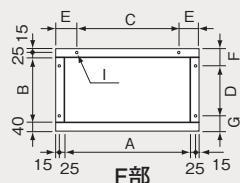
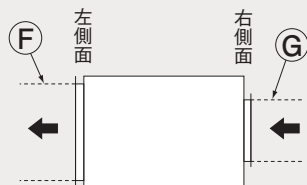

MTP 1002H・1502H・2002H・2502H
3002H・4000H・6000H

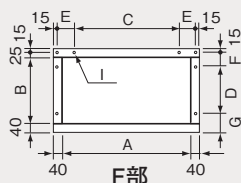

MTP 5000H・8000H・10000H

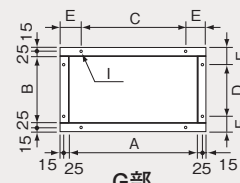

MTP 1002H・1502H・2002H・3002H
5000H・6000H

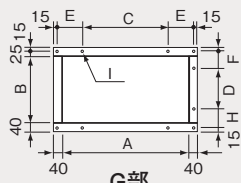

MTP 2502H・4000H・8000H・10000H

吐出口

取付場所	機種	A	B	C(ピッチ)	D(ピッチ)	E	F	G	I
F部	MTP1002	1100	800	1100(100)	700(100)	40	90	90	28-φ11
	MTP1502	1330	940	1300(100)	900(100)	55	60	60	34-φ11
	MTP2002	1330	980	1300(100)	900(100)	55	100	60	34-φ11
	MTP2502	1450	1040	1400(100)	900(100)	65	110	110	35-φ11
	MTP3002	1556	1040	1500(100)	900(100)	68	110	110	36-φ11
	MTP4000	2270	1360	2100(100)	1200(100)	125	115	125	48-φ11
	MTP5000	2670	1360	2500(100)	1200(100)	110	100	125	54-φ11
	MTP6000	2810	1470	2800(100)	1400(100)	45	75	75	59-φ11
	MTP8000	3230	1700	3100(100)	1600(100)	90	100	65	68-φ11
	MTP10000	3230	2000	3100(100)	1900(100)	90	100	65	74-φ11

押入口

取付場所	機種	A	B	C(ピッチ)	D(ピッチ)	E	F	G	H	I
G部	MTP1002	550	450	500(100)	400(100)	65	65	-	-	22-φ11
	MTP1502	700	500	700(100)	400(100)	40	90	-	-	26-φ11
	MTP2002	700	500	700(100)	400(100)	40	90	-	-	26-φ11
	MTP2502	850	750	700(100)	600(100)	100	100	-	100	34-φ11
	MTP3002	950	750	900(100)	600(100)	65	115	-	-	34-φ11
	MTP4000	1790	800	1600(100)	600(100)	120	125	-	125	52-φ11
	MTP5000	2190	800	2100(100)	700(100)	85	90	-	-	64-φ11
	MTP6000	2330	910	2300(100)	800(100)	55	95	-	-	66-φ11
	MTP8000	2800	750	2700(100)	600(100)	75	100	-	100	74-φ11
	MTP10000	2800	1000	2700(100)	900(100)	75	75	-	75	80-φ11

■基礎図

H形						
機種	a	b	c	d	e	f
MTP1002H	220	1172	25	1190	20	80
MTP1502H	145	1365		1380		
MTP2002H				1500		
MTP2502H	119	1737	1606			
MTP3002H	115	1860	2112			
MTP4000H	30	2500	2320			
MTP5000H		2900	2760			
MTP6000H		3040	2880			
MTP8000H		3500				
MTP10000H						

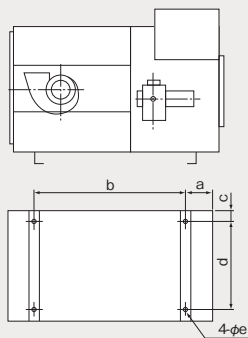

MTP1002H~MTP3002H

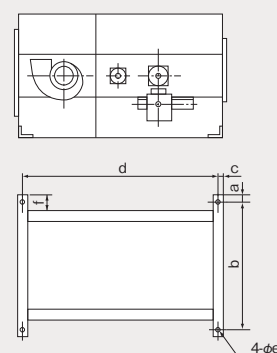

MTP4000H~MTP10000H

高温風暖房機 ダンシャワー 標準形/高効率形/排気ファン組込形

■屋内型

(標準形)

**MTP151KDH/MTP151ADH/MTP151GDH/
MTP201KDH/MTP201ADH/MTP201GDH**

(高効率形)

**MTPH151KDH/MTPH151GDH/MTPH201KDH/
MTPH201GDH**

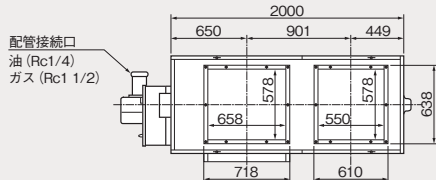

注) 吸い込み方向は、①~③の3方向のうち1方向

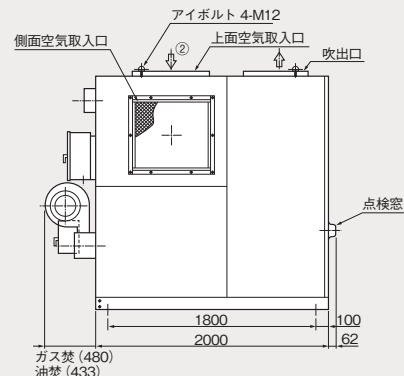
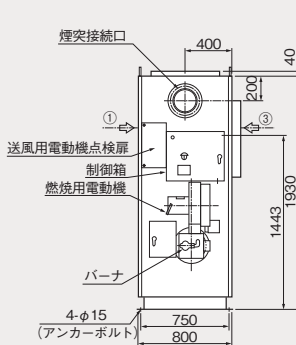

(排気ファン組込形)

**MTP151KDHD/MTP151ADHD/MTP151GDHD/
MTP201KDHD/MTP201ADHD/MTP201GDHD**

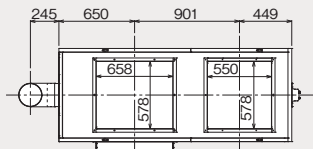

注) 吸い込み方向は、①~③の3方向のうち1方向

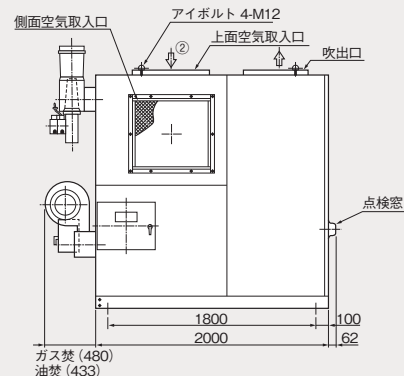
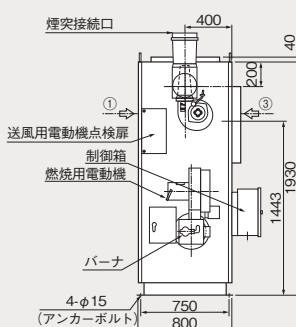

(排気ファン組込形)

MTP061KDHD/MTP061ADHD

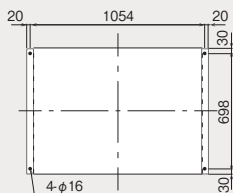

B矢視 基礎図

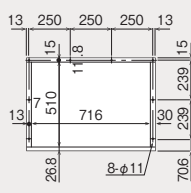

A矢視 吸込ダクト接続口

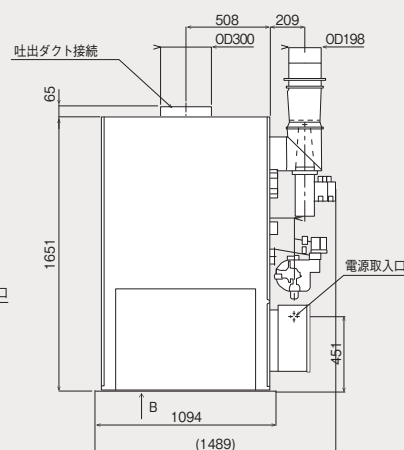
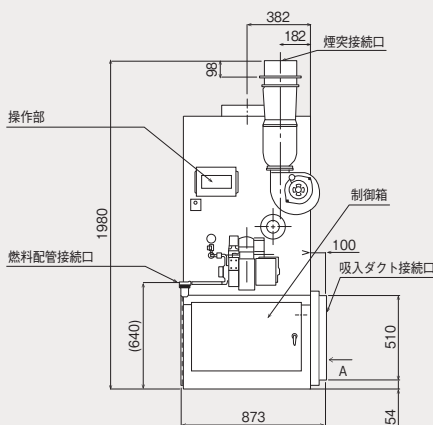

■屋外型

(標準形)

**MTP151KDHW/MTP151ADHW/MTP151GDHW/
MTP201KDHW/MTP201ADHW/MTP201GDHW**

(高効率形)

**MTPH151KDHW/MTPH151GDHW/
MTPH201KDHW/MTPH201GDHW**

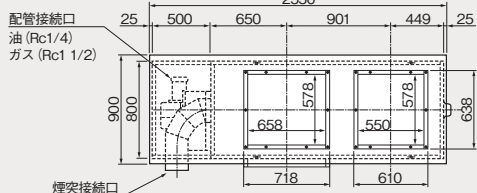

注) 吸い込み方向は、①~③の3方向のうち1方向

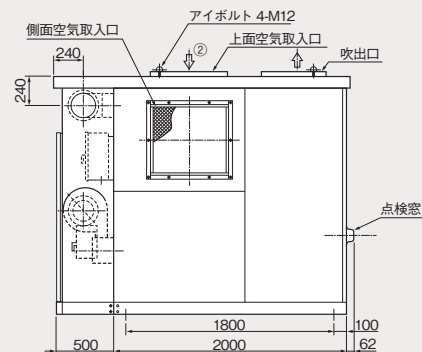
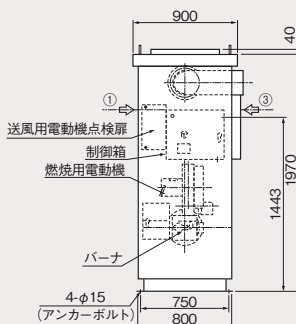

大気汚染防止法届出基礎数値

●大気汚染防止法により燃料の燃焼能力が重油換算で毎時50リットル以上の温風暖房機は、ばい煙発生施設として設置届出を都道府県知事に提出してください。
 (*地域によっては条例が適用されるため、所轄公害担当課へお問合せください)

●届出には下表の数値をご利用ください。

●届出に必要な構造図は各営業所へお申しつけください。

灯油10L = 重油10L
 ガス16㎡ = 重油10L

製品形式	伝熱面積 (m ²)	燃料	燃料使用量			湿りガス量 (m ³ N/h)		乾きガス量 参考値 (m ³ N/h)		排ガス中の酸素濃度 O ₂ (%)	空気比	ばいじん量g/m ³ N O ₂ 換算値		いおう酸化物 参考値 (m ³ N/h)		窒素酸化物ppm O ₂ 換算値		排ガス温度 (°C)		
			A重油・灯油(L/h) 13A/LPG(m ³ /h)		重油換算 (L/h)	最大	通常	最大	通常			最大	通常	届出値 (7%)	参考値 液体燃料(4%) 気体燃料(5%)	最大	通常		届出値 (7%)	参考値 液体燃料(4%) 気体燃料(5%)
			最大	通常																
0800F/D	5.1	K	11.4	8.0	11.4	162	113	148	104	7	1.5	0.002	0.00243	0.008	0.0056	80	97	300		
		A	11.0	7.7	11.0	157	110	145	102	7	1.5	0.002	0.00243	0.0485	0.034	80	97	300		
		13A	9.7	6.8	6.1	161	113	140	98	7	1.5	0	0	0	0	80	91	280		
		LPG	4.3	3.0	2.7	159	111	142	99	7	1.5	0	0	0	0	80	91	280		
1000F/D	6.2	K	14.2	9.9	14.2	201	141	184	129	7	1.5	0.002	0.00243	0.0099	0.007	80	97	320		
		A	13.7	9.6	13.7	195	137	181	127	7	1.5	0.002	0.00243	0.0604	0.0423	80	97	320		
		13A	12.1	8.5	7.6	201	141	175	123	7	1.5	0	0	0	0	80	91	300		
		LPG	5.4	3.8	3.4	200	140	178	125	7	1.5	0	0	0	0	80	91	300		
1509F/D	9.6	K	21.4	15.0	21.4	303	212	277	194	7	1.5	0.002	0.00243	0.015	0.0105	80	97	330		
		A	20.5	14.4	20.5	292	204	271	190	7	1.5	0.002	0.00243	0.0904	0.0633	80	97	330		
		13A	18.2	12.7	11.4	302	211	263	184	7	1.5	0	0	0	0	80	91	310		
		LPG	8.1	5.7	5.1	299	209	267	187	7	1.5	0	0	0	0	80	91	310		
2009F/D	9.6	K	28.4	19.9	28.4	403	282	368	258	7	1.5	0.002	0.00243	0.0199	0.0139	80	97	360		
		A	27.4	19.2	27.4	391	274	362	253	7	1.5	0.002	0.00243	0.1208	0.0846	80	97	360		
		13A	24.3	17.0	15.2	404	283	351	246	7	1.5	0	0	0	0	80	91	340		
		LPG	10.8	7.6	6.8	399	279	356	249	7	1.5	0	0	0	0	80	91	340		
2502F/D	16.2	K	35.8	25.1	35.8	508	356	464	325	7	1.5	0.002	0.00243	0.0251	0.0175	80	97	280		
		A	34.2	23.9	34.2	488	342	451	316	7	1.5	0.002	0.00243	0.1508	0.1056	80	97	280		
		13A	30.3	21.2	18.9	503	352	438	307	7	1.5	0	0	0	0	80	91	260		
		LPG	13.5	9.5	8.4	499	349	445	312	7	1.5	0	0	0	0	80	91	260		
3002F/D	18.2	K	40.2	28.1	40.2	570	399	521	365	7	1.5	0.002	0.00243	0.0281	0.0197	80	97	280		
		A	38.2	26.7	38.2	545	382	504	353	7	1.5	0.002	0.00243	0.1685	0.1179	80	97	280		
		13A	34.4	24.1	21.5	571	400	497	348	7	1.5	0	0	0	0	80	91	260		
		LPG	15.3	10.7	9.6	566	396	504	353	7	1.5	0	0	0	0	80	91	260		
5001F/D	29.4	K	70.5	49.4	70.5	999	699	914	640	7	1.5	0.002	0.00243	0.0494	0.0345	95	115	295		
		A	67.6	47.3	67.6	964	675	892	624	7	1.5	0.002	0.00243	0.2981	0.2087	100	121	295		
		13A	60.0	42.0	37.5	996	697	866	606	7	1.5	0	0	0	0	80	91	275		
		LPG	26.7	18.7	16.7	987	691	880	616	7	1.5	0	0	0	0	80	91	275		
1002 C/H/E	9.1	K	14.2	9.9	14.2	201	141	184	129	7	1.5	0.002	0.00243	0.0099	0.007	80	97	240		
		A	13.7	9.6	13.7	195	137	181	127	7	1.5	0.002	0.00243	0.0604	0.0423	80	97	240		
		13A	12.1	8.5	7.6	201	141	175	123	7	1.5	0	0	0	0	80	91	220		
		LPG	5.4	3.8	3.4	200	140	178	125	7	1.5	0	0	0	0	80	91	220		
1502 C/H/E	11.8	K	21.4	15.0	21.4	303	212	277	194	7	1.5	0.002	0.00243	0.015	0.0105	80	97	240		
		A	20.5	14.4	20.5	292	204	271	190	7	1.5	0.002	0.00243	0.0904	0.0633	80	97	240		
		13A	18.2	12.7	11.4	302	211	263	184	7	1.5	0	0	0	0	80	91	220		
		LPG	8.1	5.7	5.1	299	209	267	187	7	1.5	0	0	0	0	80	91	220		
2002 C/H/E	11.8	K	28.4	19.9	28.4	403	282	368	258	7	1.5	0.002	0.00243	0.0199	0.0139	80	97	280		
		A	27.4	19.2	27.4	391	274	362	253	7	1.5	0.002	0.00243	0.1208	0.0846	80	97	280		
		13A	24.3	17.0	15.2	404	283	351	246	7	1.5	0	0	0	0	80	91	260		
		LPG	10.8	7.6	6.8	399	279	356	249	7	1.5	0	0	0	0	80	91	260		
2502 C/H/E	16.2	K	35.8	25.1	35.8	508	356	464	325	7	1.5	0.002	0.00243	0.0251	0.0175	80	97	280		
		A	34.2	23.9	34.2	488	342	451	316	7	1.5	0.002	0.00243	0.1508	0.1056	80	97	280		
		13A	30.3	21.2	18.9	503	352	438	307	7	1.5	0	0	0	0	80	91	260		
		LPG	13.5	9.5	8.4	499	349	445	312	7	1.5	0	0	0	0	80	91	260		

製品形式	伝熱面積 (m ²)	燃料	燃料使用量			湿りガス量 参考値 (m ³ N/h)		乾きガス量 参考値 (m ³ N/h)		排ガス中の酸素濃度 O ₂ (%)	空 気 比	ばいじん量g/m ³ N O ₂ 換算値		いおう酸化物 参考値 (m ³ N/h)		窒素酸化物ppm O ₂ 換算値		排ガス温度 (°C)	
			A重油・灯油(L/h) 13A/LPG(m ³ /h)	重油換算 (L/h)	最大	通常	最大	通常	最大			通常	届出値 (7%)	参考値 液体燃料(4%) 気体燃料(5%)	最大	通常	届出値 (7%)		参考値 液体燃料(4%) 気体燃料(5%)
3002 C/H/E	18.2	K	40.2	28.1	40.2	570	399	521	365	7	1.5	0.002	0.00243	0.0281	0.0197	80	97	280	
		A	38.2	26.7	38.2	545	382	504	353	7	1.5	0.002	0.00243	0.1685	0.1179	80	97	280	
		13A	34.4	24.1	21.5	571	400	497	348	7	1.5	0	0	0	0	80	91	260	
		LPG	15.3	10.7	9.6	566	396	504	353	7	1.5	0	0	0	0	80	91	260	
4000,1 C/H/E	26.2	K	56.4	39.5	56.4	800	560	731	512	7	1.5	0.002	0.00243	0.0395	0.0276	80	97	295	
		A	54.0	37.8	54.0	770	539	713	499	7	1.5	0.002	0.00243	0.2381	0.1667	105	128	295	
		13A	48.0	33.6	30.0	797	558	693	485	7	1.5	0	0	0	0	80	91	275	
		LPG	21.4	15.0	13.4	791	554	705	494	7	1.5	0	0	0	0	80	91	275	
5000,1 C/H/E	29.4	K	70.5	49.4	70.5	999	699	914	640	7	1.5	0.002	0.00243	0.0494	0.0345	95	115	295	
		A	67.6	47.3	67.6	964	675	892	624	7	1.5	0.002	0.00243	0.2981	0.2087	100	121	295	
		13A	60.0	42.0	37.5	996	697	866	606	7	1.5	0	0	0	0	80	91	275	
		LPG	26.7	18.7	16.7	987	691	880	616	7	1.5	0	0	0	0	80	91	275	
6000 C/H/E	36.8	K	84.7	59.3	84.7	1,201	841	1,098	769	7	1.5	0.002	0.00243	0.0593	0.0415	85	103	280	
		A	81.1	56.8	81.1	1,156	809	1,070	749	7	1.5	0.002	0.00243	0.3577	0.2504	90	109	280	
		13A	71.9	50.3	44.9	1,194	836	1,038	727	7	1.5	0	0	0	0	80	91	260	
		LPG	32.1	22.5	20.1	1,187	831	1,057	740	7	1.5	0	0	0	0	80	91	260	
8000H	54.2	K	114	79.8	114	1,616	1,131	1,477	1,034	7	1.5	0.002	0.00243	0.0798	0.0559	150	182	295	
		A	109.5	76.7	109.5	1,561	1,093	1,445	1,012	7	1.5	0.002	0.00243	0.4829	0.338	150	182	295	
		13A	97.0	67.9	60.6	1,611	1,128	1,401	981	7	1.5	0	0	0	0	100	114	275	
		LPG	42.3	29.6	26.4	1,564	1,095	1,394	976	7	1.5	0	0	0	0	100	114	275	
10000H	67.2	K	143	100.1	143	2,027	1,419	1,853	1,297	7	1.5	0.002	0.00243	0.1001	0.0701	150	182	310	
		A	135	94.5	135	1,924	1,347	1,782	1,247	7	1.5	0.002	0.00243	0.5954	0.4167	150	182	310	
		13A	121	84.7	75.6	2,009	1,406	1,747	1,223	7	1.5	0	0	0	0	100	114	290	
		LPG	54.1	37.9	33.8	2,000	1,400	1,782	1,274	7	1.5	0	0	0	0	100	114	290	
151 DH/DHW	9.9	K	22	15.4	22.0	275	193	248	174	5	1.31	0.002	0.00213	0.0154	0.0108	80	85	450	
		A	21	14.7	21.0	263	184	241	169	5	1.31	0.002	0.00213	0.0926	0.0648	80	85	450	
		13A	18.2	12.7	11.4	269	188	230	161	5	1.31	0	0	0	0	80	80	450	
		LPG	8.1	5.7	5.1	266	186	233	163	5	1.31	0	0	0	0	80	80	450	
201 DH/DHW	9.9	K	28.4	19.9	28.4	354	248	320	224	5	1.31	0.002	0.00213	0.0199	0.0139	80	85	450	
		A	27.4	19.2	27.4	344	241	315	221	5	1.31	0.002	0.00213	0.1208	0.0846	80	85	450	
		13A	24.3	17.0	15.2	359	251	307	215	5	1.31	0	0	0	0	80	80	450	
		LPG	10.8	7.6	6.8	355	249	311	218	5	1.31	0	0	0	0	80	80	450	
H151 DH/DHW	9.9	K	20.2	14.1	20.2	252	176	227	159	5	1.31	0.002	0.00213	0.0141	0.0099	80	85	260	
		13A	17.2	12.0	10.8	254	178	217	152	5	1.31	0	0	0	0	80	80	260	
		LPG	7.7	5.4	4.8	253	177	222	155	5	1.31	0	0	0	0	80	80	260	
H201 DH/DHW	9.9	K	26.9	18.8	26.9	336	235	303	212	5	1.31	0.002	0.00213	0.0188	0.0132	80	85	260	
		13A	22.9	16.0	14.3	339	237	289	202	5	1.31	0	0	0	0	80	80	260	
		LPG	10.2	7.1	6.4	335	235	294	206	5	1.31	0	0	0	0	80	80	260	
151DHD	9.9	K	22	15.4	22.0	849	594	822	575	16	4.20	0.0006	0.00204	0.0154	0.0108	25	85	260	
		A	21	14.7	21.0	818	573	796	557	16	4.20	0.0006	0.00204	0.0926	0.0648	25	85	260	
		13A	18.2	12.7	11.4	775	543	735	515	16	4.20	0	0	0	0	25	80	260	
		LPG	8.1	5.7	5.1	780	546	747	523	16	4.20	0	0	0	0	25	80	260	
201DHD	9.9	K	28.4	19.9	28.4	1,096	767	1,062	743	16	4.20	0.0006	0.00204	0.0199	0.0139	25	85	260	
		A	27.4	19.2	27.4	1,069	748	1,038	727	16	4.20	0.0006	0.00204	0.1208	0.0846	25	85	260	
		13A	24.3	17.0	15.2	1,035	725	982	687	16	4.20	0	0	0	0	25	80	260	
		LPG	10.8	7.6	6.8	1,040	728	996	697	16	4.20	0	0	0	0	25	80	260	
061DHD	5.1	K	8.6	6.0	8.6	550	385	539	377	18	7.00	0.0006	0.00340	0.006	0.0042	22	125	260	
		A	8.4	5.9	8.4	542	379	533	373	18	7.00	0.0006	0.00340	0.037	0.0259	22	125	260	

温風暖房機用別売品

遠心加湿器 HD-10

遠心加湿器は、従来のパン形加湿器などでは実現することができなかった、高性能加湿を可能とした画期的な製品です。湿度調節器の指示どおり、室内の相対湿度の変化に合わせて運転を発停します。

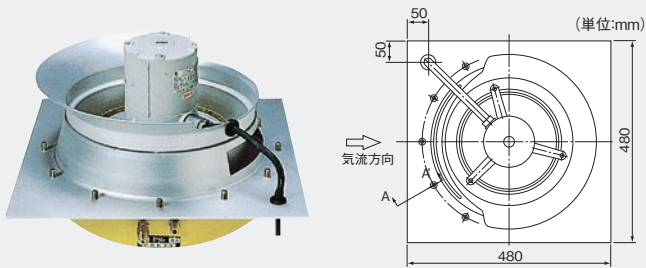

項目	HD-10 <small>PS</small>
標準通過風速	9m/sec
標準風量	100~1,100m ³ /min
最大蒸発量	8kg/h
重量	正味18kg 満水24kg
電源	3相 200V 50/60Hz
電動機	全密閉耐湿耐熱巻形 3相 200V 2P 120W
配管接続	給水管径3/8B 溢水管径3/8B
電源コード	3相 200V キャブタイコード1.2m アース線込

誘引式排気ファン ED-2

建屋の構造上、規定された高さの煙突を設けられない場合、曲がり個所が多い、または横引きが長いなどの理由で、通気力を補う必要がある場合には、この誘引式排気ファンをご利用ください。

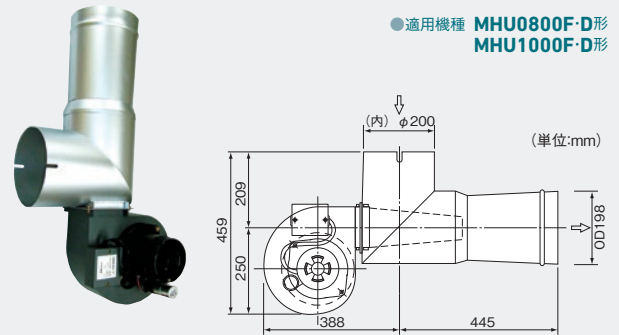

項目	ED-2
外形寸法	459×279×833mm
電源	単相 200V 50/60Hz
電動機	単相 200V 2P 0.25kW
風量	12m ³ /min
静圧	98Pa
重量	15kg

排気ファン ED-1.5

●適用機種 MHU0204~0355F形
MHU0300D形
MHU0500F-D形

項目	ED-1.5
電源	単相 100V 50/60Hz
電動機	単相 100V 2P 120/165W
最大風量	5.2m ³ /min
最高ガス温度	300℃
重量	5.3kg

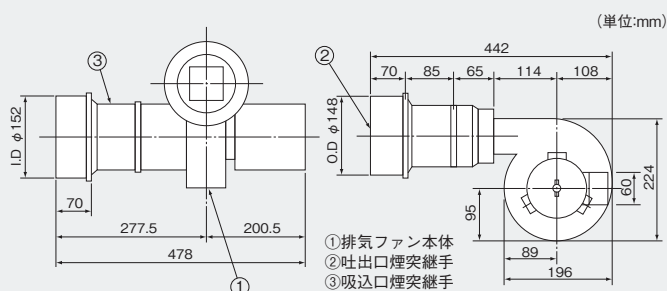

共通別売品 遠方操作盤 ESB-1

※適用機種MHU0500 F/D以上のマイコン搭載機のみ使用できます。
・AC100~200Vフリー電源
・表示機能

運転/停止(緑LED)・異常(赤LED)
送風・暖房(緑LED)
室温・設定温度……………(7セグ×4)
異常発生時エラーコード…(7セグ×4)

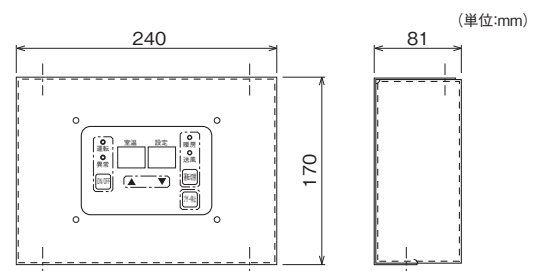

高温風暖房機「ダンシャワー」用別売品 ※受注生産品

吹出ノズル(丸形) DSN



型式	D寸法	口径(A寸法)	標準風量m ³ /h
DSN65-250	250	65	100
DSN65-300	300		
DSN65-350	350		
DSN65-400	400		
DSN65-450	450		
DSN65-500	500	75	120
DSN75-250	250		
DSN75-300	300		
DSN75-350	350		
DSN75-400	400		
DSN75-450	450		
DSN75-500	500		

(単位:mm)

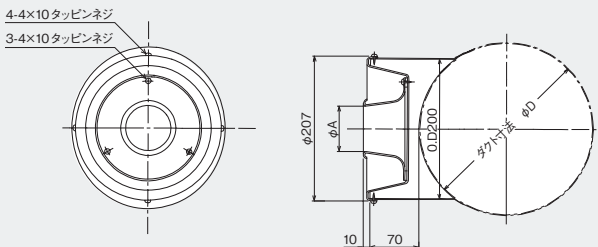

吹出ノズル(角形) DSC

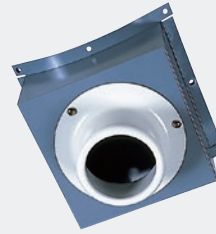

型式	D寸法	口径(A寸法)	標準風量m ³ /h
DSC65-250	250	65	100
DSC65-300	300		
DSC65-350	350		
DSC65-400	400		
DSC65-450	450		
DSC65-500	500	75	120
DSC75-250	250		
DSC75-300	300		
DSC75-350	350		
DSC75-400	400		
DSC75-450	450		
DSC75-500	500		

(単位:mm)

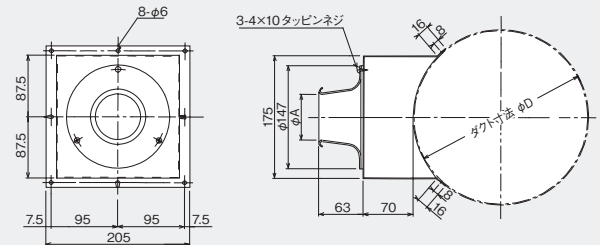

吹出ノズル(パンカーレジスタ) DST-75

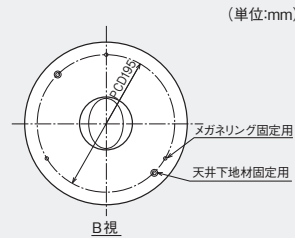
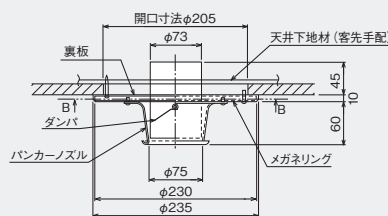

(単位:mm)

ボックス付吹出口(エル接続型) DHB-72



標準風量:80~110m³/h

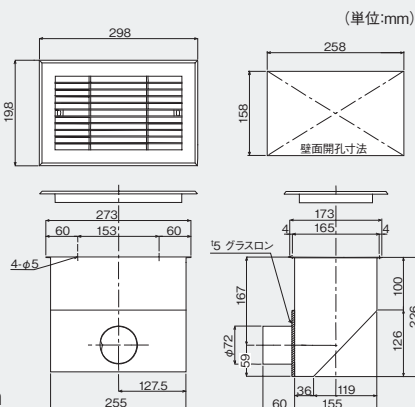

ボックス付吹出口(水平接続型) DVB-72



標準風量:80~110m³/h

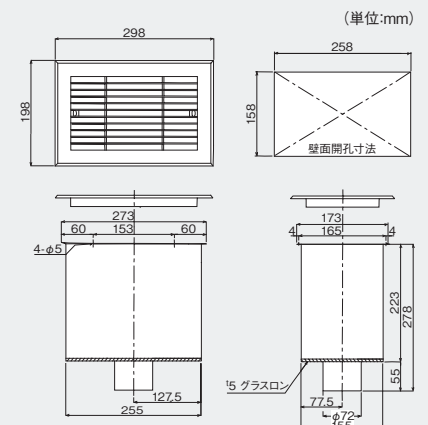

温風暖房機用別売品

架台 (前面化粧パネル付き)		架台				
MHU0204F用	MHU0255~355F用	MHU0204F	MHU0255~355F用	MHU0500用	MHU0800用	MHU1000用
H:200 W:600 D:390	H:200 W:998 D:450	H:100 W:600 D:390	H:100 W:998 D:450	H:100 W:1080 D:590	H:100 W:1380 D:680	H:100 W:1580 D:690
F30004	F30006	F30003	F30005	U30001	U30002	U30003

煙突部材

直管 (900L)	直管 (457L)	90°エルボ	45°エルボ
100φ: U30004	100φ: U30005	100φ: U30006	100φ: U30007
150φ: S71503	150φ: S71505	150φ: S71502	150φ: S71512
200φ: S71603	200φ: S71605	200φ: S71602	200φ: S71612

Pトップ	T字管	Hトップ	Hトップ (網付)
100φ: U30008	100φ: U30009	150φ: S71506	150φ: S71507
	150φ: S71508	200φ: S71606	200φ: S71607
	200φ: S71608		

100φ : MHU204、MHU0255~0355用 150φ : MHU0500用 200φ : MHU800、1000用

注意事項

■ 煙突施工における注意事項

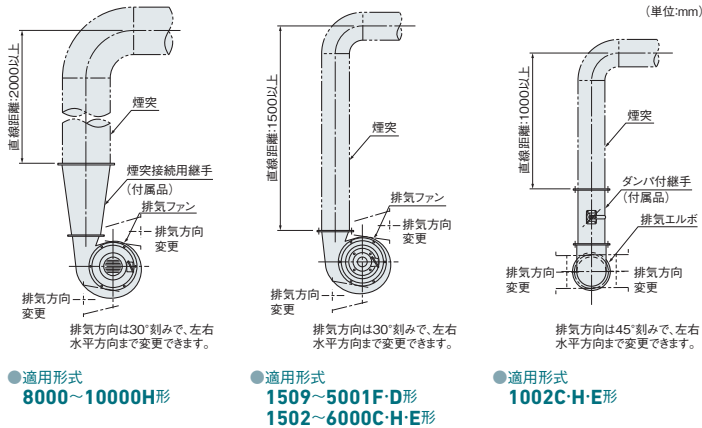

1. 煙突は上図に基づいて施工してください。規定の直線距離を確保しないと、燃焼不良を起こします。
2. 煙突の設計が不適切な場合燃焼不良を起こします。必ず通風力通気抵抗の計算を行い、適切であることを確認してください。
3. 煙突工事は、関係法規(建築基準法、火災予防条例等)に従って行ってください。

排気ファンアダプタについて

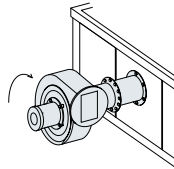

- ・排気ファンの取付角度を変更する場合や、排熱回収機を取り付ける際は、本製品を使用してください。
- ・取付角度を変更しない場合でも、煙突との位置合わせなどで延長が必要な際は、本製品を使用してください。

型式	U32001	U32002	U32003
適用形式	1000C-H-E形	1509F-D形	2009~5001F-D形 1502~6000C-H-E形 8000~10000H形

■ 三菱重工暖房機設備の設計について

1. 吐出温度(温度差)の計算

吹出温度は風量によって変化します。

$$\frac{\text{温風暖房出力kW(kcal/h)}}{0.000349\text{kW/m}^3(0.3\text{kcal/m}^3) \times \text{風量(m}^3/\text{h)}} = \Delta t \text{ deg}$$

例えばMTP2002の場合

$$\frac{233\text{kW}(200,000\text{kcal/h})}{0.000349\text{kW/m}^3(0.3\text{kcal/m}^3) \times 280\text{m}^3/\text{min} \times 60} = 39.7\text{deg}(\Delta t)$$

2. 風量について

カタログの風量は最少風量ですので、この風量以下にはしないでください。上限はカタログ風量の120%までです。これ以上の場合はご照会ください。

3. C・H・E形の機内静圧損失について

カタログのC・H・Eの機内静圧損失は、カタログ風量の場合です。カタログ風量と異なる場合は下記により計算してください。

$$\left(\frac{\text{設計風量(m}^3/\text{min)}}{\text{カタログ風量(m}^3/\text{min)}} \right)^2 \times \text{カタログ機内静圧 Pa} = \text{設計風量時の機内静圧損失 Pa}$$

■ 温風到達距離

温風到達距離は、建物内部の状況などにより相当変化しますので、下図は概略の参考としてご利用ください。

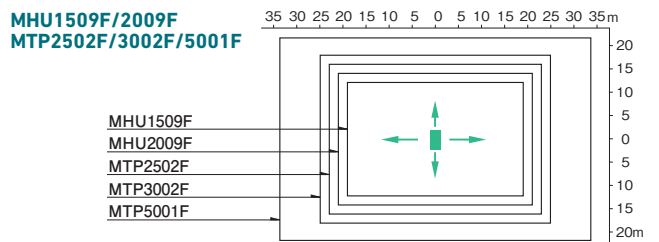
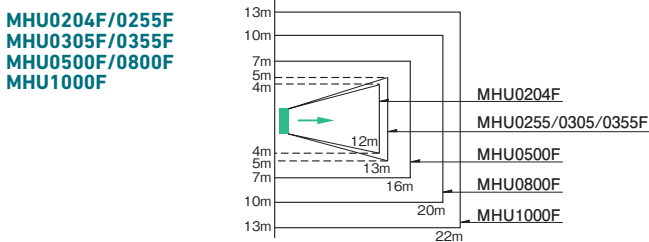

■ 周囲と距離

バーナ、点検扉、制御箱など暖房機の保守・サービスのために本体の周囲に空間を設ける必要があります。下図をご参照ください。

(~MHU1000)

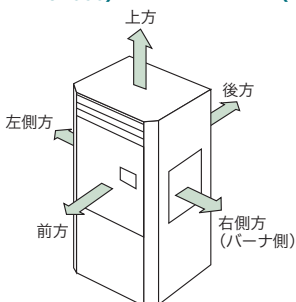

(MHU1509,MTP~)

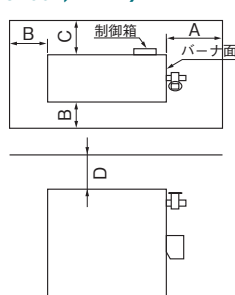

壁および障害物との距離 (単位:cm)

構造	可燃性内装材	耐火構造
上方	100以上	100以上
左側方	60以上	60以上
右側方	60以上	60以上
前方	100以上	100以上
後方	60以上	60以上

周囲との離隔距離 (単位:cm)

記号	名称	F形	その他
A	バーナサービススペース	120以上	120以上
B	側方離隔距離	100以上	60以上
C	制御箱サービススペース	100以上	75以上
D	上方離隔距離	100以上	100以上

注1) その他の場合はダクトとの離隔距離も考慮のこと。
注2) 不燃材以外の材料との離隔距離を示す。

定期保守管理契約のおすすめ

温風暖房機は日常の点検、整備、掃除等の保守管理が性能の維持や耐用年数に少なからず影響します。また、故障の予防保全の見地からも点検、整備や装備されている部品の取替えを必要とする場合があります。この様なことから、弊社では定期保守管理契約制度を設けて、専門の技術員が年数回の巡回サービスを行う体制を整えております。少しでも長く安心してお使いいただくために、是非この定期契約にご加入ください。

⚠️ 安全に関するご注意

■ 使用対象についてのご注意

- このカタログに記載の暖房機は対人専用の暖房機です。
温室、温(冷)蔵庫、乾燥用、調理用などの特殊用途や人のいない場所では使用しないでください。

■ 据付・設置に際してのご注意

- 本体及び周辺機器の据付に際しては「工事要領書」に従い、販売店または専門業者に工事を依頼してください。
- 別売品に関しては、必ず当社指定の製品を使用してください。また、別売品の取り付けについても販売店または専門業者に依頼してください。
- 本体の設置については、修理・点検のしやすい場所にしてください。
- 煙突計算を行った上で、適切な煙突施行を行ってください。
- 関連法規(大気汚染防止法、建築基準法、火災予防条例等)を遵守してください。
- 設置後の試運転調整は専門業者に依頼してください。

■ 据付場所に関してのご注意

- 次のような場所では耐用年数が著しく短くなると共に、故障や事故の原因となり保証範囲の対象外となりますので、設置及び使用はしないでください。
 - ・海浜地区などの塩害や腐食の恐れがある場所
 - ・温泉地帯など硫化ガスの発生する場所
 - ・揮発性化粧品及びアンモニア、塩素、硫黄、酸類など腐食性ガスの発生する場所(美容院、クリーニング店、水産工場、薬品工場、動物園、水族館、プール等)
 - ・大量の粉塵、オイルミストの発生する場所
 - ・車輻や船舶への搭載
 - ・温度や湿度の高い場所
 - ・周囲に引火物や可燃物のある場所

- 標高1,000m以下でご使用ください。それを超えて使用すると空気不足となり、不完全燃焼の原因となります。

■ 機器使用に際してのご注意

- ご使用前に必ず「取扱説明書」をよくお読みの上正しくお使いください。
- 本体内部に異物を入れないでください。故障や漏電、火災、ケガの原因となります。
- 温風吹出し口や給排気経路をふさがないでください。
- 給排気筒や煙突、油配管は外れや閉塞、漏れがないかを定期的に点検してください。
- スプレー缶や引火物を熱気や温風の当たる所に放置しないでください。熱による爆発や火災の原因となり大変危険です。
- 銘板に記載された指定の燃料(液体燃料の種類、ガス燃料の種類)を使用してください。特に、ガソリンなどの揮発性の高い油は絶対に使用しないでください。また、軽油、汚れた油、長期間放置し変質した油、種類の異なるガス等は使用しないでください。
- 機器に異常が発生した場合は事故防止のため、直ちに電源を切り必ず販売店に連絡してください。

■ 保守・点検についてのご注意

- 本体、別売品の分解や不完全な修理、改造は危険ですのでお止めください。
- 長期間使用しない場合は、必ず燃料系統のバルブ・コックを閉め、プラグを抜くか、電源開閉器を切ってください。
- 長期間使用しなかった場合は、運転前に付着したほこりを取り除き、燃料配管や給排気筒、煙突に外れがないか確認の上ご使用ください。
- 機器や燃料配管のメンテナンスには専門技術が必要です。保守メンテナンス契約(有料)をお薦めします。販売店にご相談ください。

※商品の色は印刷物ですので実際の色とは若干異なる場合があります。 ※本カタログの仕様は改良のため予告なく変更することがあります。 ※暖房機の補修用性能部品の保有期間は製造切後9年です。

	三菱重工冷熱(株)埼玉工場は、環境マネジメントに関するISO(国際標準化機構)14001登録認定をうけています。	ISO認証制度 ISO14001は、ISO(国際標準化機構)によって制定された、環境保全活動に適用される国際的な規格です。	 「冷熱データ」アプリでいつでもカタログが閲覧できます (iPhone/iPad/Android用です。) ※「iPhoneおよびiPad」は、米国および他の国々で登録されたApple Inc.の商標です。 Androidは、Google Inc.の商標または登録商標です。
--	--	---	---

お問い合わせは下記へどうぞ。

三菱重工冷熱株式会社

空調事業本部 〒108-0023 東京都港区芝浦2-11-5

特 販 2 課	〒108-0023	東京都港区芝浦2-11-5	TEL. 03-6891-4461
北海道空調部	〒003-0011	北海道札幌市白石区中央1条7-10-31	TEL. 011-846-1271
東北支店	〒983-0036	宮城県仙台市宮城野区苦竹2-7-20	TEL. 022-783-9385
関東支店	〒144-0033	東京都大田区東糀谷4-6-32	TEL. 03-5735-7645
中部支店	〒452-0064	愛知県清須市西枇杷島町旭3-1	TEL. 052-503-9141
関西支店	〒532-0034	大阪府大阪市淀川区野中北1-5-21	TEL. 06-6391-1115
中四国支店	〒733-0036	広島県広島市西区観音新町1-20-24	TEL. 082-503-2311
九州支店	〒812-0004	福岡県福岡市博多区榎田1-3-62 三菱重工福岡ビル5F	TEL. 092-412-8961

北海道地区代理店 **ダイワ冷暖工業株式会社** 〒005-0003 北海道札幌市南区澄川三条1-9-28 TEL.011-823-0001
沖縄地区代理店 **株式会社 東洋設備** 〒900-0005 沖縄県那覇市宇天久1122 TEL.098-868-6831

サービスフロントセンター(修理受付、部品、技術相談) **0120-975-365** キョウゴヨモ365-チャット

三菱重工サマルシステムズ株式会社 冷熱製品サイト <https://www.mhi-mth.co.jp/>

三菱重工サマルシステムズ株式会社

〒100-8332 東京都千代田区丸の内三丁目2番3号 丸の内二重橋ビル

- 製品の仕様は改良等、必要に応じて予告なしに変更することがあります。
- 製品の色は印刷上、実物と多少異なる場合があります。
- ご購入の際は、必ず保証書をお受け取りください。
- このカタログは2026年5月現在のものです。



本カタログは、環境に配慮し、有機溶剤の少ない植物油インキを使用しています。

カタログ請求番号 '26MHU-H 1