

# USER'S MANUAL

## AIR-CONDITIONER

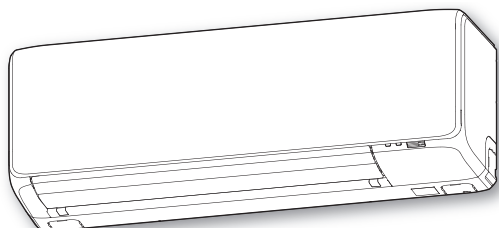

SRK20ZT-WF  
SRK25ZT-WF  
SRK35ZT-WF  
SRK42ZT-WF  
SRK50ZT-WF  
SRK20ZT-WFB  
SRK25ZT-WFB  
SRK35ZT-WFB  
SRK42ZT-WFB  
SRK50ZT-WFB  
SRK20ZT-WFT  
SRK25ZT-WFT  
SRK35ZT-WFT  
SRK42ZT-WFT  
SRK50ZT-WFT

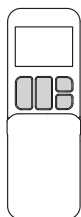

USER'S MANUAL  
AIR-CONDITIONER

ENGLISH

MANUEL DE L'UTILISATEUR  
CLIMATISEUR

FRANÇAIS

ANWENDERHANDBUCH  
KLIMAGERÄT

DEUTSCH

ISTRUZIONI PER L'USO  
CONDIZIONATORE D'ARIA

ITALIANO

MANUAL DEL PROPIETARIO  
ACONDICIONADOR DE AIRE

ESPAÑOL

GEBRUIKERSHANDLEIDING  
AIRCONDITIONING

NEDERLANDS

MANUAL DO UTILIZADOR  
APARELHO DE AR CONDICIONADO

PORTUGUÊS

ΟΔΗΓΙΕΣ ΧΡΗΣΗΣ  
ΚΛΙΜΑΤΙΣΤΙΚΟ

ΕΛΛΗΝΙΚΑ

KULLANIM KILAVUZU  
SPLİT KLİMA

TÜRKÇE

РЪКОВОДСТВО ЗА ЕКСПЛОАТАЦИЯ  
КЛИМАТИК

БЪЛГАРСКИ





Obrigado por ter adquirido um aparelho de ar condicionado MITSUBISHI HEAVY INDUSTRIES THERMAL SYSTEMS, LTD. Para obter o melhor e mais duradouro desempenho, leia cuidadosamente e siga este manual do utilizador antes de utilizar o ar condicionado. Depois de o ter lido, guarde-o num local seguro e consulte-o sempre que lhe surjam dúvidas sobre o funcionamento do aparelho ou no caso de alguma irregularidade.



A sua unidade de ar condicionado poderá conter este símbolo. Significa que os resíduos de equipamentos eléctricos e electrónicos (REEE, tal como define a directiva 2012/19/UE) não devem ser misturados com os resíduos domésticos gerais. As unidades de ar condicionado devem ser processadas em instalações de tratamento autorizadas para reutilização, reciclagem e recuperação, não devendo ser descartadas nos fluxos de resíduos municipais. Contacte o responsável pela instalação ou as autoridades locais para obter mais informações.



Este símbolo impresso nas baterias acopladas ao seu produto de ar condicionado refere-se a informação para os utilizadores finais, de acordo com a legislação da União Europeia (UE)2023/1542 artigo 13, anexo VI. As baterias no fim das suas vidas úteis, devem ser descartadas separadamente dos resíduos domésticos gerais. Se um símbolo químico estiver impresso sob o símbolo mostrado acima, o mesmo significa que as baterias contêm metais pesados a uma certa concentração, e é indicado como segue:  
Hg:mercúrio(0,0005 %) , Cd:cádmio(0,002 %) , Pb:chumbo(0,004 %)  
Favor desfazer-se das baterias de forma correcta no ponto de coleta de resíduos da sua comunidade, ou num ponto de reciclagem.

O nível de emissão de pressão sonora de cada unidade interior e exterior é inferior a 70 dB(A).



## Índice

<p>Precauções relativas à segurança.....2</p> <p>Conselhos para uma operação eficiente...7</p> <p>Nome de cada peça e respectivas funções ... 8</p> <p>Controlo remoto ..... 10</p> <p>Falha de funcionamento com o controlo remoto ..... 10</p> <p>Operação de funcionamento temporário ...10</p> <p>Secção de operação e do visor do controlo remoto ..... 11</p> <p>Instalação de dois ar-condicionados na mesma sala ..... 12</p> <p>Bloqueio para crianças.....12</p> <p>Definição da faixa de alcance do fluxo de ar.....13</p> <p>Definição da hora actual ..... 14</p> <p>Operação de modo AUTO.....14</p> <p>Ajuste de temperatura durante o modo AUTO.....15</p> <p>FAN SPEED (VELOCIDADE DA VENTOINHA) ..... 15</p> <p>Operação de modo COOL/HEAT/DRY/FAN.....16</p> <p>Intervalo de temperatura do funcionamento do ar condicionado ..... 16</p> <p>Características das operações no modo de HEAT.....16</p> <p>Ajuste da direcção do fluxo de ar ..... 17</p> <p>Operação 3D AUTO ..... 17</p>	<p>Operação SLEEP TIMER.....18</p> <p>Operação OFF TIMER ..... 18</p> <p>Operação ON TIMER.....19</p> <p>Operação SLEEP TIMER + ON TIMER.....19</p> <p>Operação PROGRAM TIMER.....20</p> <p>Operação ALLERGEN CLEAR.....20</p> <p>Operação HIGH POWER/ECONOMY .....21</p> <p>Operação NIGHT SETBACK .....22</p> <p>Operação SILENT.....22</p> <p>Função MENU</p> <p style="padding-left: 20px;">Definição de ligação LAN sem fios.....23</p> <p style="padding-left: 20px;">Definição da retroiluminação .....23</p> <p style="padding-left: 20px;">Ajuste da luminosidade do ecrã .....24</p> <p style="padding-left: 20px;">Operação SELF CLEAN.....24</p> <p style="padding-left: 20px;">Controlo do vent. em Heating thermo-OFF .....25</p> <p style="padding-left: 20px;">Definição do modo SILENT .....26</p> <p style="padding-left: 20px;">Definição de comunicação LAN sem fios...26</p> <p>Inicialização da definição LAN sem fios...27</p> <p>Operação PRESET .....28</p> <p>Manutenção .....29</p> <p>Instalação correcta.....31</p> <p>Deteção e resolução de problemas .....31</p> <p>Aviso .....32</p> <p>Contacte o seu fornecedor .....33</p> <p>Função Auto restart.....33</p> <p>Função de auto-diagnóstico .....34</p>
---	--

PORTUGUÊS



# Precauções relativas à segurança



- Antes de começar a utilizar o sistema, leia atentamente estas “Precauções relativas à segurança”, para assegurar o seu funcionamento correcto.
- Quando tiver lido este manual do utilizador, guarde-o e não o perca. Se o aparelho for utilizado por outro utilizador, certifique-se de que o manual também é entregue ao novo utilizador.

 <b>AVISO</b>	Indica uma situação potencialmente perigosa que, se não for evitada, pode resultar em consequências graves, como lesões graves ou morte.
 <b>CUIDADO</b>	Indica uma situação potencialmente perigosa que, se não for evitada, pode resultar em lesões pessoais ou danos a propriedade.

Por favor considere estas precauções com muito cuidado, pois são essenciais para a sua própria segurança.

- Os símbolos que surgem frequentemente no texto significam o seguinte:

 <b>Estritamente proibido</b>	 <b>Cumpra as instruções com muito cuidado</b>	 <b>Realize uma ligação à terra adequada</b>
--	---	---

 <b>O manual do utilizador deve ser lido atentamente.</b>	 <b>O equipamento deve ser manuseado por um técnico de assistência consultando o manual de instalação.</b>
 <b>Existem informações incluídas no manual do utilizador e/ou manual de instalação.</b>	

## ■ A precaução seguinte destina-se a R32.

- Esta unidade foi especificamente concebida para usar R32.

 <b>A2L</b>	<b>Este equipamento utiliza refrigerantes inflamáveis. Se houver fuga de refrigerante, juntamente com uma fonte de ignição externa, existe uma possibilidade de ignição.</b>
--	--



## **AVISO**

- A legislação nacional tem de ser estritamente cumprida ao eliminar o aparelho.
  - Não utilize meios para acelerar o processo de descongelação ou limpar que não os meios recomendados pelo fabricante.
  - O aparelho deve ser armazenado numa sala sem fontes de ignição em constante funcionamento (por exemplo, chamas, um aparelho a gás ou uma resistência elétrica).
  - Não perfure ou queime.
  - Tenha em atenção que os refrigerantes podem não ter cheiro.
  - O aparelho deve ser armazenado numa área bem ventilada onde o tamanho da sala corresponde à área da sala, conforme especificado para utilização.
  - Os funcionários nas operações de assistência têm de ter qualificação nacional ou outras qualificações relevantes.
  - A unidade interior deve ser instalada numa divisão com uma área mínima de 4,0 m<sup>2</sup>. \*
- \*Este valor é para o sistema split. No caso de sistema multi, consulte a folha de instalação da unidade interior.



## ■ Precauções relativas à segurança

### ■ PRECAUÇÕES DURANTE A INSTALAÇÃO

#### ⚠ AVISO

	<ul style="list-style-type: none"><li>• <b>O sistema destina-se a uma utilização doméstica e residencial.</b> Quando usado em ambientes exigentes, como numa instalação industrial, o equipamento pode ter um desempenho pouco satisfatório.</li></ul>
	<ul style="list-style-type: none"><li>• <b>O sistema deve ser instalado por um revendedor ou técnico de instalação qualificado.</b> Não se aconselha que tente instalar o sistema, pois o manuseamento incorrecto poderá provocar fugas de água, choques eléctricos ou incêndios.</li></ul>

#### ⚠ CUIDADO

	<ul style="list-style-type: none"><li>• <b>Não instale num local onde existe o risco de uma fuga de gás inflamável.</b> As fugas de gás podem provocar incêndios.</li></ul>
	<ul style="list-style-type: none"><li>• <b>Certifique-se de que é instalado um disjuntor de fugas com ligação à terra.</b> Se não instalar um disjuntor de fugas com ligação à terra, pode apanhar um choque eléctrico.</li><li>• <b>Certifique-se de que instala a mangueira de escoamento correctamente para que a água esorra para fora.</b> Uma instalação incorrecta pode causar um derrame de água na divisão, molhando a mobília.</li></ul>
	<ul style="list-style-type: none"><li>• <b>Certifique-se de que o sistema tem uma ligação terra adequada.</b> Os cabos de terra nunca devem ser ligados a um tubo de gás, tubo de água, pára-raios ou cabo de terra de um telefone. A instalação incorrecta do cabo de terra pode dar origem a um choque eléctrico.</li></ul>



Este produto contém gases fluorados com efeito de estufa.

– Não ventile para a atmosfera o R32: R32 é um gás fluorado com efeito de estufa com um Potencial de Aquecimento Global (PAG) = 675.

Verifique a etiqueta na unidade exterior relativamente ao peso do gás fluorado com efeito de estufa e equivalente CO<sub>2</sub>.

## ■ PRECAUÇÕES DURANTE A OPERAÇÃO

### ⚠ AVISO

	<ul style="list-style-type: none"><li>● <b>As crianças não devem brincar com o ar condicionado.</b></li><li>● <b>Não se exponha ao ar de arrefecimento durante muito tempo.</b> Esta situação poderá afectar o seu estado de saúde e provocar problemas de saúde.</li></ul>	<ul style="list-style-type: none"><li>● <b>A limpeza e a manutenção realizadas pelo utilizador não deve ser executada por crianças sem que sejam devidamente vigiadas.</b></li><li>● <b>Não introduzir objectos na saída de ar.</b> Isto poderá provocar ferimentos, pois a ventoinha interna roda a alta velocidade.</li></ul>
	<ul style="list-style-type: none"><li>● <b>Este aparelho de ar condicionado pode ser utilizado por crianças a partir dos 8 anos de idade e pessoas com capacidades físicas, sensoriais ou mentais reduzidas ou com falta de experiência e conhecimento, caso estejam sob supervisão ou tenham sido instruídas relativamente à utilização segura do aparelho de ar condicionado e compreendam os riscos envolvidos.</b></li><li>● <b>Armazene o controlo remoto longe do alcance das crianças.</b> Se não seguir esta indicação, pode fazer com que as pilhas sejam engolidas ou provocar outros acidentes.</li></ul>	

### ⚠ CUIDADO

	<ul style="list-style-type: none"><li>● <b>Utilize apenas fusíveis autorizados.</b> A utilização de fios de aço ou cobre em vez de um fusível autorizado é estritamente proibida, pois pode causar uma avaria grave ou incêndio.</li><li>● <b>Não manuseie os interruptores com as mãos molhadas.</b> Isto poderá provocar um choque eléctrico.</li><li>● <b>Não se balance ou pendure na unidade interior.</b> Em caso de queda da unidade interior, poderá sofrer ferimentos.</li><li>● <b>Não coloque inseticida inflamável ou tinta de spray perto do ar condicionado, nem vaporize ou desodorize directamente no sistema.</b> Poderá resultar em incêndio.</li><li>● <b>Não exponha nenhum dispositivo de combustão directamente ao fluxo de ar do aparelho de ar condicionado.</b> O dispositivo de combustão pode funcionar incorrectamente.</li><li>● <b>Não lave o aparelho de ar condicionado com água.</b> Poderá provocar choques eléctricos. A utilização de um aparelho de lavagem a alta pressão pode causar danos nas aletas de alumínio, fazendo piorar o desempenho.</li></ul> <ul style="list-style-type: none"><li>● <b>Não utilizar para conservar alimentos, plantas ou animais, dispositivos de precisão ou obras de arte.</b> O sistema destina-se a ser utilizado apenas em divisões comuns de uma casa de habitação. Qualquer outro tipo de utilização do sistema poderá deteriorar a qualidade dos alimentos, etc.</li><li>● <b>Não coloque nenhum recipiente com água, como vasos por exemplo, sobre a unidade.</b> A entrada de água na unidade poderá danificar a instalação e assim provocar choque eléctrico.</li><li>● <b>Não instale o ar condicionado onde a direcção do fluxo de ar esteja directamente a apontar para plantas ou animais.</b> Poderá afectar o estado de saúde deles.</li><li>● <b>Não se sente/se coloque em cima da unidade nem coloque nada em cima deste.</b> Se a unidade cair ou se alguma coisa aí colocada cair, as pessoas nas proximidades poderão ferir-se.</li><li>● <b>Após um longo período de utilização, verifique a estrutura de apoio da unidade regularmente.</b> Se não reparar imediatamente quaisquer danos, a unidade poderá cair e causar danos pessoais.</li></ul>	
---	--	--

 **CAUIDADO**



- **Não toque nas aletas em alumínio no permutador de calor.**  
Pode causar ferimentos.
- **Não coloque aparelhos domésticos eléctricos ou artigos para a casa por baixo das unidades interior ou exterior.**  
A condensação que pinga da unidade poderá manchar objectos e causar acidentes ou choque eléctrico.
- **Não actuar o sistema sem o filtro de ar.**  
Poderá causar um mau funcionamento do sistema devido à obstrução do permutador de calor.
- **Não desligar a fonte de alimentação imediatamente após parar a operação.**  
Aguarde pelo menos 5 minutos, caso contrário existe o risco de fuga de água ou avaria.
- **Não controle o sistema com o interruptor de energia principal.**  
Pode causar incêndio ou fuga de água. Além disso, o ventilador pode começar a funcionar inesperadamente, o que pode causar lesões corporais.
- **Não coloque líquidos dentro da unidade nem recipientes com água em cima da mesma.**  
A entrada de água na unidade poderá danificar a instalação e assim provocar choque eléctrico.



- **Se utilizar o ar condicionado juntamente com um dispositivo de combustão, deve ventilar regularmente o ar do interior.**  
Uma ventilação insuficiente pode provocar acidentes devido à falta de oxigénio.
- **Coloque-se firmemente em cima de um escadote ou de outro objecto estável quando retirar o painel de entrada e os filtros.**  
Se não seguir esta indicação, pode resultar em danos físicos devido a objectos que não estejam bem fixos e possam cair em cima.
- **Ao limpar o ar condicionado, pare a unidade e desligue-a da fonte de alimentação.**  
Nunca abra o painel enquanto a ventoinha interna está a girar.
- **Não coloque objectos nem os amontoe nas cercanias da unidade externa.**  
Se existirem objectos ou folhas em torno da unidade exterior, poderão entrar animais pequenos na unidade e entrar em contacto com partes eléctricas, causando uma avaria grave, fumo ou um incêndio.
- **Contacte o seu fornecedor para limpar a parte de dentro da unidade interior. Não tente fazê-lo você mesmo.**  
A utilização de um detergente não autorizado ou um método de lavagem inadequado poderá danificar os componentes de plástico da unidade e causar fugas. Poderão também ocorrer danos, fumo ou incêndio se o detergente entrar em contacto com as partes eléctricas ou o motor da unidade.
- **Desligue a unidade e a fonte de alimentação se ouvir trovões ou se existir perigo de relâmpagos.**  
Tal poderá danificar a unidade.
- **Se o cabo de energia ficar danificado, contacte o seu revendedor ou um técnico de instalação qualificado.**  
Se este não for substituído, pode causar uma avaria grave ou incêndio.
- **Os painéis negros da unidade exterior podem ficar quentes quando expostos à luz solar direta ou ambientes de alta temperatura.**  
Tenha cuidado quando tocar nos painéis. Existe um risco de queimaduras, especialmente após uma exposição prolongada ao sol direto. Mantenha as crianças e animais domésticos afastados da unidade.

## ■ PRECAUÇÕES RELATIVAS À LAN SEM FIOS

### ⚠ AVISO



- **Não ligue a comunicação LAN sem fios próximo de equipamento de controlo automático, tal como uma porta automática ou dispositivo de alarme de incêndio.**  
Poderá causar um acidente devido a avaria do equipamento.
- **Não ligue a comunicação LAN sem fios num hospital, etc. onde é proibida a utilização de dispositivos sem fios.**  
Poderá causar uma avaria do equipamento médico devido a um dispositivo sem fios.
- **Não ligue a comunicação LAN sem fios próximo de uma pessoa com um pacemaker ou desfibrilador implantado.**  
Poderá causar a avaria de um dispositivo médico.

### ⚠ CUIDADO



- **Não ligue a comunicação LAN sem fios próximo de outro dispositivo sem fios, microondas, telefone sem fios, máquina de fax, etc.**  
Poderá causar a avaria do dispositivo sem fios.
- **Ao utilizar o ar condicionado a partir do exterior, confirme antecipadamente os estados da unidade, a periferia e as pessoas na divisão.**  
Poderá causar danos à sua saúde, contaminação dos artigos domésticos ou efeitos nocivos nos animais.
- **Quando alguém está na divisão, notifique-o de que o ar condicionado deve ser controlado a partir do exterior.**  
Poderá ser nocivo para a sua saúde.



- **Verifique periodicamente o estado operacional.**  
As mudanças repentinas na temperatura interior/exterior poderão ser nocivas para a sua saúde.

## ■ PRECAUÇÕES PARA A RECOLOCAÇÃO OU REPARAÇÕES

### ⚠ AVISO



- **Não efectue quaisquer reparações ou modificações. Contacte o revendedor se a unidade necessitar de reparação.**

Se você reparar ou modificar a unidade, poderá causar fuga de água, choque eléctrico ou incêndio.



- **Para mais informações sobre reparações contacte o seu fornecedor.**

Reparações mal feitas podem dar origem a choques eléctricos, incêndio, etc.

- **Em caso de o ar condicionado ser recolocado noutra local, contacte o seu revendedor ou um técnico de instalação qualificado.**

Uma instalação inadequada poderá provocar fugas de água, choques eléctricos, incêndio, etc.

- **Se notar algo de anormal (cheiro a queimado, etc.), pare o sistema, desligue a fonte de alimentação e consulte o seu revendedor.**

A utilização continuada do sistema em circunstâncias fora do normal pode resultar em avaria, choque eléctrico, incêndio, etc.

- **Se o ar condicionado for incapaz de arrefecer ou aquecer a divisão, poderá ter uma fuga de refrigerante. Contacte o seu fornecedor.**

**Caso haja a necessidade da adição de refrigerante, consulte o seu revendedor para instruções apropriadas.**

Caso o refrigerante entre em contacto directo com a pele, pode causar danos por frio.

Caso o gás refrigerante seja inalado em excesso, pode causar deterioração na função dos nervos, provocando, por exemplo, tonturas e dores de cabeça, ou deterioração da função cardíaca, provocando, por exemplo, taquicardia ou palpitações temporariamente. Caso o refrigerante verta inesperadamente da unidade para um aquecedor, forno, fogão ou outra fonte de calor, podem ser produzidos gases nocivos para a saúde.

## Conselhos para uma operação eficiente

■ Siga as sugestões que se seguem para conseguir a utilização mais económica e confortável da sua unidade.

- **Defina uma temperatura ambiente adequada.**

Temperaturas excessivamente elevadas ou baixas não são benéficas para a saúde e desperdiçam electricidade.

- **Limpe os filtros frequentemente.**

Os filtros obstruídos poderão bloquear o fluxo de ar e provocar um funcionamento menos eficiente.



Página 29

- **Evite a luz directa do sol e correntes de ar.**

Corte a luz directa do sol correndo as cortinas ou as persianas quando o aparelho de ar condicionado estiver no modo de arrefecimento. Mantenha as janelas e as portas fechadas, excepto durante a ventilação.

- **Regule devidamente a direcção do fluxo de ar.**

Regule o fluxo de ar para a esquerda/direita e para cima/baixo para assegurar uma temperatura ambiente estável.

- **Utilize a unidade apenas quando necessário.**

Utilize correctamente o temporizador para colocar a unidade em funcionamento apenas quando necessário.

- **Mantenha fontes de calor afastadas durante o arrefecimento.**

Tanto quanto possível, mantenha as fontes de calor fora da divisão.

# Nome de cada peça e respectivas funções

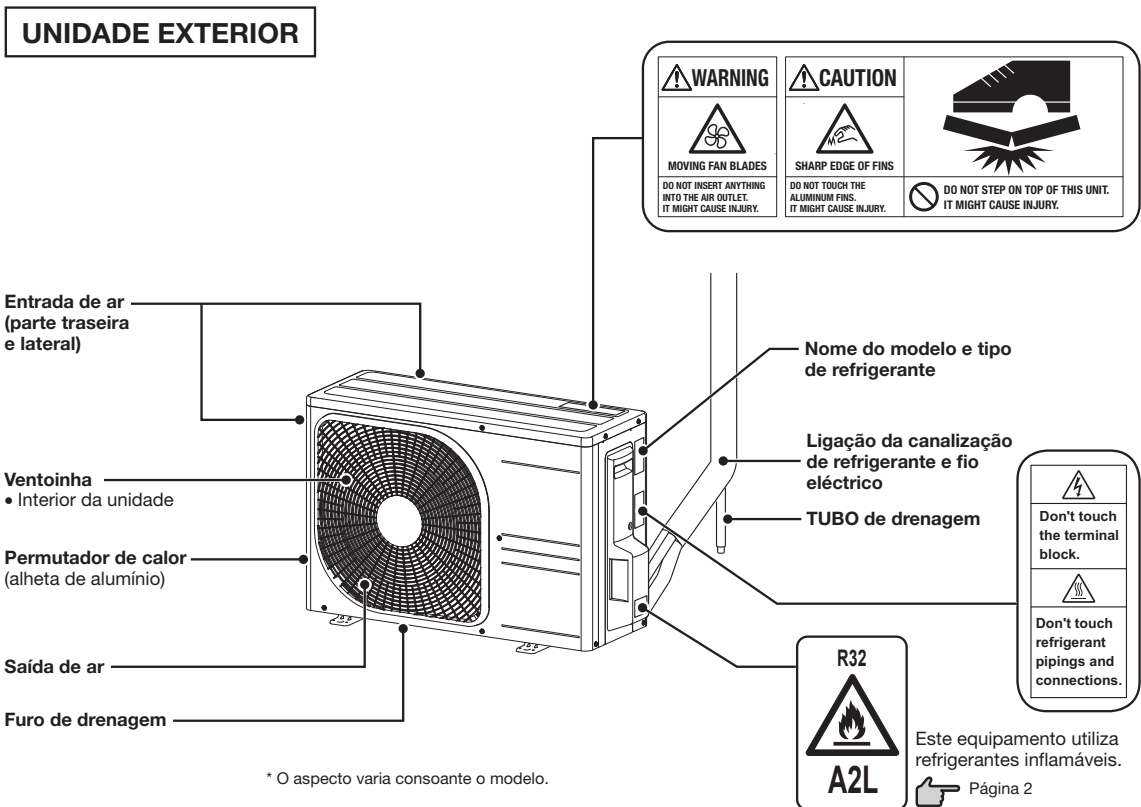
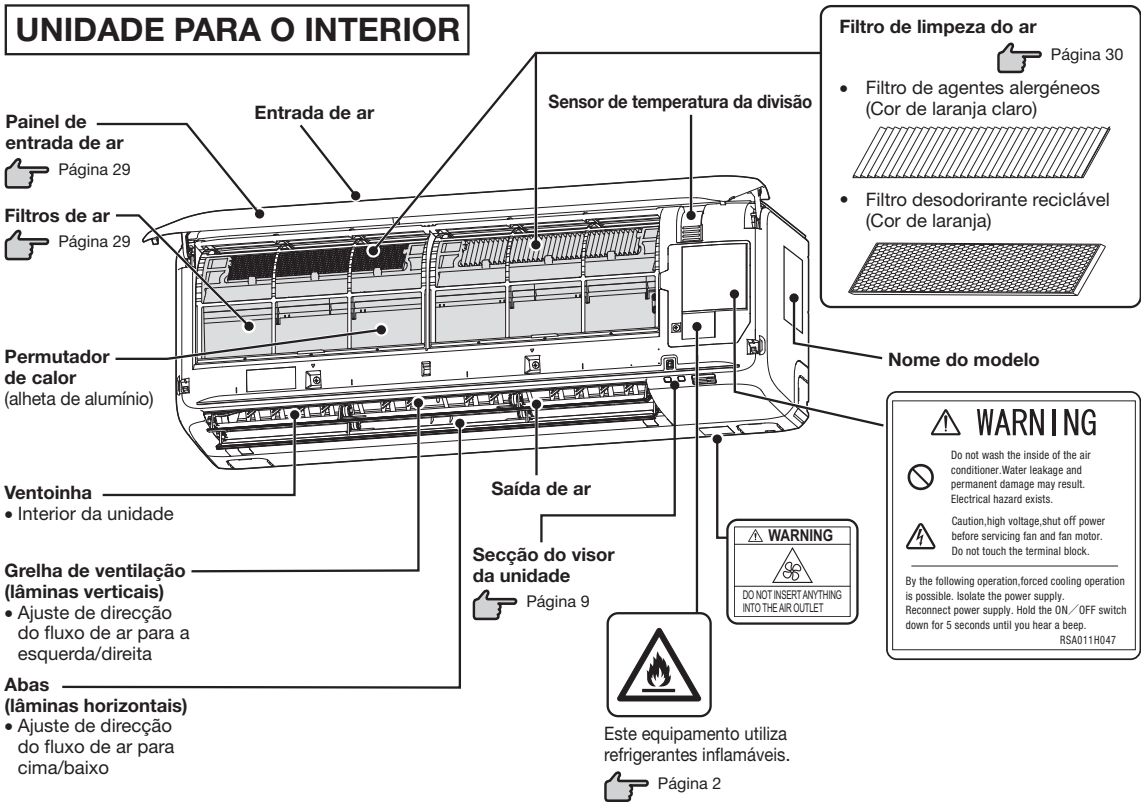



## Nome de cada peça e respectivas funções

### Secção do visor da unidade

#### Botão ON/OFF da unidade

Este botão pode ser utilizado para ligar ou desligar a unidade quando o controlo remoto não está disponível.  Página 10

#### Luz RUN (verde)

- Ilumina-se durante a operação.
- Pisca lentamente quando está na operação SELF CLEAN (3 segundos ON, 1 segundo OFF).  Página 24
- Pisca quando o fluxo de ar é interrompido para prevenir a expulsão de ar frio no funcionamento a quente (1,5 segundos ON, 0,5 segundos OFF).  Página 32

#### Luz de TIMER (amarela)

Acende durante o funcionamento no modo TIMER.

 Página 18-20

#### Receptor de sinal do telecomando

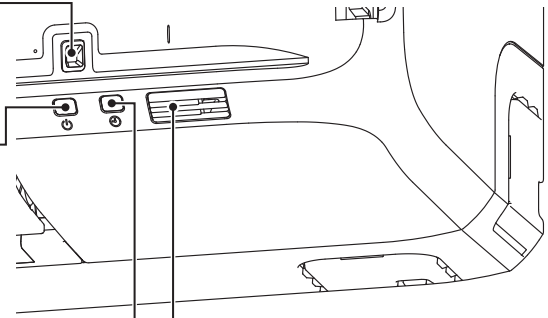

### Acessórios



Controlo remoto



Suporte do controlo remoto



Pilhas x 2  
(R03(AAA, Micro))



Parafuso de cabeça plana x 2  
(para montagem do suporte do controlo remoto)



Filtro de agentes alergéneos  
(Cor de laranja claro)



Filtro desodorizante  
reciclável (Cor de laranja)

### NOTA

#### • Sinal sonoro para controlo remoto

É produzido um som de buzina (Bip Bip) quando a temperatura predefinida é definida para 24 °C ou o modo de operação AUTO ou o fluxo de ar automático são seleccionados (exceto a operação no modo DRY e FAN).

É produzido um som de buzina (Bip) quando

o ar condicionado é desligado ao premir o botão ON/OFF (excepto operação de SELF CLEAN).

É produzido um som de buzina (Biip Bip) quando se configura

Definição de ligação LAN sem fios,  
Definição de comunicação LAN sem fios.

#### Configuração do fluxo de ar



#### Predefinir a temperatura



#### • Retroiluminação para controlo remoto

Prima o botão do controlo remoto para acender a retroiluminação.

A retroiluminação desliga-se automaticamente se a unidade não funcionar durante um determinado período de tempo.

A retroiluminação pode ser ativada/desativada.  Página 23

# Controlo remoto

## Colocação das pilhas

**1** Remova a tampa.

**2** Introduza pilhas novas.  
R03 (AAA, Micro) x 2 ou  
LR03 (AAA, Micro) x 2



**3** Feche a tampa.

**4** Prima o interruptor ACL com a ponta de uma caneta.

- Defina a hora actual.

 Página 14 Definição da hora actual Passo 2

### NOTA

- Não misture pilhas usadas com pilhas novas ou pilhas de tipos diferentes (manganésio/alcalino).
- Não use baterias de lítio.
- São recomendadas pilhas alcalinas.
- Retire as pilhas quando o controlo remoto não for utilizado durante um longo período de tempo.
- O período de utilização recomendado para uma pilha em conformidade com JIS ou IEC deverá ser de 6 a 12 meses em utilização normal. Caso seja utilizada durante mais tempo ou se for utilizada uma pilha não especificada, poderão ocorrer fugas de líquido da pilha o que provocará avarias no controlo remoto.
- O período recomendado está impresso na pilha. Este poderá ser menor devido ao tempo de fabrico da unidade. No entanto a pilha poderá ainda estar em condições de funcionamento após o fim do seu tempo de duração nominal.

- Quando o visor apresentar alguma condição fora do normal, pressione o botão ACL com a ponta de uma caneta.

## Utilização do suporte do controlo remoto

O controlo remoto pode ser fixo a uma parede ou coluna utilizando o respectivo suporte. Antes de instalar o controlo remoto verifique se o aparelho de ar condicionado recebe os sinais correctamente.

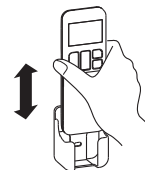

Para instalar ou retirar o controlo remoto desloque-o para cima ou para baixo no suporte.

As situações que se seguem significam que as pilhas estão gastas. Substitua as pilhas velhas por novas.

- O sinal sonoro de recepção não é emitido quando é transmitido um sinal.
- A indicação desaparece.

## Nota de aviso sobre o controlo remoto

### Estritamente proibido

- |  |   |  |
|--|---|--|
| <ul style="list-style-type: none"><li>• Não coloque o controlo remoto perto de locais de elevadas temperaturas, como uma manta de aquecimento eléctrico ou um fogão.</li></ul> | <ul style="list-style-type: none"><li>• Não deixe o controlo remoto exposto à luz solar directa ou outro tipo de luz forte.</li></ul> | <ul style="list-style-type: none"><li>• Não deixe cair o controlo remoto. Manuseie-o com cuidado.</li></ul>            |
| <ul style="list-style-type: none"><li>• Não coloque nenhum obstáculo entre o controlo remoto e a unidade.</li></ul>  | <ul style="list-style-type: none"><li>• Não derrame líquidos sobre o controlo remoto.</li></ul>                                       | <ul style="list-style-type: none"><li>• Não coloque objectos pesados em cima do controlo remoto, nem o pise.</li></ul> |

## Falha de funcionamento com o controlo remoto

• As pilhas estão a ficar gastas?

 "Colocação das pilhas" em cima.

Substitua as pilhas por novas e volte a tentar a operação.

• Se o funcionamento falhar, utilize a unidade com a função de utilização temporária.

 "Operação de funcionamento temporário" abaixo.

Contacte o seu fornecedor para proceder à verificação do controlo remoto.

## Operação de funcionamento temporário

- O botão ON/OFF da unidade funciona para operar temporariamente a unidade quando não se utiliza o controlo remoto por qualquer razão.

### Programa de funcionamento

- OPERATION MODE : AUTO
- FAN SPEED : AUTO
- AIRFLOW : AUTO

- O funcionamento é iniciado premindo o botão ON/OFF da unidade e é interrompido se premir novamente este botão.

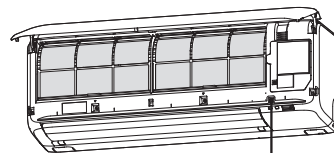

Botão ON/OFF da unidade

### NOTA

- Não mantenha premido o botão ON/OFF da unidade durante 5 segundos ou mais (se premir durante 5 segundos ou mais, define-se a operação de arrefecimento forçado utilizada durante a manutenção ou a recolocar o ar condicionado).

# Secção de operação e do visor do controlo remoto

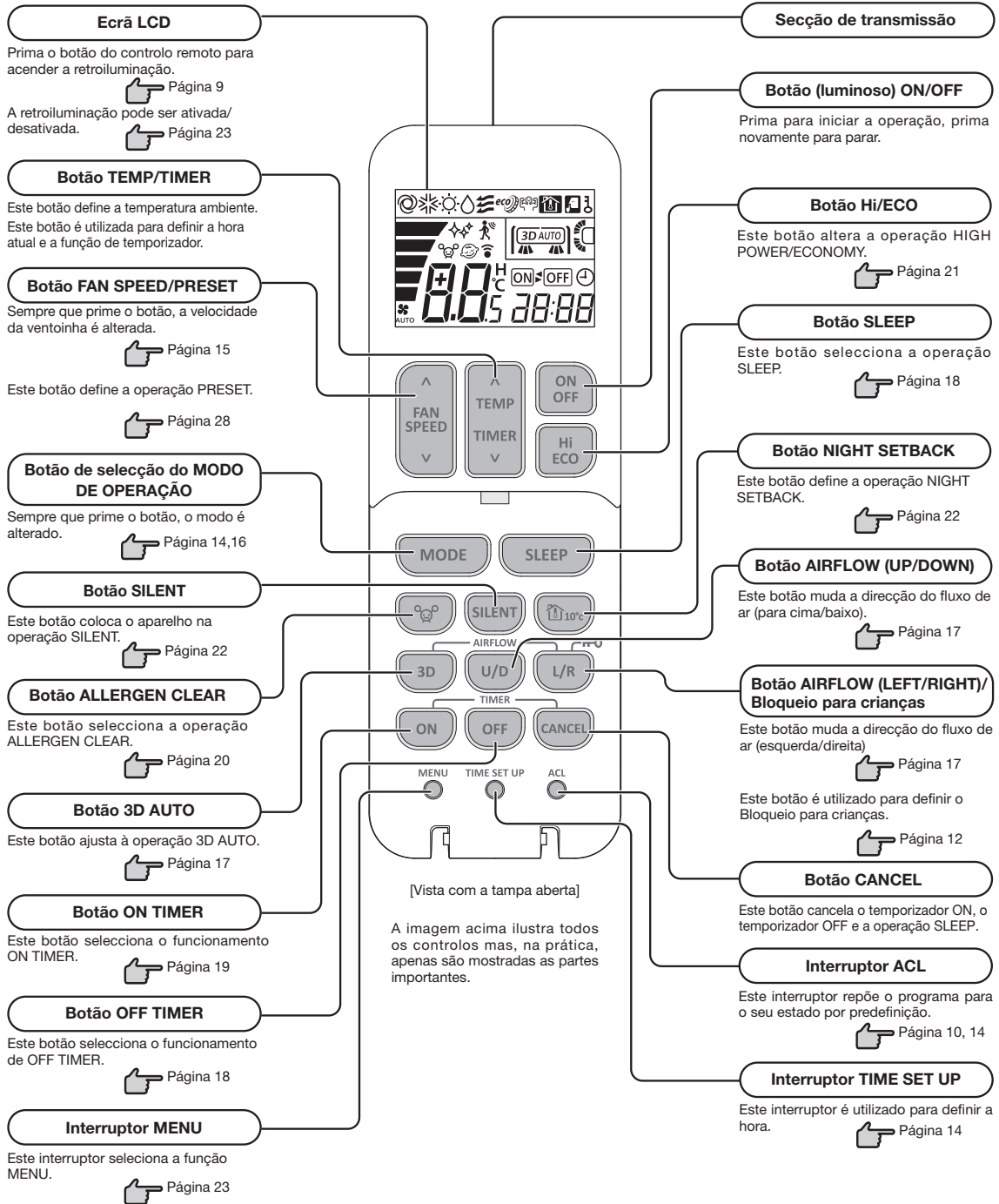

## Aparece como OFF (desligado)

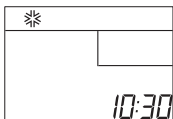

A hora atual e o MODO DE OPERAÇÃO presente são apresentados quando o ar-condicionado é desligado.

## Procedimento para a transmissão

Ao premir cada botão do comando à distância - com o comando à distância a apontar para a unidade do ar-condicionado, o sinal é transmitido. Quando o sinal é recebido correctamente, a unidade emitirá um som.



# Instalação de dois ar-condicionados na mesma sala

- Ao instalar dois ar-condicionados na mesma sala, utilize esta definição quando os dois aparelhos não são operados com o mesmo comando à distância. Defina o comando à distância e a unidade interior.

## Definição da unidade do comando à distância

- 1** Remova a tampa e retire as pilhas.
- 2** Desligue a linha de controlo ao lado da pilha com alicate.

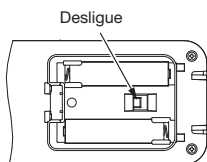

- 3** Introduza as pilhas.  
Feche a tampa.

## Definição da unidade interior

- 1** Desligue a fonte de alimentação e volte a ligá-la após 1 minuto.
- 2** Aponte o comando à distância (definido de acordo com o procedimento descrito no lado esquerdo) para a unidade interior e envie o sinal premindo o interruptor ACL do comando à distância.

Como o sinal é enviado em cerca de 6 segundos após o interruptor ACL ser premido, aponte, durante alguns minutos, o comando à distância para a unidade interior.

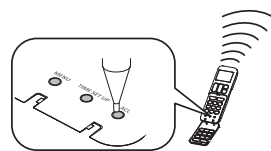

- 3** Verifique que o som de sinal de recepção "biip" é emitido da unidade interior.

No final da definição, a unidade interior emite o som de sinal "biip". (Se nenhum sinal de recepção for emitido, inicie a definição desde o início.)

# Bloqueio para crianças

- Esta função bloqueia a operação do comando à distância para evitar um erro de operação.

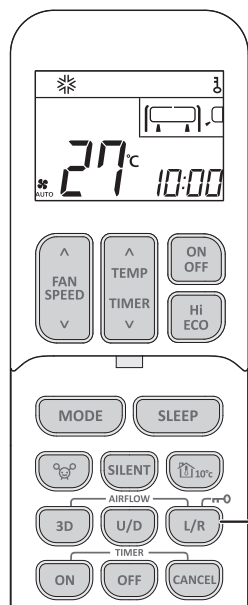

- 1** Prima o botão AIRFLOW L/R (LEFT/RIGHT) durante 3 ou mais segundos.

aparece. Como Bloqueio para crianças activo, pode apenas operar o botão ON/OFF.

### Como cancelar

Desligue a luz premindo o botão AIRFLOW L/R (LEFT/RIGHT) durante 3 ou mais segundos.

### NOTA

- Enquanto Bloqueio para crianças está definido, as definições do modo de funcionamento, temperatura, velocidade da ventoinha e direção do caudal de ar não podem ser alteradas. Para alterar as definições, reactive o Bloqueio para crianças.

# Definição da faixa de alcance do fluxo de ar

- Tenha em consideração a localização do aparelho de ar condicionado e ajuste a faixa de alcance do fluxo de ar para a direita/esquerda para maximizar o ar condicionado.

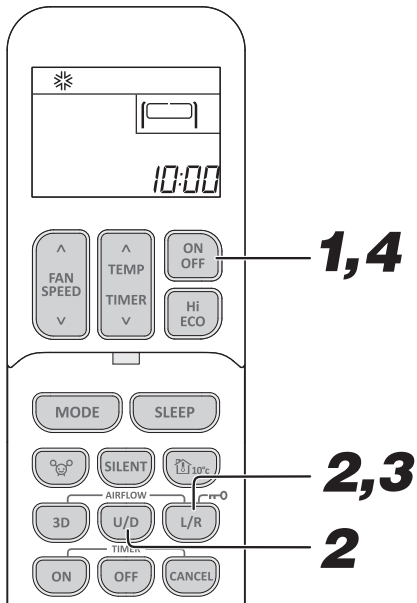

## 1 Se o aparelho de ar condicionado estiver a funcionar, prima o botão ON/OFF para parar.

A definição da faixa de alcance do fluxo de ar não pode ser realizada enquanto a unidade estiver em funcionamento.

## 2 Premir simultaneamente os botões AIRFLOW U/D (UP/DOWN) e AIRFLOW L/R (LEFT/RIGHT) por 5 segundos ou mais.

O visor de definição da faixa de alcance do fluxo de ar acende-se.

## 3 Defina a faixa de alcance do fluxo de ar.

Premir o botão AIRFLOW L/R (LEFT/RIGHT) e ajuste ao local desejado.

Sempre que prime o botão AIRFLOW L/R (LEFT/RIGHT), o ecrã é alterado pela seguinte ordem:

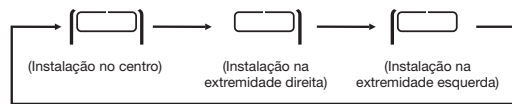

## 4 Premir o botão ON/OFF (Ligado/desligado).

A definição da faixa de alcance do fluxo de ar do aparelho de ar condicionado é efectuada.

Prima no prazo de 60 segundos após definir a faixa de alcance do fluxo de ar (enquanto o visor de definição da faixa de alcance do fluxo de ar estiver aceso).

## Local de instalação do ar condicionado e a faixa de alcance do fluxo de ar

O diagrama abaixo indica as faixas de alcance do fluxo de ar correspondente ao local de instalação do ar condicionado. Leve em conta a disposição do ambiente e ajuste a faixa do fluxo de ar para maximizar a eficiência do condicionamento de ar.

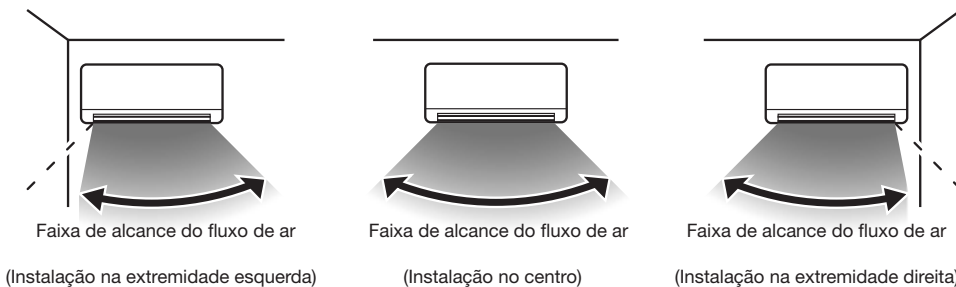

### NOTA

- Assim que a definição da faixa de alcance do fluxo de ar estiver configurada, fica guardada no aparelho de ar condicionado mesmo que se desligue a fonte de alimentação. Para alterar a definição da faixa de alcance do fluxo de ar, defina novamente a faixa de alcance com o controlo remoto.
- Durante o funcionamento, não é possível definir a faixa de alcance do fluxo de ar.
- Quando o aparelho de ar condicionado está instalado num local a 50 cm da parede, recomenda-se que a definição da faixa de alcance do fluxo de ar seja alterada para "Instalação na extremidade direita" ou "Instalação na extremidade esquerda".

# Definição da hora actual

- Ao inserir as pilhas, a hora actual é automaticamente definida no modo de configuração. 13:00 é exibida como a hora actual. Configure o relógio com a hora actual.

Exemplo: definir como 10:30.

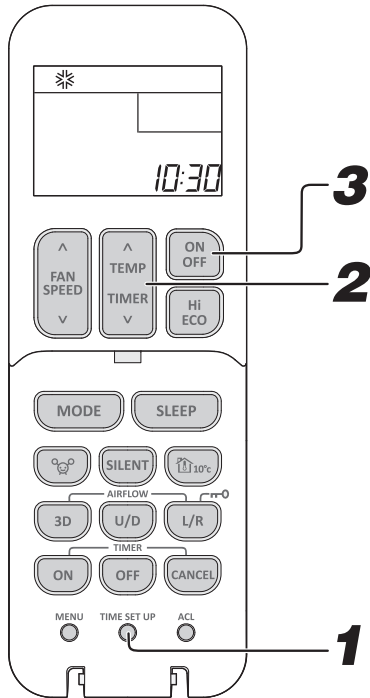

## 1

### Premir o interruptor TIME SET UP.

Prima com a ponta de uma esferográfica, etc. O visor com as horas pisca e pode ser ajustado para a hora actual.

## 2

### Prima o botão “^ ou v (TEMP/TIMER)”.

(defina-a como 10:30)

## 3

### Pressione o botão ON/OFF.

O visor da hora muda de piscar para uma luz fixa e a configuração está completa. Certifique-se de que prime o botão dentro de 60 segundos após a última operação no passo 2, caso contrário, a hora não fica definida.

#### NOTA

- A operação do temporizador funciona com base no relógio, por isso, ajuste-o correctamente.
- Os dados do telecomando são reinicializados quando se ajusta a hora actual.
- Ao substituir a pilha do comando à distância ou ao premir o interruptor ACL, o comando à distância é definido para o estado inicial.

# Operação de modo AUTO

- Selecciona automaticamente o modo de funcionamento (COOL, HEAT) dependendo da temperatura ambiente quando o aparelho de ar condicionado é ligado.

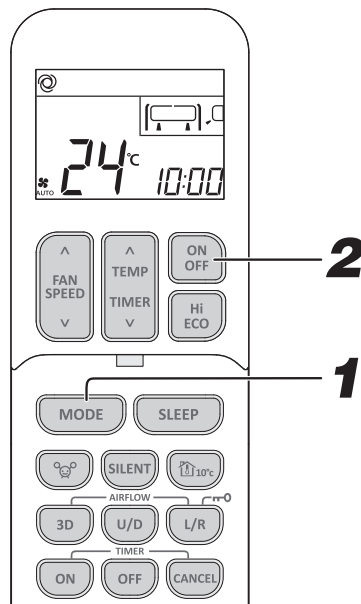

## 1

### Prima o botão MODE.



O modo muda sempre que prime o botão. Definido para @.

## 2

### Prima o botão ON/OFF.

Para parar:

Prima o botão ON/OFF.

- Se não pretender o programa de modo AUTO, mude para COOL, HEAT, DRY ou FAN em vez de AUTO.  Página 16
- Procedimento para a regulação da direcção do fluxo de ar.  Página 17

#### NOTA

- Caso não seja expelido ar durante a operação.

 Página 32

# Ajuste de temperatura durante o modo AUTO

- A temperatura por predefinição durante o modo AUTO é de 24 °C nos modos de quente e de frio. No entanto, pode ser ajustada (para uma temperatura mínima de 16 °C e uma temperatura máxima de 30 °C) utilizando o botão  $\wedge$  ou o botão  $\vee$ .

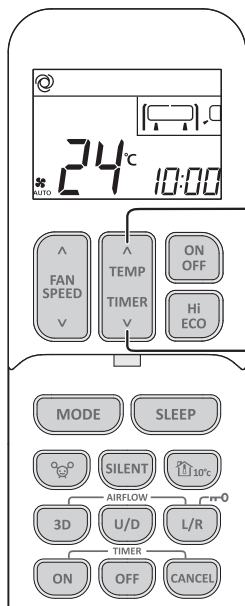

## 1

Prima o botão TEMP/TIMER.

Quando está um pouco frio

Prima o botão  $\wedge$ .

- Sempre que o botão  $\wedge$  é premido, o interruptor muda na seguinte sequência 16 → 16.5 → ..... 23.5 → 24 → 24.5 ..... → 30. Quando é aparece 30, mesmo que o botão  $\wedge$  seja premido, o indicador não muda.

Quando está um pouco quente.

Prima o botão  $\vee$ .

- Sempre que o botão  $\vee$  é premido, o interruptor muda na seguinte sequência 30 → 29.5 → ..... 24.5 → 24 → 23.5 ..... → 16. Quando é aparece 16, mesmo que o botão  $\vee$  seja premido, o indicador não muda.

# FAN SPEED (VELOCIDADE DA VENTOINHA)

- A FAN SPEED (VELOCIDADE DA VENTOINHA) pode ser definida, exceto no modo DRY.

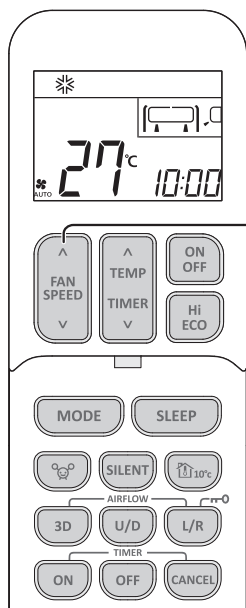

## 1

Prima o botão FAN SPEED.

Prima o botão  $\wedge$  ou  $\vee$  para a velocidade da ventoinha preferida.

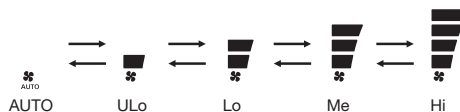

Capacidade de funcionamento escolhida por si	FAN SPEED
Definida automaticamente pelo micro-computador	AUTO
Operação em modo silencioso	UL0
Funcionamento para poupança de energia	Lo
Funcionamento normal	Me
Funcionamento potente com elevada capacidade	Hi

### NOTA

- Quando a FAN SPEED (VELOCIDADE DA VENTOINHA) é alterada de Hi para Lo ou UL0, pode ouvir-se o som do refrigerante.
- Quando é utilizado o modo COOL se as temperaturas exteriores forem baixas, a FAN SPEED (VELOCIDADE DA VENTOINHA) poderá mudar automaticamente para proteger o ar condicionado.

# Operação de modo COOL/HEAT/DRY/FAN

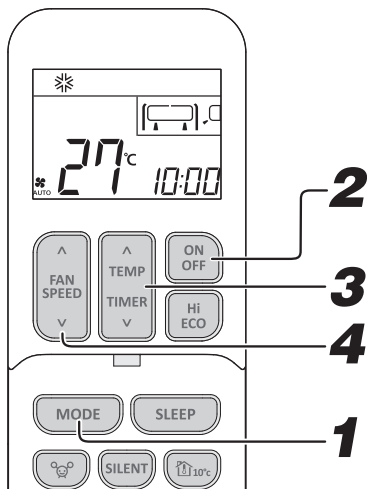

Procedimento de regulação da direcção do fluxo de ar.

👉 Página 17

## 1 Prima o botão MODE.

Defina para o modo pretendido.

☀️ (COOL), ☀️ (HEAT), △ (DRY), ⚡ (FAN)

## 2 Prima o botão ON/OFF.

## 3 Prima o botão TEMP/TIMER.

Prima o botão ▲ ou ▼ para a temperatura preferida.

	COOL	HEAT	DRY	FAN
Intervalo de definição	16 °C - 33 °C	10 °C - 30 °C	16 °C - 33 °C	—
Recomendação	26 °C - 28 °C	20 °C - 24 °C	24 °C - 26 °C	—

## 4 Prima o botão FAN SPEED.

Defina a velocidade da ventoinha como preferir.

A velocidade da ventoinha não pode ser definida na operação DRY.

👉 Página 15

### NOTA

- Caso não seja expelido ar ao iniciar a operação de aquecimento. 👉 Página 32
- O modo de operação pode também ser definido ou alterado quando o ar-condicionado não está na operação.

**Para parar:** Prima o botão ON/OFF.

# Intervalo de temperatura do funcionamento do ar condicionado

■ Utilize dentro do seguinte limite de funcionamento. Uma utilização fora deste intervalo poderá resultar na ativação dos dispositivos de proteção e impedir a unidade de funcionar.

	Funcionamento do modo COOL	Funcionamento do modo HEAT
<b>Temperatura exterior</b>	Aproximadamente -15 a 50 °C	Aproximadamente -20 a 24 °C
<b>Temperatura interior</b>	Aproximadamente 16 a 33 °C	Aproximadamente 10 a 30 °C
<b>Humidade interior</b>	Abaixo de aproximadamente 80 % A utilização a longo prazo da unidade com o nível de humidade a exceder os 80 % pode resultar em condensação que se forma na superfície da unidade interior, levando à formação de gotas de água.	

# Características das operações no modo de HEAT

## Mecanismo e capacidade do funcionamento no modo de HEAT

- A unidade retira calor do ar exterior frio, transfere-o para o interior e aquece a divisão. É uma característica do sistema de bomba de calor que a capacidade de aquecimento diminua quando a temperatura do ar exterior desce.
- Poderá demorar algum tempo para fornecer ar quente depois de ligar o ar condicionado.
- Se a temperatura exterior for extremamente baixa, será melhor utilizar uma fonte de calor adicional.

## Descongelação

Se a temperatura exterior for baixa e a humidade alta, o permutador de calor na unidade exterior pode ganhar gelo, o que impede um aquecimento eficiente.

**Se tal acontecer, a função de descongelamento automático é activada e, durante o descongelamento, a operação de aquecimento pára durante 5 a 15 minutos.**

- As ventoinhas das unidades interior e exterior param e a luz RUN pisca lentamente (1,5 segundos ON, 0,5 segundos OFF) durante a descongelação.
- A unidade exterior poderá produzir algum vapor durante a descongelação. Isto serve para ajudar o processo de descongelação e não é uma avaria.
- A operação de HEAT é retomada assim que a operação de descongelação termina.

# Ajuste da direcção do fluxo de ar

- A direcção para cima/para baixo pode ser ajustada com o botão AIRFLOW U/D (UP/DOWN) do controlo remoto. Todas as vezes que premir este botão, o modo muda da seguinte maneira: Muda para o modo FLUXO DE AR (PARA CIMA/BAIXO).

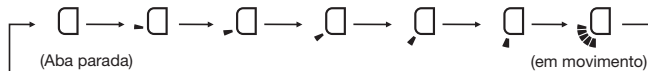

- A direcção para a esquerda/para a direita pode ser ajustada com o botão AIRFLOW L/R (LEFT/RIGHT) do controlo remoto. Todas as vezes que premir este botão, o modo muda da seguinte maneira: Muda para o modo FLUXO DE AR (ESQUERDA/DIREITA).

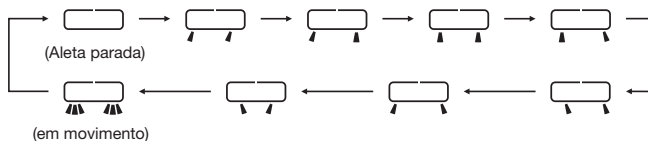

## NOTA

- A posição actual da tampa e da grelha de ventilação podem ser diferentes da que é mostrada na figura.

## AVISO PARA A OPERAÇÃO DE AQUECIMENTO

- Quando o funcionamento a quente é iniciado, a direcção da aba e da grelha de ventilação fixa-se na posição horizontal/central para evitar a passagem de ar frio. Regressa à posição definida quando o fornecimento de ar quente é iniciado.
- A direcção da aba e da ripa será controlada na posição horizontal/central quando a temperatura da divisão atingir a temperatura definida e o compressor pára ou quando o descongelamento está em funcionamento.
- A direcção do fluxo de ar não pode ser definida durante o período anteriormente mencionado. Altere a definição da direcção do fluxo de ar depois do ar quente ser fornecido e a aba/ripa voltar para a posição definida.

## Memory flap (Aba ou aleta parada)

Quando prime uma vez o botão FLUXO DE AR (U/D ou L/R) enquanto a aba ou a ripa está em funcionamento, esta pára de oscilar na posição. Dado que o ângulo é memorizado no microcomputador, a aba ou a aleta é automaticamente reposta nesse ângulo quando começa a operação seguinte.

- Não exponha um objecto directamente ao fluxo de ar do ar condicionado durante muito tempo.

### ⚠ CUIDADO

- Quando está na operação COOL (FRIO) ou DRY (DESUMIDIFICAÇÃO), não utilize durante demasiado tempo com o fluxo de ar virado completamente para baixo. Caso contrário, pode surgir condensação na grelha de saída e pingar para o chão. Caso contrário, poderá aparecer condensação na grelha de saída e começar a pingar.
- Não tente ajustar as abas ou ripas à mão, pois o ângulo de controlo pode mudar ou então a aba ou ripa pode não ficar completamente fechada.

- Ângulo recomendado da aba durante a paragem

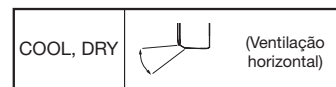
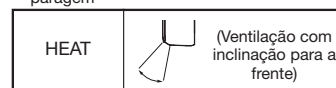

# Operação 3D AUTO

- A velocidade do ventilador e a direcção do fluxo do ar são automaticamente controlados, permitindo o condicionamento de ar eficiente do ambiente inteiro. Quando o ar condicionado está desligado, inicie a operação a partir do Passo 1. Quando o ar condicionado está em funcionamento, inicie a partir do Passo 2.

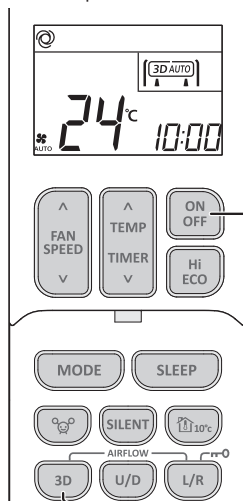

## 1

Premir o botão ON/OFF.

## 2

Premir o botão 3D AUTO.

Sempre que prime o botão 3D AUTO, o ecrã é alterado pela seguinte ordem:

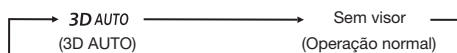

### Como cancelar

Prima o botão 3D AUTO para desligar o ecrã 3D AUTO.

### NOTA

- A operação 3D AUTO é cancelada quando alterna o modo de operação.
- Se a operação 3D AUTO for cancelada, a direcção do fluxo do ar retorna o ajuste utilizado antes da utilização de 3D AUTO.
- A operação 3D AUTO pode ser definida apenas no modo de operação AUTO, COOL, ou HEAT.

# Operação SLEEP TIMER

- A unidade pára automaticamente depois de decorrido o tempo definido.

A temperatura definida é automaticamente ajustada em função do tempo a decorrer, no sentido de evitar demasiado arrefecimento ou aquecimento.

Página 20

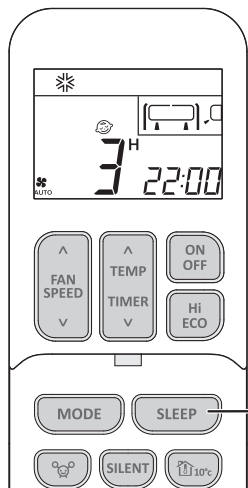

## 1

**Prima o botão SLEEP.**

- Se for premido enquanto a unidade está desligada,**

A operação SLEEP TIMER começa com as definições de operação anteriores e o aparelho de ar condicionado é desligado depois de decorrido o tempo definido.

- Se for premido enquanto a unidade está ligada,**

O aparelho de ar condicionado é desligado depois de decorrido o tempo definido. Todas as vezes que o botão for premido, a indicação muda da seguinte forma:

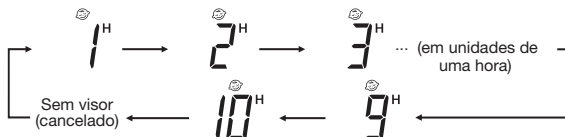

Exemplo: Prefere que pare após 3 horas.

Defina **3<sup>H</sup>** A luz do temporizador (amarela) está ligada.  
 ↓  
 A unidade pára depois de passar o tempo ajustado.

### Alteração da hora definida

Defina um novo tempo premindo o botão SLEEP.

### Como cancelar

Prima o botão CANCEL para desligar o indicador SLEEP.

### NOTA

- A operação SLEEP não funciona durante a operação ALLERGEN CLEAR.
- O SLEEP TIMER não pode ser definido em simultâneo com o OFF TIMER.

# Operação OFF TIMER

- A unidade pára automaticamente quando chega ao tempo ajustado.

Quando o ar condicionado está desligado, inicie a operação a partir do Passo 1. Quando o ar condicionado está em funcionamento, inicie a partir do Passo 2.

Exemplo: Prefere que pare às 22:30.

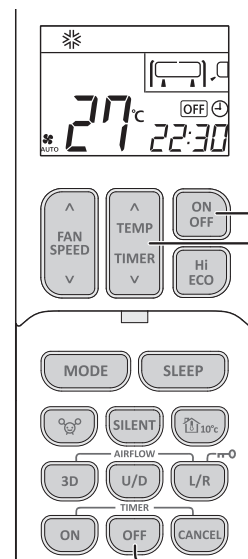

## 1

**Prima o botão ON/OFF.**

## 2

**Prima o botão OFF TIMER.**

O indicador OFF TIMER **OFF** está a piscar.

## 3

**Prima o botão TEMP/TIMER.**

De cada vez que o botão **▲** é premido, o visor muda pela ordem:

0:00 → 0:10 → 0:20 → ... → 1:00 → 1:10 → (unidades de dez minutos)

De cada vez que o botão **▼** é premido, o visor muda pela ordem:

0:00 → 23:50 → 23:40 → ... → 23:00 → 22:50 → (unidades de dez minutos)

Defina 22:30.

## 4

**Prima o botão OFF TIMER.**

O visor passa de intermitente a uma luz fixa e a configuração está concluída.

A luz do temporizador (amarela) está ligada.

### NOTA

- A unidade pára no fim da hora definida.
- Certifique-se de que prime o botão dentro de 60 segundos após a última operação no passo 3, caso contrário, a definição não fica concluída.
- A hora actual não é apresentada durante a operação OFF TIMER.
- A operação OFF TIMER não funciona durante a operação ALLERGEN CLEAR.
- Diferente da operação do SLEEP TIMER, o ajuste automático da temperatura definida não se pode fazer durante a operação OFF TIMER.

### Alteração da hora definida

Defina uma nova hora ao utilizar o botão de OFF TIMER.

### Como cancelar

Prima o botão CANCEL para desligar o visor do temporizador.

# Operação ON TIMER

- A operação inicia-se 5 a 60 minutos antes do tempo definido para que a temperatura da divisão atinja o seu valor ideal na hora definida.  Página 20
- A operação ON TIMER pode ser definida independentemente de o ar condicionado estar ou não a funcionar.

Exemplo: Quando a temperatura ambiente preferida é necessária às 8:00.

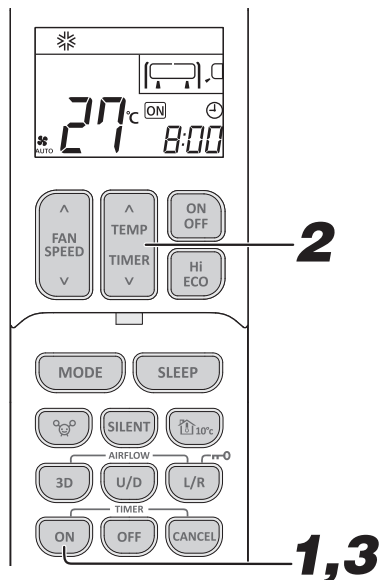

## 1 Prima o botão ON TIMER.

O indicador ON TIMER  está a piscar.

## 2 Prima o botão TEMP/TIMER.

De cada vez que o botão  é premido, o visor muda pela ordem:

→ 0:00 → 0:10 → 0:20 → ... → 1:00 → 1:10 → (unidades de dez minutos)

De cada vez que o botão  é premido, o visor muda pela ordem:

→ 0:00 → 23:50 → 23:40 → ... → 23:00 → 22:50 → (unidades de dez minutos)

Defina 8:00.

## 3 Prima o botão ON TIMER.

O visor passa de intermitente a uma luz fixa e a configuração está concluída.

A luz do temporizador (amarela) está acesa.

Se o ON TIMER for utilizado quando o ar condicionado estiver a funcionar, o funcionamento do ar condicionado é interrompido.

### NOTA

- O funcionamento inicia 5 a 60 minutos antes da hora definida.
- A luz do temporizador (amarela) desliga-se na hora definida.
- Certifique-se de que prime o botão dentro de 60 segundos após a última operação no passo 2, caso contrário, a definição não fica concluída.
- A hora actual não é apresentada durante a operação ON TIMER.
- A operação ON TIMER não funciona durante a operação ALLERGEN CLEAR.
- Se o botão ON/OFF for premido depois de definir ON TIMER, a definição será cancelada.

### Alteração da hora definida

Programa uma nova hora utilizando o botão ON TIMER.

### Como cancelar

Prima o botão CANCEL para desligar o ecrã do temporizador.

# Operação SLEEP TIMER + ON TIMER

- Este é o funcionamento combinado do temporizador SLEEP TIMER e do temporizador ON TIMER.

Exemplo: Deve parar após 3 horas e recomeçar, aproximando-se da temperatura definida às 8:00.

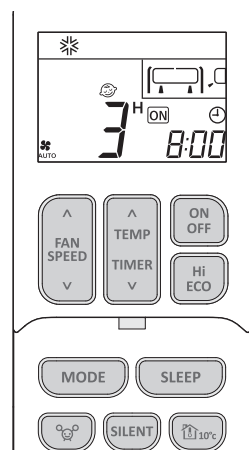

## 1 Configuração SLEEP TIMER

Siga os procedimentos da página 18.

Defina  3<sup>H</sup>

## 2 Configuração da operação ON TIMER

Definido pelo procedimento anteriormente mencionado em ON TIMER.

Defina  8:00

A configuração do indicador de temporizador (luz amarela) desta unidade está concluída.



- Depois de ter decorrido o tempo definido para SLEEP TIMER, a operação pára e recomeça entre 5 e 60 minutos antes do tempo definido para o ON TIMER.
- A luz do temporizador é desligada quando chega o tempo definido para ON TIMER.

### Alteração da hora definida

Programa uma nova hora utilizando o botão SLEEP ou ON TIMER.

### Como cancelar

Prima o botão CANCEL para desligar o visor do temporizador.

### NOTA

- Premir o botão ON/OFF durante a operação SLEEP TIMER + ON TIMER muda para a operação ON TIMER.

# Operação PROGRAM TIMER

- Este é o funcionamento combinado do temporizador ON TIMER e do temporizador OFF TIMER. Assim que isto tenha sido definido, as operações do temporizador serão repetidas à mesma hora todos os dias, a não ser que o botão CANCEL seja premido.
- A operação WEEKLY TIMER (Programador semanal) pode ser configurada através de uma ligação sem fios a uma rede LAN (Smart M-Air).

Exemplo: A hora actual é 21:00. O aparelho de ar condicionado está a funcionar. Quando se pretende que pare às 22:30 e recomece, aproximando-se da temperatura definida às 8:00.

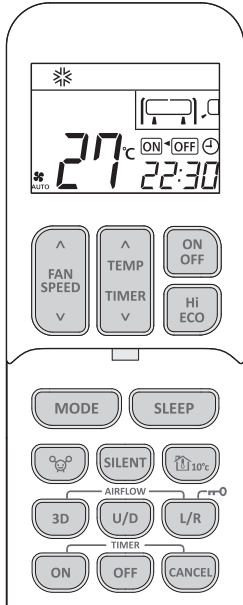

## 1 Definir o funcionamento do OFF TIMER

Defina seguindo os procedimentos na página 18. Defina 22:30

## 2 Definir o funcionamento do ON TIMER

Defina seguindo os procedimentos na página 19. Defina 8:00

A luz do temporizador (amarela) na unidade acender-se-á quando a configuração estiver concluída.

■ A hora definida é apresentada no comando à distância. O ecrã é alterado de acordo com o estado operacional.

• O aparelho de ar condicionado está a parar.

Primeiro, o aparelho de ar condicionado começa a funcionar com ON TIMER. Depois, o aparelho de ar condicionado pára de funcionar com OFF TIMER.

• O aparelho de ar condicionado está a funcionar.

Primeiro, o aparelho de ar condicionado pára de funcionar com OFF TIMER. Depois, o aparelho de ar condicionado começa a funcionar com ON TIMER.

### Alteração da hora definida

Defina uma nova hora ao utilizar o botão de OFF TIMER ou ON TIMER.

### Como cancelar

Prima o botão CANCEL para desligar o visor do temporizador.

### Arranque de conforto

Na operação ON TIMER, a unidade inicia a operação um pouco antes, para que a divisão esteja à temperatura ideal à hora de ON. A isto chama-se "Arranque de conforto".

#### • Mecanismo

A temperatura da divisão é verificada 60 minutos antes da hora de ON. Dependendo da temperatura dessa altura, o funcionamento inicia-se entre 5 a 60 minutos antes do temporizador passar para ON.

• A função está disponível para o modo de operação FRIO, CALOR e DRY (incluindo AUTO).

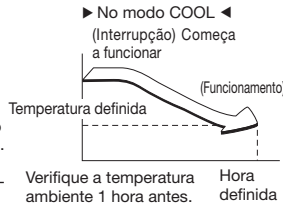

### SLEEP TIMER

Quando está seleccionado o SLEEP TIMER, a temperatura definida é ajustada automaticamente após algum tempo, assegurando que a divisão não está demasiado fria durante o arrefecimento, nem demasiado quente durante o aquecimento.

#### ► Operação COOL ◀

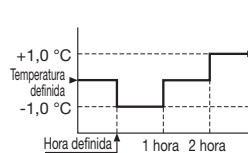

#### ► Operação HEAT ◀

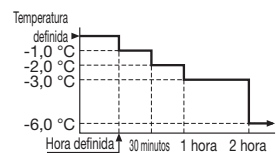

# Operação ALLERGEN CLEAR

- A tecnologia enzimática é utilizada para eliminar os agentes alergéneos que se acumulam no "filtro de limpeza de agentes alergéneos".

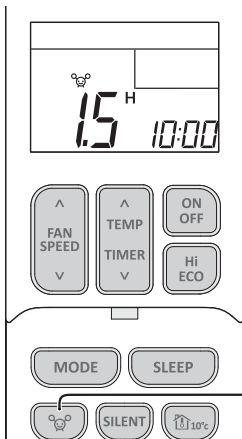

## 1 Prima o botão ALLERGEN CLEAR.

A operação ALLERGEN CLEAR tem início após a unidade parar de funcionar.

Para parar: Prima o botão ON/OFF ou ALLERGEN CLEAR.

### NOTA

- Uma vez que a temperatura do compartimento pode variar bastante, recomendamos que esta operação seja efectuada quando o compartimento não estiver habitado. (é automaticamente desligado depois de aproximadamente 90 minutos)
- Durante a operação ALLERGEN CLEAR não é possível efectuar operações relacionadas com temperatura, velocidade da ventoinha, direcção do ar e temporizador.

# Operação HIGH POWER/ECONOMY

- Quando o ar condicionado está desligado, inicie a operação a partir do Passo 1. Quando o ar condicionado está em funcionamento, inicie a partir do Passo 2.

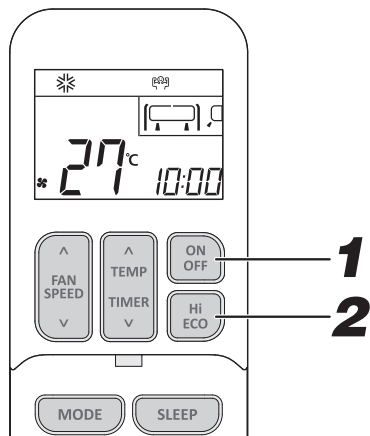

## 1 Prima o botão ON/OFF.

## 2 Prima o botão Hi/ECO.

- Quando o modo de operação é AUTO, COOL ou HEAT  
De cada vez que o botão Hi/ECO é premido, o indicador muda pela ordem:

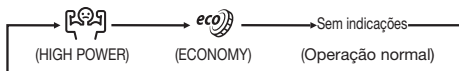

- Quando o modo de operação é DRY ou PROGRAM TIMER  
De cada vez que o botão Hi/ECO é premido, o indicador muda pela ordem:

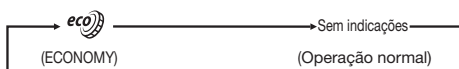

### Operação HIGH POWER

Preindo consecutivamente o botão Hi/ECO aumenta a intensidade da operação e dá início a uma refrigeração poderosa durante 15 minutos sem interrupção. O telecomando apresenta e a exibição de FAN SPEED (VELOCIDADE DA VENTOINHA) desaparece.

#### NOTA

- Durante a operação HIGH POWER, a temperatura do compartimento não é controlada. Quando ocorre um arrefecimento ou aquecimento excessivo, prima o botão Hi/ECO novamente para cancelar a operação de HIGH POWER.
- A HIGH POWER não está disponível durante as operações DRY e PROGRAM TIMER.
- Quando a operação HIGH POWER está definida após a definição da operação ON TIMER, a operação HIGH POWER irá iniciar a partir da hora definida.
- Depois do funcionamento em "HIGH POWER", é possível ser ouvido o som do refrigerante a circular.
- Quando são definidas as operações seguintes, a operação HIGH POWER será cancelada.
  - 1 Quando o botão Hi/ECO é novamente premido. (O modo de funcionamento será alterado para operação ECONOMY)
  - 2 Quando o modo de operação é alterado.
  - 3 15 minutos depois de iniciada a operação HIGH POWER.
  - 4 Quando premir o botão 3D AUTO
  - 5 Quando o botão SILENT é premido.
  - 6 Quando o botão NIGHT SETBACK é premido.
- Não funciona enquanto o ar condicionado estiver DESLIGADO.

### Operação ECONOMY

Ao pressionar o botão Hi/ECO inicia uma operação temporária com a potência suprimida, de forma a evitar um arrefecimento ou aquecimento excessivos.

A unidade funciona 1,5 °C acima da definição de temperatura durante o arrefecimento ou 2,5 °C abaixo da definição de temperatura durante o aquecimento. O telecomando apresenta e a exibição de FAN SPEED (VELOCIDADE DA VENTOINHA) desaparece.

#### NOTA

- Entrará em operação ECONOMY da próxima vez que o ar condicionado funcionar nas seguintes situações.
  - 1 Quando o ar condicionado for desligado no botão ON/OFF durante a operação ECONOMY.
  - 2 Quando o ar condicionado for desligado na operação SLEEP TIMER ou OFF durante a operação ECONOMY.
  - 3 Quando a operação for retomada a partir da operação SELF CLEAN ou ALLERGEN CLEAR.
- Quando são definidas as operações seguintes, a operação ECONOMY será cancelada.
  - 1 Quando o botão Hi/ECO for novamente premido.
  - 2 Quando o modo de funcionamento mudar de DRY para FAN.
  - 3 Quando o botão NIGHT SETBACK é premido.
- Não funciona enquanto o ar condicionado estiver DESLIGADO.

# Operação NIGHT SETBACK

- Durante a estação fria, a temperatura ambiente pode ser mantida a um nível confortável durante a ausência, noite e quando a sala está sem vigilância. O ar-condicionado mantém uma temperatura constante de cerca de 10 °C.

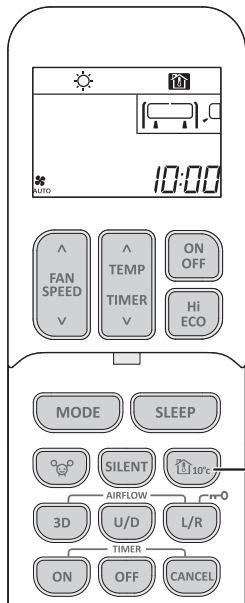

## 1

### Prima o botão NIGHT SETBACK.

De cada vez que o botão NIGHT SETBACK é premido, o indicador muda pela ordem:

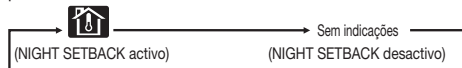

### Como cancelar

Prima o botão NIGHT SETBACK ou MODE para desligar o ecrã NIGHT SETBACK.

### NOTA

- Durante a operação NIGHT SETBACK, o ar-condicionado mantém uma temperatura de cerca de 10 °C.
- Durante a operação NIGHT SETBACK, não é possível executar definições de temperatura.
- Como se pode verificar oscilações acentuadas da temperatura, recomenda-se que seja utilizado sem ninguém na aula.
- Durante a operação NIGHT SETBACK, não é possível definir as operações HIGH POWER e ECONOMY.
- Quando a operação NIGHT SETBACK é cancelada, premindo o botão NIGHT SETBACK, o modo de operação é reposto para o modo imediatamente anterior à operação NIGHT SETBACK.
- Com esta função, o ar condicionado mantém a temperatura ambiente a 10 °C durante as estações frias (operação de aquecimento). O ar condicionado não mantém a temperatura a 10 °C durante as estações quentes (operação de arrefecimento). Quando a temperatura ambiente é superior a 10 °C, a ventoinha vai parar ou funcionar a baixa velocidade.

# Operação SILENT

- Quando é definida a operação SILENT, a unidade funciona mais silenciosamente para reduzir o ruído da unidade exterior. Quando o ar condicionado está desligado, inicie a operação a partir do Passo 1. Quando o ar condicionado está em funcionamento, inicie a partir do Passo 2. Podem ser seleccionados dois tipos de modos para a operação SILENT. Página 26

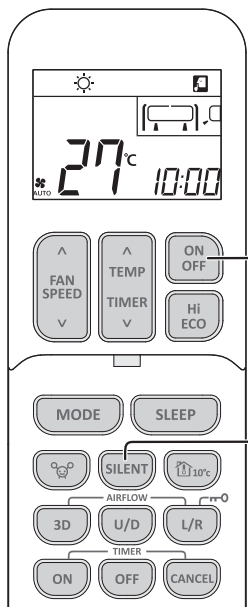

## 1

### Prima o botão ON/OFF.

## 2

### Prima o botão SILENT.

Quando o modo operativo é AUTO, COOL, HEAT ou NIGHT SETBACK

De cada vez que o botão SILENT é premido, o indicador muda pela ordem:

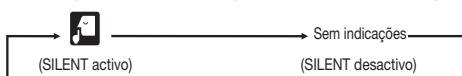

### Como cancelar

Prima o botão SILENT para desligar o ecrã SILENT.

### NOTA

- Durante a operação SILENT, as capacidades máximas de arrefecimento e aquecimento deterioram-se.
- A operação SILENT não funciona durante a operação DRY e FAN.
- No caso das operações que se seguem, o aparelho de ar condicionado retoma a operação SILENT sempre que voltar a ser colocado em ON.
  - ① Quando o ar-condicionado é desactivado com o botão ON/OFF durante a operação SILENT.
  - ② Quando o ar-condicionado é desactivado com a operação SLEEP ou OFF TIMER durante a operação SILENT.
  - ③ Quando a operação for retomada a partir da operação SELF CLEAN ou ALLERGEN CLEAR.
- Não funciona enquanto o ar condicionado estiver DESLIGADO.
- O nível do ruído da unidade exterior pode não diminuir de acordo com a condição.

# Função MENU

- A função MENU é utilizada para definir a Definição de ligação LAN sem fios, Definição da retroiluminação, Ajuste da luminosidade do ecrã, Operação SELF CLEAN, Controlo do vent. em Heating thermo-OFF, Definição do modo SILENT e Definição de comunicação LAN sem fios.

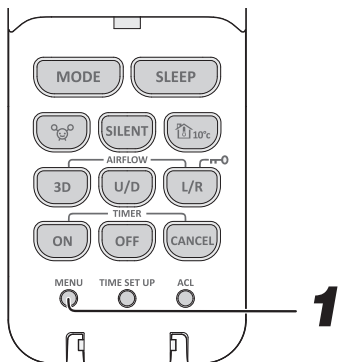

**1** Sempre que o interruptor MENU for premido com a ponta de uma esferográfica ou outro objecto, o ecrã é alterado de acordo com:

SL → bl → L2 → CL  
Definição de ligação LAN sem fios    Definição da retroiluminação    Ajuste da luminosidade do ecrã    Operação SELF CLEAN

In ← So ← Fn  
Definição de comunicação LAN sem fios    Definição do modo SILENT    Controlo do vent. em Heating thermo-OFF

## Definição de ligação LAN sem fios

- Para a Definição de ligação LAN sem fios, consulte outro manual do utilizador.

👉 Página 27

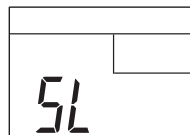

### NOTA

- Se o estado de comunicação for fraco devido a interferências de onda de rádio por um obstáculo, forno micro-ondas ou objeto semelhante, os conteúdos da operação poderão não ser refletidos. Verifique periodicamente o estado operacional.
- Os conteúdos da operação do seu smartphone não são refletidos no ecrã do telecomando. Os conteúdos definidos pelo telecomando são refletidos na aplicação (Smart M-Air).

## Definição da retroiluminação

- A retroiluminação pode ser ativada/desativada.

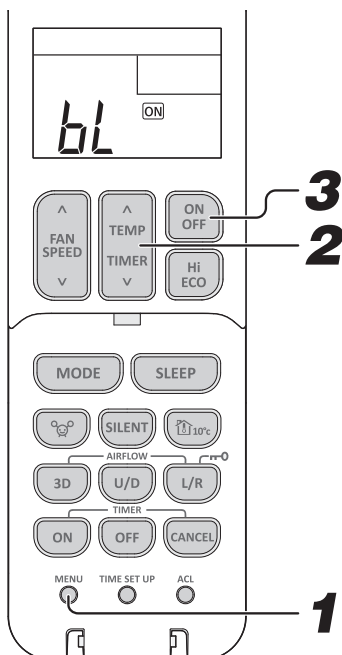

**1** Selecione a Definição da retroiluminação premindo o interruptor MENU.

**2** Selecione Retroiluminação ativada/desativada premindo o botão “^ ou v (TEMP/TIMER)”.

bl ON ↔ bl OFF  
(Retroiluminação ativada)                      (Retroiluminação desativada)

**3** Prima o botão ON/OFF.

## Ajuste da luminosidade do ecrã

- Esta função pode ser utilizada quando é necessário ajustar a luminosidade do ecrã da unidade.

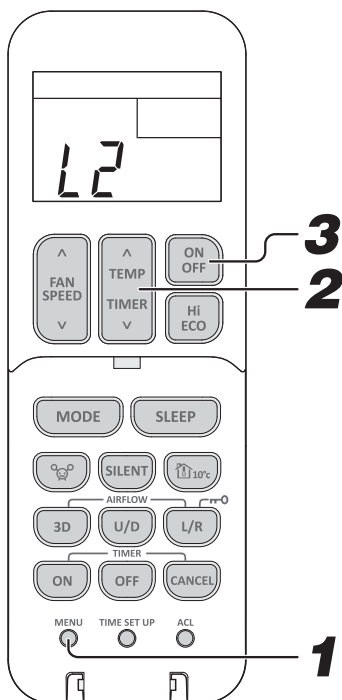

**1** Seleccione o Ajuste de luminosidade do ecrã ao premir o interruptor MENU.

**2** Seleccione o nível de luminosidade ao premir o botão “^ ou v (TEMP/ TIMER)”.

L2 ⇔ L1 ⇔ L0  
100 % (original)      50 %      0 % (desligado)

**3** Prima o botão ON/OFF.

## Operação SELF CLEAN

- A operação SELF CLEAN não deve ser executada depois de AUTO, COOL e DRY para remover a humidade da unidade interior e controlar o crescimento do bolor e o desenvolvimento de bactérias. (Incluindo quando parado pelo TIMER)

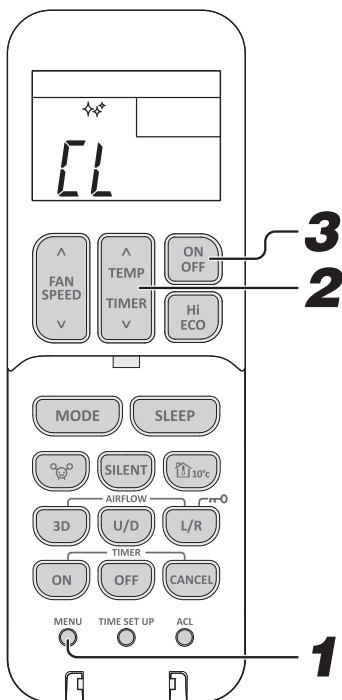

**1** Seleccione a operação SELF CLEAN ao premir o interruptor MENU.

**2** Ligue SELF CLEAN ao premir o botão “^ ou v (TEMP/ TIMER)”.

CL ⇔ CL  
(SELF CLEAN desligado)      (SELF CLEAN ligado)

**3** Prima o botão ON/OFF.

### NOTA

- Duas horas mais tarde, o aparelho de ar condicionado pára automaticamente a operação SELF CLEAN. Para parar o ar condicionado imediatamente, pressione o botão ON/OFF.
- A operação SELF CLEAN não funciona depois de terem terminado as operações CALOR e VENTONHA, OFF TIMER, SLEEP e ALLERGEN CLEAR.
- A unidade interior funciona durante aproximadamente duas horas no modo SELF CLEAN.
- O indicador RUN ilumina-se durante a operação SELF CLEAN (3 segundos ON, 1 segundo OFF).
- Prima o botão SLEEP, ALLERGEN CLEAR ou NIGHT SETBACK durante a operação SELF CLEAN para cancelar a operação SELF CLEAN e, de seguida, a unidade é definida para a operação SLEEP, ALLERGEN CLEAR ou NIGHT SETBACK.
- Isto não é uma função para a remoção de bolor, germes ou fuligem que já estejam aderidos à unidade.

## Controlo do vent. em Heating thermo-OFF

- Quando a temperatura ambiente atingir a temperatura definida durante a operação de aquecimento, o termostato de aquecimento desliga-se.  
O Controlo do vent. em Heating thermo-OFF pode ser desligado.

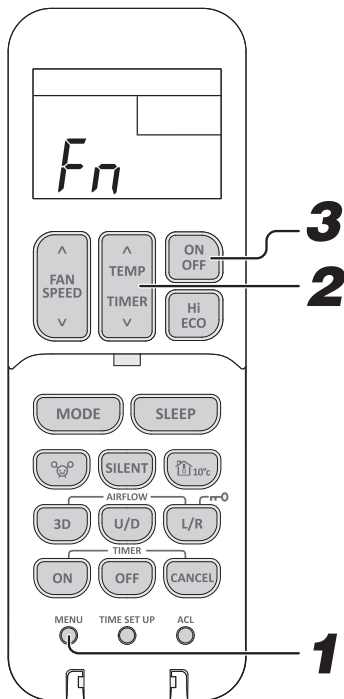

**1** Selecione o Controlo do vent. em Heating thermo-OFF premindo o interruptor MENU.

**2** Selecione o controlo da ventoinha premindo o botão “^ ou v (TEMP/TIMER)”.

*F<sub>n</sub>* ⇔ *F<sub>P</sub>* ⇔ *F<sub>0</sub>* ⇔ *F<sub>1</sub>* ⇔ *F<sub>2</sub>*

Ecrã inicial      Função de lareira      Função normal      Função de intervalo      Função de paragem

<i>F<sub>P</sub></i>	A unidade funciona à FAN SPEED (VELOCIDADE DA VENTOINHA) definida pelo telecomando. O calor gerado por outras fontes de calor pode ser circulado na divisão utilizando continuamente a ventoinha interior.
<i>F<sub>0</sub></i>	O ar condicionado controla automaticamente a FAN SPEED (VELOCIDADE DA VENTOINHA).
<i>F<sub>1</sub></i>	A ventoinha interior começa e para a operação a intervalos regulares para evitar passagem de ar frio durante heating thermo-OFF.
<i>F<sub>2</sub></i>	A ventoinha interior para. Para utilizar esta função é necessário trabalho adicional, por isso, consulte o seu distribuidor. Caso contrário, poderá demorar algum tempo a regressar ao aquecimento e a capacidade de aquecimento poderá ser insuficiente.

**3** Prima o botão ON/OFF.

### NOTA

- Quando se configura o Controlo do vent. em Heating thermo-OFF, é armazenado no ar condicionado, mesmo que a fonte de alimentação seja desligada. Para alterar o Controlo do vent. em Heating thermo-OFF, configure novamente com o controlo remoto.

## Definição do modo SILENT

- Esta função permite ajustar o volume do som emitido pela unidade exterior durante a operação SILENT em 2 níveis.

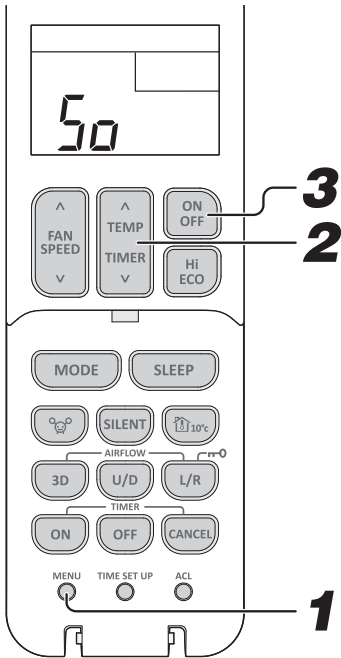

**1** Selecione a Definição do modo SILENT premindo o interruptor MENU.

**2** Selecione o modo SILENT premindo o botão “^ ou v (TEMP/TIMER)”.

50 ↔ 51 ↔ 52  
 Ecrã inicial      Modo SILENT 1      Modo SILENT 2

51 Este modo pode reduzir o ruído da unidade exterior.

52 Este modo é mais silencioso do que o modo SILENT 1.

**3** Prima o botão ON/OFF (Ligar/Desligar) enquanto estiver de frente para a unidade interior.

### NOTA

- Quando se configura a Definição do modo SILENT, é armazenada no ar condicionado, mesmo que a fonte de alimentação seja desligada. Para alterar a Definição do modo SILENT, configure-a novamente com o controlo remoto.

## Definição de comunicação LAN sem fios

- A comunicação LAN sem fios pode ser comutada entre ON (LIGAR) e OFF (DESLIGAR). A Definição de comunicação LAN sem fios pode ser definida independentemente de o ar condicionado estar ou não em funcionamento.

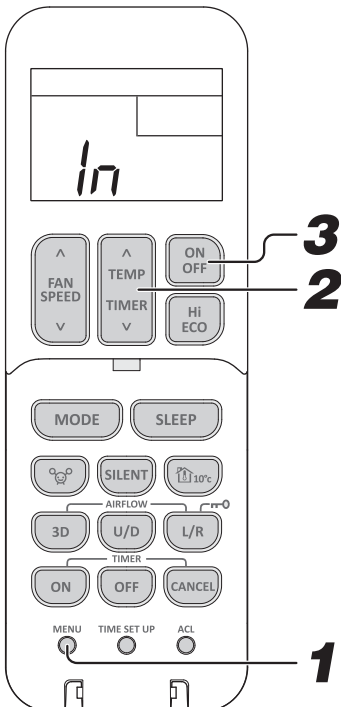

**1** Selecione a Definição de comunicação LAN sem fios premindo o interruptor MENU.

**2** Selecione a comunicação LAN sem fios premindo o botão “^ ou v (TEMP/ TIMER)”.

In ⇒ In<sup>ON</sup> ↔ In<sup>OFF</sup>  
 Ecrã inicial      Comunicação LAN sem fios ligada      Comunicação LAN sem fios desligada

**3** Prima o botão ON/OFF.

### NOTA

- Quando se configura a Definição de comunicação LAN sem fios, é armazenada no ar condicionado, mesmo que a fonte de alimentação seja desligada. Para alterar a Definição de comunicação LAN sem fios, configure-a novamente com o controlo remoto.
- Se a definição de comunicações LAN sem fios estiver definida para OFF, a função de LAN sem fios não estará disponível.

# Inicialização da definição LAN sem fios

- Se pretender repor a definição de LAN sem fios, pode inicializar-se para o estado aquando da compra. Quando a definição LAN sem fios é inicializada, os dados como a definição de rede são apagados.

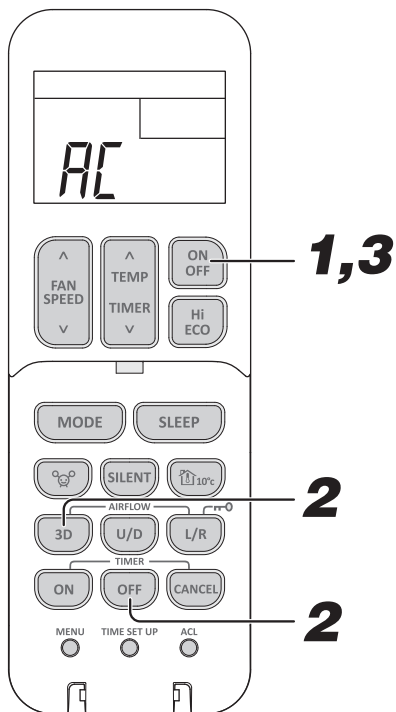

## 1 Se o ar condicionado estiver a funcionar, prima o botão ON/OFF.

A inicialização da definição de LAN sem fios não pode ser efetuada com a unidade em funcionamento.

## 2 Prima o botão OFF TIMER e o botão 3D AUTO ao mesmo tempo durante 5 ou mais segundos.

O ecrã AC no telecomando pisca.

## 3 Prima o botão ON/OFF durante 5 segundos.

### Como cancelar

Prima o botão CANCEL.

### NOTA

- Certifique-se de que inicializa a configuração quando o utilizador do ar condicionado mudar ou o ar condicionado for eliminado.



Se quiser ligar a uma rede através de LAN sem fios, consulte o "Manual de ligação LAN sem fios" na página inicial seguinte.

[https://www.mhi-mth.co.jp/en/products/detail/air-conditioner\\_users\\_manual.html#RSA012A148](https://www.mhi-mth.co.jp/en/products/detail/air-conditioner_users_manual.html#RSA012A148)

# Operação PRESET



## Como guardar

- Esta operação pode guardar as definições preferenciais para utilizações futuras. Quando o ar condicionado está desligado, inicie a operação a partir do Passo 1. Quando o ar condicionado estiver em funcionamento, inicie a partir do Passo 2.

**1** Prima o botão ON/OFF.

**2** Selecione o OPERATION MODE preferencial, a TEMPERATURE, a FAN SPEED e a direção do AIRFLOW.

**3** Prima o botão “FAN SPEED v” durante 3 segundos ou mais.

A definição preferida para a operação futura será guardada.  
⏰ é apresentado durante algum tempo.

## Como iniciar

- A operação pode ser efetuada com as definições guardadas.

**4** Prima o botão “FAN SPEED ^” durante 3 segundos ou mais.

A operação PRESET irá iniciar.

## NOTA

- Ao premir o botão “FAN SPEED ^” durante 3 segundos ou mais para a operação PRESET durante a operação 3D AUTO ou HIGH POWER, esta será cancelada.
- Ao premir o botão “FAN SPEED ^” durante 3 segundos ou mais para a operação PRESET durante a operação ECONOMY, esta irá continuar.

# Manutenção

## Antes da manutenção

Desligue a fonte de alimentação.



- Não derrame líquidos sobre a unidade.
- Não toque nas alhetas de alumínio do aquecedor.
- Coloque-se com segurança numa escada ou outro objecto estável para remover o painel de entrada de ar e o filtro.

Não utilize os seguintes itens:

- Água quente (40 °C ou mais). Pode deformar ou descolorar a unidade.
- Combustível, diluente de tinta, benzina ou detergentes, etc. Podem deformar ou riscar a unidade.

## Durante a época operacional

Limpeza do filtro do ar

### 1 Retire o filtro do ar

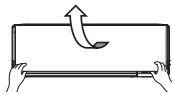

O intervalo normal é de uma vez de duas em duas semanas

- Puxe o painel de entrada de ar para a frente.
- Segure ligeiramente nos manipulós em ambos os lados e eleve um pouco para remover o filtro de ar para a frente.



### 2 Limpeza

Se o filtro estiver muito sujo, limpe-o com água morna (aprox. 30 °C) e seque-o minuciosamente.

⚠ CUIDADO

- Não limpe os filtros com água a ferver.
- Não os seque próximo de uma chama.
- Puxe-os para fora com cuidado.



### 3 Volte a instalar o filtro

- Segure com firmeza o filtro dos dois lados, tal como ilustrado à direita, e introduza de forma segura.
- O funcionamento sem filtros de ar deixará a unidade com poeiras e pode causar danos.



Limpeza da unidade

- Limpe a unidade com um pano macio e seco, ou utilize um aspirador.
- Se a unidade estiver muito suja, limpe-a com um pano humedecido em água morna.

Limpar o painel de entrada de ar

- Remoção, instalação do painel de entrada de ar.

➡ Abaixo.

- O painel pode ser lavado com água. Após lavar com água, limpe a humidade do painel e deixe-o secar sob luz solar direta.

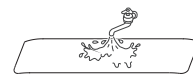

## Como abrir e fechar o painel de entrada de ar

**Abrir**

Coloque polegares em ambos os lados da parte inferior do painel e puxe o painel para a frente para que fique aberto cerca de 60 graus.

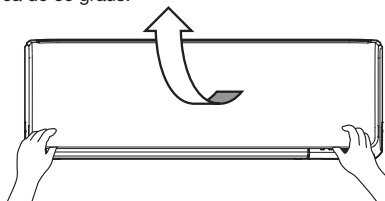

**Fechar**

Empurre ambos os cantos do painel com a mesma força e prima ligeiramente mais um pouco no centro.

## Como remover e instalar o painel de entrada de ar

**Remover**

Ao remover o painel de entrada de ar para limpeza interna ou outros fins, abra o painel a 90 graus e puxe-o para a frente.

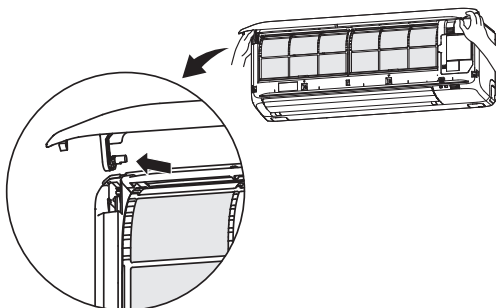

**Instalação**

Introduza o braço do painel na ranhura no painel frontal a partir da posição apresentada em baixo, segure o painel em ambas as extremidades da parte inferior, baixe-o lentamente e, em seguida, puxe-o ligeiramente até que prenda.

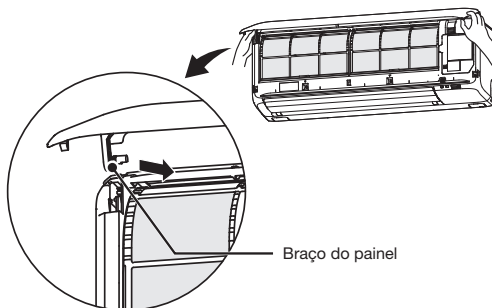

### NOTA

- O arrefecimento/aquecimento é afectado pela obstrução ou sujidade do filtro de ar e o ruído provocado pelo funcionamento aumenta. Poderá também aumentar o consumo de electricidade. Queira limpar o filtro do ar com intervalos adequados.

### No fim do período de funcionamento

#### 1 Deixe a ventoinha a funcionar durante duas a três horas.

Seque a parte interior da unidade.

#### 2 Pare a unidade e desligue a fonte de alimentação.

A unidade consome aproximadamente 4 W, mesmo quando não está em funcionamento. Desligar a fonte de alimentação ajuda a poupar no consumo de energia e nos custos.

#### 3 Limpe e volte a colocar os filtros do ar.

#### 4 Limpe as unidades interior e exterior.

#### 5 Retire as pilhas do controlo remoto.

### No início do período de funcionamento

#### 1 Assegure-se de que as ligações à terra não estão interrompidas ou desligadas.

#### 2 Certifique-se de que não existe corrosão ou ferrugem na estrutura de base da unidade exterior.

#### 3 Certifique-se de que não existem obstáculos que bloqueiem o fluxo de ar em torno da entrada de ar e nas aberturas de saída das unidades interior e exterior.

#### 4 Ligue a fonte de alimentação.

#### 5 Coloque as pilhas no controlo remoto.

## Instalação, inspecção e recolocação do filtro do ar condicionado

1. Abra o painel de entrada de ar e remova os filtros.  Página 29

2. Retire o filtro anti-alergia (cor de laranja claro) do ar condicionado e inspecione-o. Utilize um aspirador para remover poeiras ou sujidades do filtro anti-alergia. Substitua o filtro anti-alergia se não puder ser limpo ou tiver sido removido por mais de 1 ano. (O filtro anti-alergia deve ser substituído uma vez por ano. No entanto, o período de substituição pode variar consoante as condições em que é utilizado.)

Retire o filtro desodorizante reciclável (Cor de laranja) do ar condicionado e inspecione-o. Periodicamente, remova poeiras ou sujidade que possam existir no filtro desodorizante reciclável. Se filtro desodorizante reciclável estiver muito sujo, pode ser lavado com água. O filtro é frágil, por isso não o esfregue com demasiada força. Depois de o lavar, coloque-o ao sol para secar. A exposição à luz solar regenera a sua capacidade desodorizante.

3. Instale o filtro de limpeza de ar no ar condicionado.

### NOTA

- O filtro anti-alergia e o filtro desodorizante reciclável podem ser instalados do lado direito ou do lado esquerdo do ar condicionado.
- Instale o filtro anti-alergia com a luz laranja virada para a frente.

4. Instale os filtros e feche o painel de entrada de ar.  Página 29

### ⚠ CUIDADO

- O permutador de calor poderá magoar os seus dedos.
- Coloque-se firmemente em cima de um escadote ou de outro objecto estável quando retirar o painel de entrada e os filtros.

Entre em contacto com o seu revendedor para a troca do filtro de limpeza.

Item	Funcionalidade	cor
Filtro anti-alergia	A resistência de enzimas é utilizada para eliminar os agentes alergéneos que se acumulam no filtro.	Cor de laranja claro
Filtro desodorizante reciclável	O efeito desodorizante é conseguido, destruindo as fontes de odor no filtro.	Cor de laranja

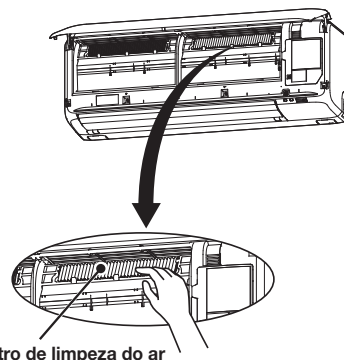

# Instalação correcta

## Posição de instalação adequada

- Não coloque obstáculos à frente da unidade interior que impeçam uma ventilação e funcionamento adequados.
- Não instale a unidade nos seguintes locais:
  - Onde existe perigo de fugas de gás inflamável.
  - Onde exista grande quantidade de salpicos de óleo.
- Poderá ocorrer um mau funcionamento devido a corrosão se a unidade tiver sido instalada numa estância termal onde sejam gerados gases sulfídricos, ou numa estância balnear exposta a brisas marítimas. Contacte o seu fornecedor.
- O aparelho de ar condicionado e o controlo remoto devem estar pelo menos a 1 metro de distância de um televisor ou rádio.
- Drene o líquido provocado pela desumidificação da unidade interior para um local onde haja uma boa capacidade de drenagem.

## Tenha atenção aos ruídos provocados pelo funcionamento

- Quando instala a unidade, tenha o cuidado de escolher um local que possa aguentar bem o peso da unidade e que não provoque o aumento do ruído ou vibração. Se forem transmitidas vibrações pela casa, coloque calços à prova de vibrações entre a unidade e as fixações.
- Escolha um local onde o ar quente ou frio, os ruídos do funcionamento das unidades interiores e exteriores não causem qualquer incómodo aos seus vizinhos.
- Não deixe quaisquer obstáculos perto da entrada e saída da unidade exterior. Isto poderá provocar um mau funcionamento e aumentar o ruído provocado pelo funcionamento.
- Caso ouça um ruído irregular durante o funcionamento, contacte o seu fornecedor.

## Inspecção e manutenção

Dependendo do ambiente de funcionamento, o interior do ar condicionado pode ficar sujo ao cabo de alguns anos de funcionamento. Tal reduzirá o desempenho. Para além da limpeza normal, recomendamos a realização de inspecções e manutenção. (Isto poderá contribuir para que o ar condicionado tenha uma vida útil mais longa e sem problemas).

- Contacte o seu fornecedor, ou qualquer distribuidor, para obter inspecção e manutenção. (Este serviço será cobrado).
- Recomendamos que a inspecção e manutenção sejam levadas a cabo durante o período de não funcionamento.
- Se o cabo de alimentação deste aparelho estiver danificado, deverá ser substituído apenas por uma oficina designada pelo fornecedor pois são necessárias ferramentas especiais.

# Detecção e resolução de problemas

■ Por favor faça as verificações que se seguem antes de chamar os técnicos de assistência.

### O aparelho de ar condicionado não funciona.

- O interruptor foi desligado?
- O temporizador foi colocado na posição ON?
- Houve um corte de electricidade ou existe algum fusível fundido?

### Fraca refrigeração ou aquecimento

- Regulou o termostato para uma temperatura adequada?
- O filtro do ar está limpo? (Não obstruído?)
- Deixou alguma janela ou porta aberta?
- Entra alguma luz directa do sol na divisão?
- Existe alguma fonte de calor na divisão?
- Existem pessoas a mais na divisão?

Se o aparelho de ar condicionado não funcionar correctamente depois de ter verificado os pontos à esquerda ou se ainda existir alguma dúvida após ter consultado a página 32, bem como se ocorrerem as situações descritas na página 33, desligue a corrente e contacte o seu fornecedor.

# Aviso

## Fluxo de ar

<b>O ar não é expulso ao iniciar a operação HEATING.</b> A luz RUN pisca lentamente (1,5 segundos ON, 0,5 segundos OFF)	O fluxo de ar foi interrompido para evitar a ventilação de ar frio até que o permutador de calor interior aqueça (2 a 5 minutos).
<b>O ar não é expulso durante 5 a 15 minutos ou o ar frio é expulso durante uns momentos na operação HEATING.</b> A luz RUN pisca lentamente (1,5 segundos ON, 0,5 segundos OFF)	Quando a temperatura exterior é baixa e a humidade é elevada, a unidade por vezes faz uma descongelação automática. Queira aguardar. Durante a descongelação poderá haver expulsão de água ou vapor da unidade exterior.
<b>O ar não é expulso ao iniciar a operação DRY.</b> (A luz RUN está acesa)	A ventoinha interior pode parar para evitar a re-evaporação da humidade obtida pela desumidificação e para poupar energia.
<b>Não é soprado ar quente/frio quando em operação HEATING/COOLING (Aquecimento/Arrefecimento).</b> A luz RUN pisca lentamente (0,5 segundos ON, 0,5 segundos OFF)	Podem estar definidas as funções de apenas Aquecimento/Arrefecimento. Para cancelar a definição, entre em contacto com o seu fornecedor.

## Ruído

<b>Ouve um som brando de gorgolejo.</b>	Isto é provocado pelo movimento do refrigerante dentro da unidade.
<b>Ouve um som brando de fractura.</b>	Isto é provocado pela expansão ou contracção causada pelo calor.
<b>Será emitido um ruído de interferência ou um som de clique.</b>	Isto é causado pela operação das válvulas de controlo do refrigerante ou dos componentes electrónicos.
<b>É escutado um som sibilante proveniente da unidade externa.</b>	Isto significa que a velocidade de rotação do compressor está a aumentar ou a diminuir.
<b>Por vezes um som "Shooooo" pode vir, durante um curto período de tempo, da unidade que está desligada.</b>	Este é o som de quando a operação de uma outra unidade é parada.

## Operação

<b>A função de temporizador é cancelada.</b>	<u>Função de temporizador utilizada com Controlo remoto com fios/LAN sem fios (Smart M-Air)</u> As seguintes funções do temporizador que foram definidas a partir do comando à distância sem fios são canceladas quando o estado de operação da unidade interior muda devido a sinais do comando à distância com fios ou da LAN sem fios (Smart M-Air). A este ponto, o estado operacional da unidade interior é diferente do visor do controlo remoto sem fios. Por isso, é aconselhável definir apenas um dos temporizadores.
<b>O visor do controlo remoto sem fios e as condições operacionais não correspondem.</b>	<ul style="list-style-type: none"><li>• Operação SLEEP TIMER</li><li>• Operação OFF TIMER</li><li>• Operação ON TIMER</li><li>• Operação SLEEP TIMER + ON TIMER</li><li>• Operação PROGRAM TIMER</li></ul>

**Diversos**

<p><b>A unidade não reinicia imediatamente após a ter desligado.</b></p> <p>(A luz RUN está acesa)</p>	<p>O reinício é bloqueado durante 3 minutos depois de ter parado a operação para proteger a unidade.</p> <p>O temporizador de protecção de 3 minutos no microcomputador reinicia-o automaticamente.</p>
<p><b>Verificam-se algumas libertações de vapor durante a operação COOL.</b></p>	<p>Isto pode acontecer se a temperatura ambiente e a humidade forem muito elevadas. O vapor desaparece logo que a temperatura e a humidade reduzam.</p> <p>Feche todas as janelas e portas para evitar a entrada da humidade exterior.</p>
<p><b>Sente-se um ligeiro odor.</b></p>	<p>O ar expelido durante a operação poderá ter odor. Isto deve-se a produtos de tabaco, cosmética e outros que aderem à unidade.</p>
<p><b>Depois de um corte de energia, a unidade não reinicia mesmo quando a alimentação é restabelecida.</b></p>	<p>Se a função Auto restart não está ajustada, a unidade não reiniciará automaticamente. Utilize o controlo remoto para voltar a colocar a unidade em funcionamento.</p>
<p><b>Os sinais do controlo remoto não são recebidos.</b></p>	<p>Os sinais do controlo remoto não podem ser recebidos se o receptor de sinal no aparelho de ar condicionado estiver exposto à luz directa do sol ou a outro tipo de luz forte.</p> <p>Se for este o caso, tape a luz do sol ou reduza a intensidade da outra luz.</p>
<p><b>Poderá formar-se humidade nas grelhas de saída de ar.</b></p>	<p>Se a unidade for utilizada durante muito tempo sob condições de alta humidade, poder-se-á formar humidade nas grelhas de saída de ar e começarem a cair gotas de água.</p>
<p><b>A ventoinha não pára imediatamente após o funcionamento da unidade ser interrompido.</b></p>	<p>Ventilador interno : O ventilador cessa o seu movimento após 2 horas, caso esteja ajustado em operação SELF CLEAN.</p> <p>Ventilador externo : O ventilador cessa a rotação após 1 minuto para proteger a unidade.</p>
<p><b>O indicador RUN continua aceso mesmo após a interrupção da operação.</b></p>	<p>O indicador RUN ilumina-se durante a operação SELF CLEAN. O indicador RUN apaga-se após o término da operação SELF CLEAN.</p>

## Contacte o seu fornecedor

■ Desligue imediatamente o interruptor de alimentação e informe o seu fornecedor caso ocorra qualquer uma das situações seguintes:

- O fusível ou o interruptor fundem-se continuamente.
- O cabo fica extremamente quente.  
O revestimento do cabo está estalado.
- A televisão, o rádio ou outro tipo de equipamento começam a funcionar mal.
- Um dos interruptores não funciona correctamente.
- Ouve-se um estranho ruído durante o funcionamento.
- Quando ocorrerem anomalias, desligue a fonte de alimentação imediatamente e volte a ligá-la após 3 minutos. Reinicia o funcionamento com o botão ON/OFF do controlo remoto e a situação fora do vulgar persiste.
- As luzes RUN e TIMER na secção do ecrã da unidade piscam rapidamente (0,5 segundos ON; 0,5 segundos OFF) ou as luzes não funcionam.

## Função Auto restart

- A função Auto restart regista o estado operacional do ar condicionado imediatamente antes de este ser desligado por um corte de energia e repõe automaticamente o funcionamento após a alimentação ser restabelecida.
- As seguintes definições serão canceladas:
  - Definições do temporizador
  - Operações de HIGH POWER (potência elevada)

**NOTA**

- A função Auto restart está activada quando o ar condicionado é enviado da fábrica. Consulte o seu revendedor se esta função tiver que ser desactivada.
- Quando há falha de energia, a configuração do temporizador é cancelada. Quando a energia voltar, volte a configurar o temporizador.

# Função de auto-diagnóstico

■ No nosso esforço contínuo para o fornecimento de um melhor serviço aos nossos clientes, instalamos um tipo de "juizes" que mostram as anomalias de cada função do modo que se segue:

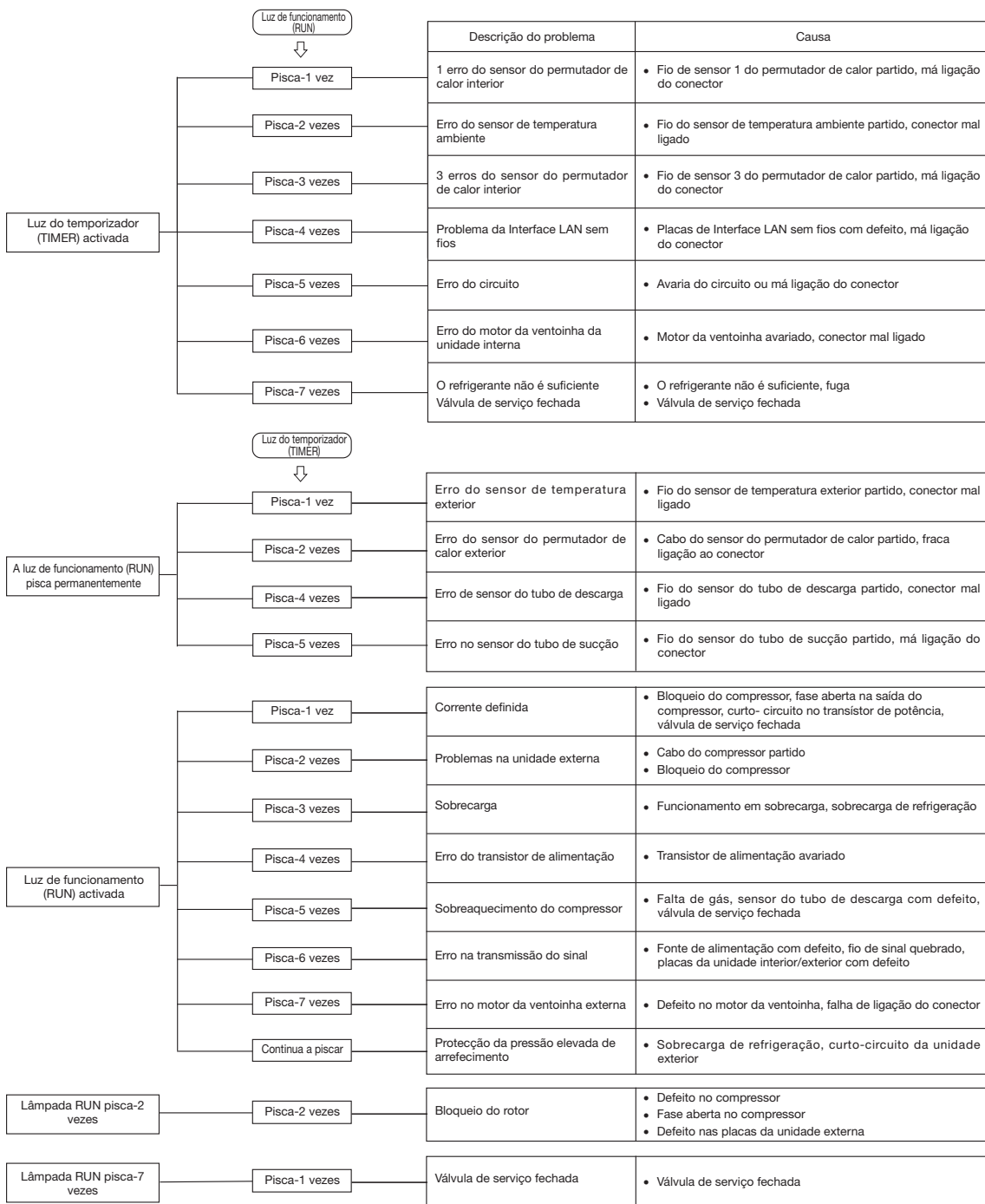

# EU DECLARATION OF CONFORMITY

**MITSUBISHI HEAVY INDUSTRIES THERMAL SYSTEMS, LTD.**  
**2-3, Marunouchi 3-chome, Chiyoda-ku, Tokyo, 100-8332, Japan**

declare under our sole responsibility that the apparatus referred to in this declaration conforms with the following directives.

**Description of apparatus: Split Type Air Conditioner**  
**Model name:**

Conformity model list

## [Indoor Unit]

Category	Model
SRK Series	SRK20ZT-WF
	SRK25ZT-WF
	SRK35ZT-WF
	SRK42ZT-WF
	SRK50ZT-WF
	SRK20ZT-WFB
	SRK25ZT-WFB
	SRK35ZT-WFB
	SRK42ZT-WFB
	SRK50ZT-WFB
	SRK20ZT-WFT
	SRK25ZT-WFT
	SRK35ZT-WFT
	SRK42ZT-WFT
	SRK50ZT-WFT

## [Outdoor Unit]

Category	Model
SRC Series	SRC20ZT-W
	SRC25ZT-W
	SRC35ZT-W
	SRC42ZT-W
	SRC50ZT-W
	SRC20ZT-WB
	SRC25ZT-WB
	SRC35ZT-WB
	SRC42ZT-WB
SRC50ZT-WB	

Relevant EU Directives :

**Machinery 2006/42/EC**

Applied Standards / Regulations :

**EN 60335-1**

**EN 60335-2-40**

Authorised Representative in the EU :

**MHIAE SERVICES B.V.**

**Herikerbergweg 238, Luna ArenA, 1101 CM Amsterdam, Netherlands**

**P.O.Box 23393 1100 DW Amsterdam, Netherlands**





---

**MITSUBISHI HEAVY INDUSTRIES THERMAL SYSTEMS, LTD.**

2-3, Marunouchi 3-chome, Chiyoda-ku, Tokyo, 100-8332, Japan (Japonya)  
<https://www.mhi-mth.co.jp/en/>

**MITSUBISHI HEAVY INDUSTRIES AIR-CONDITIONING EUROPE, LTD.**

5 The Square, Stockley Park, Uxbridge, Middlesex, UB11 1ET, United Kingdom  
Tel : +44-333-207-4072  
<https://mhiae.com>

**MHIAE SERVICES B.V.**

(Wholly-owned subsidiary of MITSUBISHI HEAVY INDUSTRIES AIR-CONDITIONING EUROPE, LTD.)

Herikerbergweg 238, Luna Arena, 1101 CM Amsterdam, Netherlands  
P.O.Box 23393 1100 DW Amsterdam, Netherlands  
Tel : +31-20-406-4535  
<http://www.mhiaeservices.com/>