

**REMOTE CONTROLLER**

**REMOTE CONTROLLER** **ENGLISH**  
OWNER'S MANUAL

**OWNER'S MANUAL**

**MANDO A DISTANCIA** **ESPAÑOL**  
MANUAL DE USUARIO

**TELECOMANDO** **ITALIANO**  
MANUALE DELL'UTENTE

**ΤΗΛΕΧΕΙΡΙΣΤΗΡΙΟ** **Ελληνικά**  
ΕΓΧΕΙΡΙΔΙΟ ΚΑΤΟΧΟΥ

**IMPORTANT NOTE:**

Read this manual carefully before installing or operating your new air conditioning unit. Make sure to save this manual for future reference.

**RYD012A554**

# ΠΕΡΙΕΧΟΜΕΝΑ

Προδιαγραφές Τηλεχειριστηρίου .....	02
Χειρισμός του Τηλεχειριστηρίου .....	03
Κουμπιά και Λειτουργίες.....	04
Ενδείξεις Απομακρυσμένης Οθόνης .....	06
Πώς να Χρησιμοποιήσετε τις Βασικές Λειτουργίες .....	07
Πώς να Χρησιμοποιήσετε τις Προχωρημένες Λειτουργίες .....	10

Ελληνικά

# Προδιαγραφές Τηλεχειριστηρίου

Μοντέλο	RG10D16(P2S)/BGEF
Ονομαστική Ηλεκτρική Τάση	3,0 V (Μπαταρίες Ξηρού τύπου R03/LR03×2)
Εύρος Λήψης Σήματος	8 m
Περιβάλλον	-5 °C-60 °C (23 °F-140 °F)

## Οδηγός Γρήγορης Εκκίνησης

### 1 ΘΕΣΗ ΜΠΑΤΑΡΙΩΝ

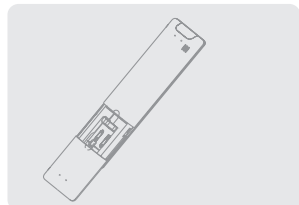

### 2 ΕΠΙΛΟΓΗ MODE

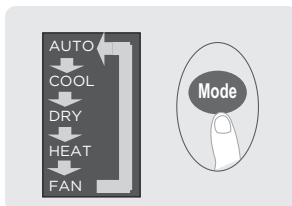

### 3 ΕΠΙΛΟΓΗ ΘΕΡΜΟΚΡΑΣΙΑΣ

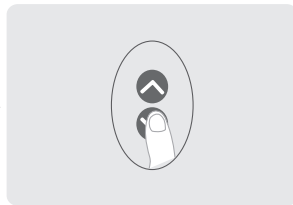

### 6 ΠΑΤΗΣΤΕ ΤΟ ΚΟΥΜΠΙ POWER

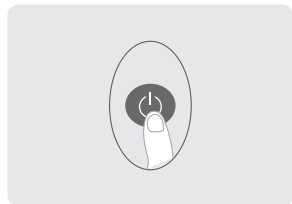

ΣΤΡΕΦΤΕ ΤΟ ΤΗΛΕΧΕΙΡΙΣΤΗΡΙΟ ΠΡΟΣ ΤΗ ΜΟΝΑΔΑ

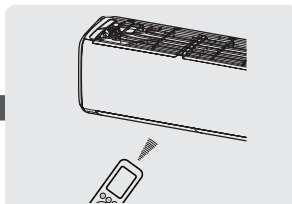

### 4 ΕΠΙΛΟΓΗ FAN SPEED

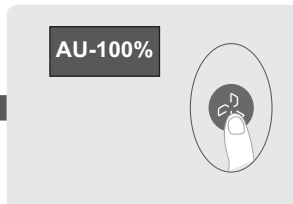

## ΔΕΝ ΕΙΣΤΕ ΣΙΓΟΥΡΟΙ ΓΙΑ ΤΗ ΧΡΗΣΗ ΜΙΑΣ ΛΕΙΤΟΥΡΓΙΑΣ?

Ανατρέξτε στις ενότητες Πώς να Χρησιμοποιήσετε τις Βασικές Λειτουργίες και Πώς να Χρησιμοποιήσετε τις Προχωρημένες Λειτουργίες σε αυτό το εγχειρίδιο για μια αναλυτική περιγραφή της χρήσης του κλιματιστικού σας.

## ΕΙΔΙΚΗ ΣΗΜΕΙΩΣΗ

- Τα σχέδια πάνω στα κουμπιά στη μονάδα σας ενδέχεται να διαφέρουν ελαφρώς από αυτά που παρουσιάζονται εδώ.
- Εάν η εσωτερική μονάδα δεν διαθέτει συγκεκριμένη λειτουργία, το πάτημα του αντίστοιχου πλήκτρου στο τηλεχειριστήριο δεν θα έχει κανένα αποτέλεσμα.
- Όταν υπάρχουν σημαντικές διαφορές μεταξύ του «Εγχειριδίου Χειριστηρίου Εξ Αποστάσεως» και του «ΕΓΧΕΙΡΙΔΙΟΥ ΧΡΗΣΤΗ» στην περιγραφή των λειτουργιών, υπερισχύει η περιγραφή του «ΕΓΧΕΙΡΙΔΙΟΥ ΧΡΗΣΤΗ».

# Χειρισμός του Τηλεχειριστηρίου

## Τοποθέτηση και Αντικατάσταση Μπαταριών

Το τηλεχειριστήριο απαιτεί 2 μπαταρίες. Οι μπαταρίες μπορεί να παρέχονται ή να μην παρέχονται με το μοντέλο σας. Τοποθετήστε τις μπαταρίες στο τηλεχειριστήριο πριν τη χρήση.

1. Σύρετε το πίσω κάλυμμα του τηλεχειριστηρίου προς τα κάτω ώστε να αποκαλυφθεί το διαμέρισμα των μπαταριών.
2. Τοποθετήστε τις μπαταρίες, προσέχοντας να ταιριάζετε τα άκρα (+) και (-) με τα σύμβολα που υπάρχουν στο εσωτερικό του διαμερίσματος των μπαταριών.
3. Σύρετε το κάλυμμα της μπαταρίας ξανά στη θέση του.

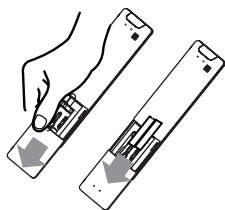

## Τηλεχειριστήριο

- Το άμεσο ηλιακό φως μπορεί να επηρεάσει τον δέκτη σήματος υπέρυθρων.
- Πρέπει να υπάρχει καθαρή γραμμική οπτική επαφή μεταξύ του τηλεχειριστηρίου και της συσκευής.
- Εάν τα σήματα από το τηλεχειριστήριο τυχαινίνα να ελέγχουν άλλη συσκευή, μετακινήστε τη συσκευή σε άλλη θέση ή επικοινωνήστε με την υπηρεσία εξυπηρέτησης πελατών.

## ! Απόρριψη Μπαταρίας

- Μην διαθέτετε τις μπαταρίες ως αδιαχώριστα αστικά απόβλητα. Ανατρέξτε στους τοπικούς νόμους για σωστή διάθεση των μπαταριών.
- Οι μπαταρίες ενδέχεται να φέρουν χημικό σύμβολο κάτω από το εικονίδιο απόρριψης. Αυτό το χημικό σύμβολο σημαίνει ότι η μπαταρία περιέχει βαρύ μέταλλο που υπερβαίνει μια συγκεκριμένη συγκέντρωση. Ένα παράδειγμα είναι το Pb: Μόλυβδος (>0,004%).
- Οι συσκευές και οι χρησιμοποιημένες μπαταρίες πρέπει να υποβάλλονται σε επεξεργασία σε εξειδικευμένη εγκατάσταση για επαναχρησιμοποίηση, ανακύκλωση και ανάκτηση. Με τη σωστή απόρριψη, συμβάλλετε στην αποφυγή πιθανών αρνητικών συνεπειών για το περιβάλλον και την ανθρώπινη υγεία.



## Απόδοση Μπαταρίας

Για βέλτιστη απόδοση προϊόντος:

- Μην αναμινύετε παλιές και νέες μπαταρίες ή μπαταρίες διαφορετικών τύπων.
- Μην αφήνετε τις μπαταρίες στο τηλεχειριστήριο, αν δεν σκοπεύετε να χρησιμοποιήσετε τη συσκευή για περισσότερο από 2 μήνες.

## Σημειώσεις για τη Χρήση του Τηλεχειριστηρίου

Η συσκευή μπορεί να συμμορφώνεται με τους τοπικούς και εθνικούς κανονισμούς.

- Στον Καναδά, θα πρέπει να συμμορφώνεται με CAN ICES-3(B)/NMB-3(B).
- Στις Ηνωμένες Πολιτείες, η συσκευή αυτή συμμορφώνεται με το μέρος 15 των Κανονισμών της FCC. Η λειτουργία υπόκειται στις παρακάτω δύο προϋποθέσεις:
  - (1) Η συσκευή δεν πρέπει να προκαλεί επιβλαβείς παρεμβολές και
  - (2) Η συσκευή αυτή πρέπει να αποδέχεται οποιαδήποτε παρεμβολή λαμβάνει, συμπεριλαμβανομένης της παρεμβολής που μπορεί να προκαλέσει ανεπιθύμητη λειτουργία.

Αυτός ο εξοπλισμός έχει ελεγχθεί και διαπιστώθηκε ότι συμμορφώνεται με τα όρια για ψηφιακή συσκευή Κλάσης Β, σύμφωνα με το μέρος 15 των Κανόνων της FCC.

Αυτά τα όρια έχουν σχεδιαστεί για να παρέχουν εύλογη προστασία από επιβλαβείς παρεμβολές σε οικιακή εγκατάσταση. Αυτή η συσκευή παράγει, χρησιμοποιεί και μπορεί να εκπέμπει ενέργεια ραδιοσυχνότητας και, εάν δεν εγκατασταθεί και δεν χρησιμοποιηθεί σύμφωνα με τις οδηγίες, μπορεί να προκαλέσει βλαβερές παρεμβολές στις ραδιοεπικοινωνίες. Ωστόσο, δεν υπάρχει εγγύηση ότι δεν θα υπάρξει κάποια παρεμβολή σε μια συγκεκριμένη εγκατάσταση. Εάν αυτή η συσκευή προκαλεί επιβλαβείς παρεμβολές στη λήψη ραδιοφώνου ή τηλεόρασης, η οποία μπορεί να διαπιστωθεί απενεργοποιώντας και ενεργοποιώντας τη συσκευή, συνιστάται στον χρήστη να προσπαθήσει να διορθώσει τις παρεμβολές με έναν ή περισσότερους από τους ακόλουθους τρόπους:

- Αλλάξτε κατεύθυνση ή θέση της κεραίας λήψης.
- Αυξήστε την απόσταση μεταξύ του εξοπλισμού και του δέκτη.
- Συνδέστε τον εξοπλισμό σε πρίζα κυκλώματος διαφορετικού από εκείνο στο οποίο είναι συνδεδεμένος ο δέκτης.
- Συμβουλευτείτε τον προμηθευτή ή έναν έμπειρο τεχνικό ραδιοφώνου/τηλεόρασης για βοήθεια.
- Οι αλλαγές ή οι τροποποιήσεις που δεν είναι εγκεκριμένες από τον φορέα που είναι υπεύθυνος για συμμόρφωση μπορεί να στερήσει το δικαίωμα λειτουργίας του εξοπλισμού από τον χρήστη.



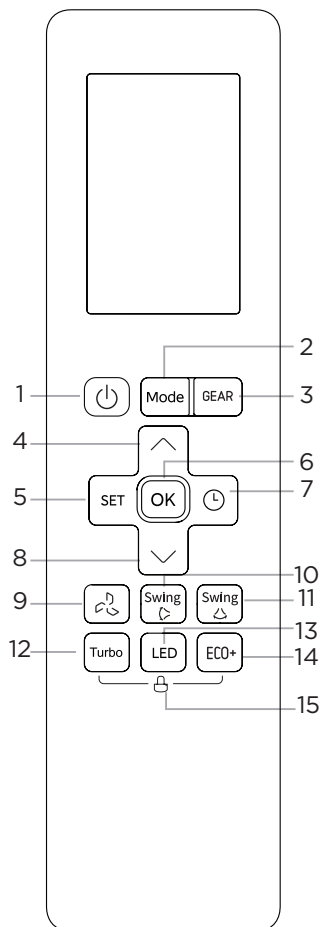

## Κουμπιά και Λειτουργίες

Πριν ξεκινήσετε να χρησιμοποιείτε το νέο σας κλιματιστικό, βεβαιωθείτε ότι έχετε εξοικειωθεί με το χειριστήριο εξ αποστάσεως. Το ακόλουθο περιεχόμενο αποτελεί σύντομη εισαγωγή στο χειριστήριο εξ αποστάσεως. Για οδηγίες σχετικά με τη λειτουργία του κλιματιστικού σας, ανατρέξτε στην ενότητα του εγχειριδίου «Χρήση Βασικών Λειτουργιών».



**Μοντέλο:**  
RG10D16(P2S)/BGEF

## Περιγραφή

1	 : Κουμπί Power.
2	<b>Mode:</b> Auto > Cool > Dry > Heat > Fan
3	<b>GEAR:</b> Χρησιμοποιείται για την εκκίνηση/διακοπή της λειτουργίας GEAR. Σημείωση: Όταν η μονάδα είναι απενεργοποιημένη, πατήστε αυτό το κουμπί για να την ενεργοποιήσετε.
4	<b>Temp Up:</b> Αυξάνει τη θερμοκρασία σε βήματα του 1 °C (1 °F). Η μέγ. θερμοκρασία είναι 30 °C (86 °F). ΣΗΜΕΙΩΣΗ: Πατώντας ταυτόχρονα τα κουμπιά  &  για 3 δευτερόλεπτα, η ένδειξη θερμοκρασίας εναλλάσσεται μεταξύ των °C & °F.
5	<b>SET:</b> Sleep > Breeze away > Follow Me > Active clean > Intelligent humidity control* > Fresh/UV lamp * > AP mode [*]: Δεν είναι διαθέσιμο για αυτή τη μονάδα.
6	<b>OK:</b> Χρησιμοποιείται για την επιβεβαίωση των επιλεγμένων λειτουργιών.
7	<b>Timer:</b> Ρυθμίστε τον χρονοδιακόπτη για να ενεργοποιήσετε ή να απενεργοποιήσετε τη μονάδα.
8	<b>Temp Down:</b> Μειώνει τη θερμοκρασία σε βήματα του 1 °C (1 °F). Η ελάχ. θερμοκρασία είναι 16 °C (60 °F).
9	<b>Fan Speed:</b> AU > 20% > 40% > 60% > 80% > 100%. Πατήστε το κουμπί TEMP  ή  για να αυξήσετε/μειώσετε την ταχύτητα του ανεμιστήρα σε βήματα του 1%.
10	<b>Swing (πάνω-κάτω) :</b> Εκκινεί και σταματά την κίνηση της οριζόντιας περσίδας.
11	<b>Swing (αριστερά-δεξιά) :</b> Εκκινεί και σταματά την κίνηση της κάθετης περσίδας.
12	<b>Turbo:</b> Επιτρέπει στη μονάδα να φτάσει στην προκαθορισμένη θερμοκρασία στο συντομότερο δυνατό χρονικό διάστημα.
13	<b>LED:</b> Ενεργοποιεί και απενεργοποιεί την οθόνη LED και τον βομβητή του κλιματιστικού.
14	<b>ECO+:</b> Ξεκινά και σταματά τη λειτουργία εξοικονόμησης ενέργειας.
15	<b>Lock:</b> Πατήστε παρατεταμένα τα κουμπιά Turbo και ECO+ ταυτόχρονα για 5 δευτερόλεπτα για να κλειδώσετε το πληκτρολόγιο. Πατήστε ξανά μαζί αυτά τα δύο κουμπιά για 2 δευτερόλεπτα για να ξεκλειδώσετε το πληκτρολόγιο.

# Ενδείξεις Απομακρυσμένης Οθόνης

Πληροφορίες εμφανίζονται όταν ενεργοποιείται το τηλεχειριστήριο.



Λειτουργία Sleep  
 Δεν είναι διαθέσιμο για αυτή τη μονάδα.  
 Αποφυγή άμεσης ροής  
 Follow me  
 Active clean  
 Χαμηλή μπαταρία (αν αναβοσβήνει)

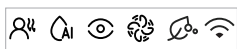

Δεν είναι διαθέσιμο για αυτή τη μονάδα.  
 Δεν είναι διαθέσιμο για αυτή τη μονάδα.  
 Turbo  
 Δεν είναι διαθέσιμο για αυτή τη μονάδα.  
 Ασύρματος Έλεγχος

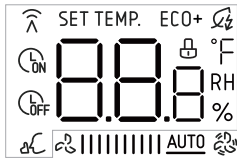

Ένδειξη MODE : Εμφανίζει την τρέχουσα λειτουργία

AUTO  
 COOL  
 DRY  
 HEAT  
 FAN



Ένδειξη μετάδοσης  
 Χαρακτηριστικό ECO+  
 Timer ON  
 Timer OFF  
 Χαρακτηριστικό Κλειδώματος  
 Λειτουργία Silent  
 Δεν είναι διαθέσιμο για αυτή τη μονάδα.

**Οθόνη θερμοκρασίας/Χρονοδιακόπτη/Ταχύτητα ανεμιστήρα**

Εμφανίζει την καθορισμένη θερμοκρασία ως προεπιλογή, την ταχύτητα του ανεμιστήρα ή τη ρύθμιση του χρονοδιακόπτη κατά τη χρήση των λειτουργιών TIMER ON/OFF.

**FAN SPEED**

AUTO	SILENT	LOW	MED	HIGH
	1% 2-20%	21-40%	41-60%	61-80% 81-100%

**ΣΗΜΕΙΩΣΗ:** Η ταχύτητα του ανεμιστήρα δεν μπορεί να ρυθμιστεί σε λειτουργία AUTO ή DRY.

Οριζόντια αιώρηση περσίδων  
 Αιώρηση κάθετης περσίδας  
 Δεν είναι διαθέσιμο για αυτή τη μονάδα

**Σημείωση:** Κατά τη χρήση του τηλεχειριστηρίου, εμφανίζεται μόνο η ένδειξη της σχετικής λειτουργίας. Οι παραπάνω ενδείξεις είναι μόνο για αναφορά.

# Πώς να Χρησιμοποιήσετε τις Βασικές Λειτουργίες

## ΣΗΜΕΙΩΣΗ

Πριν από τη λειτουργία, βεβαιωθείτε ότι η μονάδα είναι συνδεδεμένη στην πρίζα και η τροφοδοσία ρεύματος είναι διαθέσιμη.

### Λειτουργία AUTO

Επιλέξτε τη λειτουργία AUTO

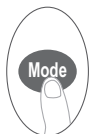

Ρυθμίστε την επιθυμητή θερμοκρασία



Ανοίξτε το κλιματιστικό



#### Σημείωση:

1. Στη λειτουργία AUTO, η μονάδα θα επιλέξει αυτόματα τη λειτουργία COOL, FAN ή HEAT με βάση την επιλεγμένη θερμοκρασία.
2. Στη λειτουργία AUTO, η ταχύτητα του ανεμιστήρα δεν μπορεί να ρυθμιστεί.

### Λειτουργία COOL ή HEAT

Επιλέξτε τη λειτουργία COOL/HEAT

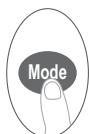

Ρυθμίστε τη θερμοκρασία



Ρύθμιση ταχύτητας FAN



Ανοίξτε το κλιματιστικό



**Σημείωση:** Η λειτουργία Heat ισχύει μόνο για τα μοντέλα Ψύξης & Θέρμανσης.

### Λειτουργία DRY

Επιλέξτε τη λειτουργία DRY

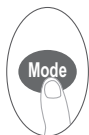

Ρυθμίστε την επιθυμητή θερμοκρασία



Ανοίξτε το κλιματιστικό



**Σημείωση:** Στη λειτουργία DRY, η ταχύτητα του ανεμιστήρα δεν μπορεί να ρυθμιστεί, καθώς ελέγχεται ήδη αυτόματα.

### Λειτουργία FAN

Επιλέξτε τη λειτουργία FAN

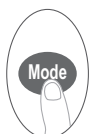

Ρύθμιση ταχύτητας FAN



Ανοίξτε το κλιματιστικό



**ΣΗΜΕΙΩΣΗ:** Στη λειτουργία FAN, δεν μπορείτε να ρυθμίσετε τη θερμοκρασία. Ως αποτέλεσμα, δεν εμφανίζεται θερμοκρασία στην οθόνη του τηλεχειριστηρίου.

## Ρύθμιση του TIMER

**TIMER ON/OFF** - Ρυθμίστε το χρονικό διάστημα μετά το οποίο η μονάδα θα ενεργοποιείται/απενεργοποιείται αυτόματα.

### Ρύθμιση TIMER ON

Πατήστε το κουμπί TIMER για να ξεκινήσετε τη διαδικασία ενεργοποίησης.

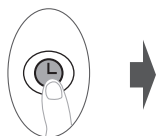

Πατήστε τα κουμπιά Temp. πάνω ή κάτω για να ορίσετε το χρονικό διάστημα μετά το οποίο θέλετε να ενεργοποιηθεί η μονάδα. Περιμένετε 1 δευτερόλεπτο για να ενεργοποιηθεί ο χρόνος εκκίνησης της μονάδας.



### Ρύθμιση TIMER OFF

Πατήστε το κουμπί TIMER για να ξεκινήσετε τη διαδικασία απενεργοποίησης.

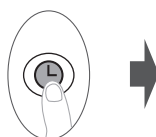

Πατήστε τα κουμπιά Temp. πάνω ή κάτω για να ορίσετε το χρονικό διάστημα μετά το οποίο θέλετε να απενεργοποιηθεί η μονάδα. Περιμένετε 1 δευτερόλεπτο για να ενεργοποιηθεί ο χρόνος απενεργοποίησης της μονάδας.

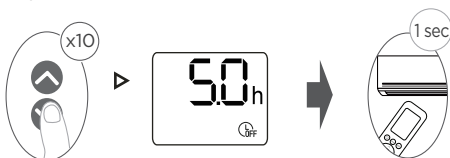

### Σημείωση:

- Κατά τη ρύθμιση του TIMER ON ή του TIMER OFF, ο χρόνος θα αυξάνεται κατά 30 λεπτά με κάθε πάτημα, έως και 10 ώρες. Μετά από 10 ώρες και έως τις 24, αυξάνεται σε βήματα της 1 ώρας (Π.χ. πατήστε 5 φορές για 2,5h και πατήστε 10 φορές για 5h). Το χρονόμετρο θα επανέλθει στο 0,0 μετά από 24 ώρες.
- Ακυρώστε οποιαδήποτε λειτουργία ρυθμίζοντας το χρονόμετρο σε 0,0h.

## Ρύθμιση TIMER ON & OFF (παράδειγμα)

Λάβετε υπόψη ότι οι χρονικές περίοδοι που ορίζετε και για τις δύο λειτουργίες αναφέρονται σε ώρες μετά την τρέχουσα ώρα.

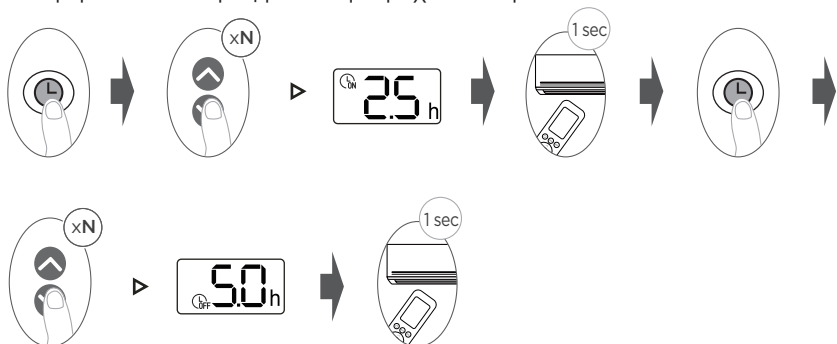

**Σημείωση:** Το « x N » σημαίνει ότι μπορείτε να πατήσετε πολλές φορές έως ότου ρυθμιστεί στην ώρα που χρειάζεστε.

**Παράδειγμα:** Αν η τρέχουσα ώρα είναι 1:00 μ.μ., μετά τη ρύθμιση του χρονοδιακόπτη όπως στα παραπάνω βήματα, η μονάδα θα ενεργοποιηθεί 2,5h αργότερα (3:30 μ.μ.) και θα απενεργοποιηθεί στις 6:00 μ.μ.

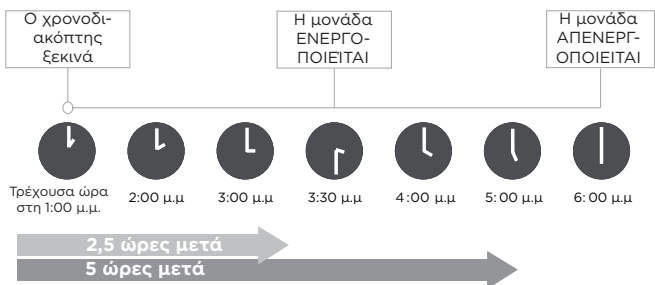

## Πώς να Χρησιμοποιήσετε τις Προχωρημένες Λειτουργίες

### Λειτουργία Swing

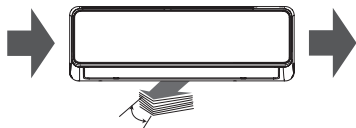

Πατήστε αυτό το κουμπί επανειλημμένα, και αν το διάστημα μεταξύ πατημάτων είναι εντός 3 δευτερολέπτων, η οριζόντια περσίδα θα λειτουργήσει με την ακόλουθη σειρά:  
Διακοπή αυτόματης αιώρησης περσίδας > Έναρξη αυτόματης αιώρησης περσίδας > Γωνία περσίδας 1 > Γωνία περσίδας 2 > Γωνία περσίδας 3 > Γωνία περσίδας 4 > Γωνία περσίδας 5.

Πατήστε αυτό το κουμπί επανειλημμένα, και αν το διάστημα μεταξύ πατημάτων είναι περισσότερο από 3 δευτερόλεπτα, η οριζόντια περσίδα θα λειτουργήσει με την ακόλουθη σειρά:

Περσίδα σε συγκεκριμένη γωνία > Έναρξη αυτόματης αιώρησης περσίδας > Διακοπή αυτόματης αιώρησης περσίδας.



Πατήστε αυτό το κουμπί, και θα ενεργοποιηθεί η αιώρηση της κάθετης περσίδας αριστερά και δεξιά.

### Οθόνη LED



Πατήστε αυτό το κουμπί περισσότερο από 5 δευτερόλεπτα (ορισμένες μονάδες)

Πατήστε αυτό το κουμπί για να ενεργοποιήσετε και να απενεργοποιήσετε την οθόνη στην εσωτερική μονάδα.

Κρατώντας πατημένο αυτό το κουμπί για περισσότερο από 5 δευτερόλεπτα, η εσωτερική μονάδα θα εμφανίσει την πραγματική θερμοκρασία δωματίου. Πατώντας ξανά το κουμπί για περισσότερο από 5 δευτερόλεπτα θα επανέλθει και πάλι στην εμφάνιση της ρυθμισμένης θερμοκρασίας.

## Λειτουργία FP



Η μονάδα θα λειτουργεί με υψηλή ταχύτητα ανεμιστήρα (ενώ ο συμπιεστής είναι ενεργοποιημένος) με αυτόματη ρύθμιση θερμοκρασίας στους 8 °C/46°F.

**Σημείωση:** Αυτή η λειτουργία είναι μόνο για κλιματιστικό με αντλία θερμότητας.

Πατήστε αυτό το κουμπί 2 φορές μέσα σε ένα δευτερόλεπτο στη λειτουργία HEAT με ρυθμισμένη θερμοκρασία 16°C/60°F για να ενεργοποιήσετε τη λειτουργία FP. Η εσωτερική μονάδα θα εμφανίσει την ένδειξη «FP» στην οθόνη.

## Λειτουργία ECO+



Πατήστε αυτό το κουμπί όταν βρίσκεστε σε λειτουργία COOL/HEAT, η ταχύτητα του ανεμιστήρα θα αλλάξει σε Auto, η ρυθμισμένη θερμοκρασία θα παραμείνει αμετάβλητη, προσφέροντας πιο άνετη αίσθηση, εξοικονόμηση ενέργειας και μείωση διακυμάνσεων θερμοκρασίας.

**Σημείωση:** Αυτή η λειτουργία είναι διαθέσιμη μόνο όταν η μονάδα βρίσκεται σε λειτουργία COOL ή HEAT.

## Λειτουργία Σίγασης



Πατήστε παρατεταμένα το κουμπί Fan για περισσότερο από 2 δευτερόλεπτα για να ενεργοποιήσετε/απενεργοποιήσετε τη λειτουργία σίγασης (ορισμένες μονάδες).

Λόγω της χαμηλής συχνότητας λειτουργίας του συμπιεστή, μπορεί να οδηγήσει σε ανεπαρκή ικανότητα ψύξης.

## Λειτουργία Turbo







Όταν επιλέγετε τη λειτουργία Turbo στη λειτουργία COOL, η μονάδα θα φυσήσει δροσερό αέρα με την ισχυρότερη ρύθμιση ανέμου για να ξεκινήσει γρήγορα η διαδικασία ψύξης.

Όταν επιλέγετε τη λειτουργία Turbo στη λειτουργία HEAT, η μονάδα θα φυσά θερμό αέρα με τη ρύθμιση του ισχυρότερου ανέμου για να ξεκινήσει η διαδικασία θέρμανσης (ορισμένες μονάδες).

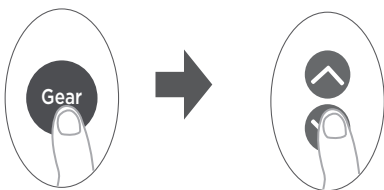
Για μονάδες με ηλεκτρικά θερμαντικά στοιχεία, ο Ηλεκτρικός ΘΕΡΜΑΝΤΗΡΑΣ θα ενεργοποιηθεί και θα ξεκινήσει τη διαδικασία θέρμανσης.

## Λειτουργία Gear



Πατήστε το κουμπί Gear για να ενεργοποιήσετε τη λειτουργία GEAR. Πατήστε το κουμπί  ή  για να επιλέξετε τα κατάλληλα επίπεδα GEAR ( L1, L2, L3, L4, L5) στα οποία θέλετε να λειτουργεί η μονάδα. Το επιθυμητό επίπεδο θα καταχωρηθεί εντός 5 δευτερολέπτων μετά το πάτημα του κουμπιού  ή . Η εργοστασιακή προεπιλεγμένη ρύθμιση επιπέδου GEAR είναι L3.

Όταν η λειτουργία GEAR είναι ενεργοποιημένη, πατήστε το κουμπί Gear για να εμφανιστεί το τρέχον επίπεδο λειτουργίας και πατήστε το ξανά για να διακόψετε τη λειτουργία GEAR. Το σύστημα απομνημονεύει αυτόματα το προηγούμενο επίπεδο λειτουργίας αφού απενεργοποιηθεί η μονάδα ή διακοπεί η λειτουργία GEAR.

### Σημείωση:

- Όταν το τηλεχειριστήριο είναι απενεργοποιημένο και η λειτουργία ρύθμισης δεν είναι Heat, το πάτημα του κουμπιού Gear θα ενεργοποιήσει τη μονάδα και θα εκκινήσει ταυτόχρονα τη λειτουργία Cool και τη λειτουργία Gear.

## Λειτουργία επαναφοράς περσίδων (μερικές μονάδες)

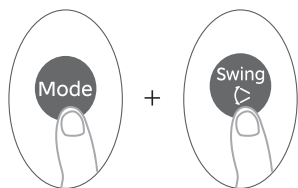

Απενεργοποιήστε το σύστημα από το τηλεχειριστήριο και στη συνέχεια πατήστε τα κουμπιά « Mode » και "Swing" ταυτόχρονα μέχρι να ακούσετε έναν ήχο μπιπ από την εσωτερική μονάδα. Η εσωτερική μονάδα εισέρχεται σε λειτουργία επαναφοράς περσίδας. Μην πατάτε κανένα κουμπί, η διαδικασία ολοκληρώνεται αυτόματα.

## Λειτουργία SET

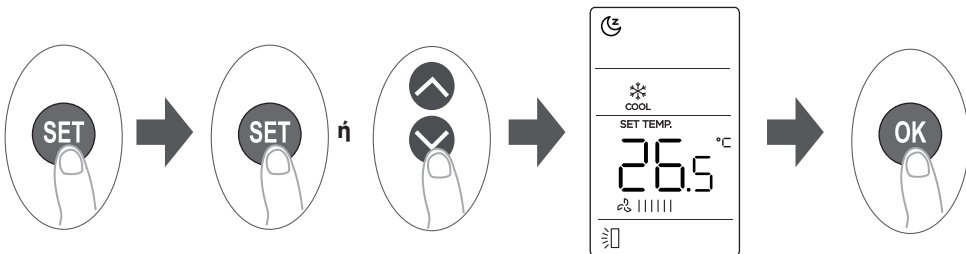

- Πατήστε το κουμπί SET για να εισέλθετε στη ρύθμιση λειτουργίας και, στη συνέχεια, πατήστε το κουμπί SET ή το κουμπί TEMP  $\downarrow$  ή το κουμπί  $\uparrow$  TEMP για να επιλέξετε την επιθυμητή λειτουργία. Το επιλεγμένο σύμβολο θα αναβοσβήνει στην περιοχή της οθόνης, πατήστε το κουμπί OK για επιβεβαίωση.
- Για να ακυρώσετε την επιλεγμένη λειτουργία, εκτελέστε τις ίδιες διαδικασίες όπως παραπάνω.
- Πατήστε το κουμπί SET για να μετακινηθείτε στις λειτουργίες ως εξής:  
Sleep (☾) > Breeze away (☼) > Follow Me (☺) > Active clean (☼) > Intelligent humidity control\* (☼) > Fresh/UV lamp\* (☼) > AP mode (☼)  
[\* ]: Δεν είναι διαθέσιμο για αυτή τη μονάδα.

### Λειτουργία Sleep

Χρησιμοποιήστε αυτή τη λειτουργία για να μειώσετε την κατανάλωση ενέργειας ενώ κοιμάστε. Όταν ενεργοποιηθεί η λειτουργία Sleep, το κλιματιστικό θα προσαρμόζει έξυπνα τη θερμοκρασία και την ταχύτητα ανεμιστήρα για να προσφέρει πιο άνετο περιβάλλον ύπνου. Κατά τη λειτουργία Sleep, το σύστημα θα απομνημονεύσει αυτόματα τη ρυθμισμένη θερμοκρασία εντός 30 λεπτών. Την επόμενη φορά που θα ενεργοποιηθεί, θα ξεκινήσει με τη θερμοκρασία της τελευταίας μνήμης. Μετά την ενεργοποίηση της λειτουργίας Sleep, θα ακυρωθεί αυτόματα μετά από 9 ώρες.

### Λειτουργία Breeze Away

Αυτή η λειτουργία αποτρέπει την απευθείας ροή αέρα στο σώμα και σας προσφέρει μια αίσθηση μεταξένιας δροσιάς.  
Σημείωση: Αυτή η λειτουργία είναι διαθέσιμη μόνο σε λειτουργία Cool, Fan και Dry.

## Λειτουργία Follow Me

Η λειτουργία FOLLOW ME επιτρέπει στο τηλεχειριστήριο να μετρήσει τη θερμοκρασία στην τρέχουσα θέση του και να στείλει αυτό το σήμα στο κλιματιστικό κάθε 3-λεπτά. Όταν χρησιμοποιείτε τις λειτουργίες AUTO, COOL ή HEAT, η μέτρηση της θερμοκρασίας του γύρω περιβάλλοντος από το τηλεχειριστήριο (και όχι από την μονάδα εσωτερικού χώρου) θα δώσει τη δυνατότητα στο κλιματιστικό να προσαρμόσει τη θερμοκρασία της θέσης σας για να διασφαλιστεί η μέγιστη άνεσή σας.

**ΣΗΜΕΙΩΣΗ:** Πατήστε και κρατήστε πατημένο το κουμπί Turbo για 7 δευτερόλεπτα για να ενεργοποιήσετε/απενεργοποιήσετε τη λειτουργία μνήμης της λειτουργίας Follow Me.

- Εάν η λειτουργία μνήμης είναι ενεργοποιημένη, η ένδειξη « On » εμφανίζεται για 3 δευτερόλεπτα στην οθόνη.
- Αν η λειτουργία μνήμης σταματήσει, η ένδειξη « OF » εμφανίζεται για 3 δευτερόλεπτα στην οθόνη.

## Λειτουργία Active Clean

Η τεχνολογία Active Clean αφαιρεί τη σκόνη και τη μούχλα που μπορεί να προκαλέσουν οσμές. Το Active Clean παγώνει και ξεπαγώνει γρήγορα τον εναλλάκτη θερμότητας, για να καθαρίσει το υλικό που έχει προσκολληθεί σε αυτόν. Όταν ενεργοποιηθεί αυτή η λειτουργία, η εσωτερική μονάδα εμφανίζει « CL ». Μετά από 20 έως 130 λεπτά, η μονάδα θα απενεργοποιηθεί αυτόματα και θα τερματίζει τη λειτουργία CLEAN.

## Λειτουργία AP

Χρησιμοποιήστε το πλήκτρο SET για να επιλέξετε τη Λειτουργία AP (Access Point) ώστε να ενεργοποιήσετε τη ρύθμιση ασύρματης σύνδεσης. Εάν αυτή η λειτουργία δεν είναι διαθέσιμη σε αυτή τη μονάδα, μπορεί να είναι δυνατή η είσοδος σε λειτουργία AP πατώντας το κουμπί LED 7 φορές σε 10 δευτερόλεπτα.

Η σχεδίαση και τα τεχνικά χαρακτηριστικά ενδέχεται να αλλάξουν χωρίς προειδοποίηση για τη βελτίωση του προϊόντος. Συμβουλευτείτε την αντιπροσωπεία ή τον κατασκευαστή για πληροφορίες.



---

**MITSUBISHI HEAVY INDUSTRIES THERMAL SYSTEMS, LTD.**

2-3, Marunouchi 3-chome, Chiyoda-ku, Tokyo, 100-8332, Japan  
<https://www.mhi-mth.co.jp/en/>

**MITSUBISHI HEAVY INDUSTRIES AIR-CONDITIONING EUROPE, LTD.**

5 The Square, Stockley Park, Uxbridge, Middlesex, UB11 1ET, United Kingdom  
Tel : +44-333-207-4072  
<https://mhiae.com>

**MHIAE SERVICES B. V.**

(Wholly-owned subsidiary of MITSUBISHI HEAVY INDUSTRIES AIR-CONDITIONING EUROPE, LTD.)

Herikerbergweg 238, Luna Arena, 1101 CM Amsterdam, Netherlands  
P.O.Box 23393 1100 DW Amsterdam, Netherlands  
Tel : +31-20-406-4535  
<https://www.mhiaeservices.com/>