

MITSUBISHI HEAVY INDUSTRIES PACKAGED AIR CONDITIONER

- Ceiling cassette -4 way- (FDT)
- Ceiling cassette -4 way Compact (600x600mm)- (FDTC)
- Ceiling cassette -2 way- (FDTW)
- Ceiling cassette -1 way Compact- (FDTQ)
- Ceiling cassette -1 way- (FDTS)
- Duct connected -High static pressure- (FDU)
- Duct connected -Middle static pressure- (FDUM)
- Ceiling suspended (FDE)
- Wall mounted (FDK)
- Floor standing -2 way- (FDFW)
- Floor standing (with casing) (FDFL)
- Floor standing (without casing) (FDFU)
- Duct connected (Ultra thin) -Low static pressure- (FDQS)
- Duct connected -Low static pressure- (FDUT)
- Duct connected -Compact&Flexible- (FDUH)
- Duct connected -High static pressure outdoor air processing unit (FDU -F)

USER'S MANUAL **ENGLISH**

MANUEL DE L'UTILISATEUR **FRANÇAIS**

ANWENDERHANDBUCH **DEUTSCH**

ISTRUZIONI PER L'USO **ITALIANO**

MANUAL DEL PROPIETARIO **ESPAÑOL**

GEBRUIKERSHANDLEIDING **NEDERLANDS**

MANUAL DO UTILIZADOR **PORTUGUÊS**

ΟΔΗΓΙΕΣ ΧΡΗΣΗΣ **ΕΛΛΗΝΙΚΑ**

РУКОВОДСТВО ПО ЭКСПЛУАТАЦИИ И **РУССКИЙ**

KULLANIM KILAVUZU **TÜRKÇE**



<WIRED REMOTE CONTROL>
RC-E5

- ※ Please refer to the manual provided with eco touch REMOTE CONTROL
- ※ S'il vous plaît se référer à la documentation fournie avec la eco touch télécommande
- ※ Bitte beachten Sie die Dokumentation, die mit der eco touch Fernbedienung kam



<eco touch REMOTE CONTROL>
RC-EX series ※

- ※ Si prega di fare riferimento alla documentazione fornita con il eco touch telecomando
- ※ Por favor, consulte la documentación que viene con el eco touch mando a distancia
- ※ Raadpleeg de documentatie die bij de eco touch afstandsbediening



<WIRELESS REMOTE CONTROL>

- ※ Por favor, consulte a documentação que veio com o eco touch controle remoto
- ※ Ανατρέξτε στην τεκμηρίωση που συνόδευε το eco touch τηλεχειριστήριο
- ※ Пожалуйста, обратитесь к документации, поставляемой с eco touch дистанционным управлением

※ eco touch uzaktan kumanda ile birlikte gelen belgelere bakın



This air-conditioner complies with following directive.
Machinery 2006/42/EC
Low Voltage 2014/35/EU
EMC 2014/30/EU
Pressure Equipment 2014/68/EU
RoHS 2011/65/EU
Ecodesign 2009/125/EC
CE marking is applicable to the area of 50 Hz power supply.

Ce climatiseur est conforme aux directives suivantes.
Machines 2006/42/CE
Basse tension 2014/35/UE
CEM 2014/30/UE
Équipements sous pression 2014/68/UE
RoHS 2011/65/UE
Écoconception 2009/125/CE
La marque CE s'applique aux régions alimentées en courant de 50 Hz.

Diese Klimaanlage erfüllt die folgende Richtlinie.
Maschinen 2006/42/EC
Niederspannung 2014/35/EU
EMV 2014/30/EU
Druckgeräte 2014/68/EU
RoHS 2011/65/EU
Ökodesign 2009/125/EC
Die CE-Marke gilt für Bereiche mit einer Netzstromversorgung von 50 Hz.

Questo condizionatore d'aria è conforme alla seguente direttiva.
Macchinario 2006/42/CE
Bassa tensione 2014/35/UE
EMC 2014/30/UE
Apparecchiature a pressione 2014/68/UE
RoHS 2011/65/UE
Ecodesign 2009/125/CE
Il marchio CE è applicabile alla fascia di alimentazione 50 Hz.

Este aire acondicionado cumple con la siguiente directiva.
Máquinas 2006/42/CE
Baja tensión 2014/35/UE
EMC 2014/30/UE
Equipos a presión 2014/68/UE
RoHS 2011/65/UE
Ecodiseño 2009/125/CE
La indicación CE sólo corresponde al área de suministro eléctrico de 50 Hz.

Deze airconditioner voldoet aan de volgende richtlijn.
Machine 2006/42/EC
Laagspanning 2014/35/UE
EMC 2014/30/UE
Drukapparatuur 2014/68/UE
RoHS 2011/65/UE
Ecodesign 2009/125/EC
CE-markering is van toepassing op het gebied met een netstroom van 50 Hz.

Este ar condicionado está em conformidade com as seguintes directivas.
Máquinas 2006/42/CE
Baixa tensão 2014/35/UE
EMC 2014/30/UE
Equipamentos sob pressão 2014/68/UE
RoHS 2011/65/UE
Concessão ecológica 2009/125/CE
A marca CE aplica-se à zona de fornecimento de energia a 50 Hz.

Το συγκεκριμένο κλιματιστικό συμμορφώνεται προς καθεμιά από τις οδηγίες που ακολουθούν.
2006/42/ΕΚ περί μηχανημάτων
2014/35/ΕΕ περί χαμηλής τάσης
2014/30/ΕΕ περί ηλεκτρομαγνητικής συμβατότητας (EMC)
2014/68/ΕΕ περί εξοπλισμού υπό πίεση
2011/65/ΕΕ RoHS
2009/125/ΕΚ περί οικολογικού σχεδιασμού
Το σήμα CE ισχύει μόνον σε περιοχές όπου η τροφοδοσία είναι 50 Hz.

PSA012B820H

Vi ringraziamo per l'acquisto di questo condizionatore d'aria monoblocco Mitsubishi Heavy Industries. Leggere attentamente e seguire le istruzioni contenute in questo manuale prima di utilizzare il prodotto. Dopo aver letto il manuale, conservarlo con cura insieme al certificato di garanzia. Potrà tornare utile per qualsiasi dubbio o problema.

Questo prodotto contiene GAS fluorurati ad effetto serra.
Non diffondere l'R410A nell'atmosfera: si tratta di un GAS Fluorurato ad effetto serra classificato Global Warming Potential (GWP) = 2088. Riferirsi all'etichetta posta sulla Unità Esterna per conoscere il quantitativo di refrigerante e la quantità di CO₂ equivalente.

Il livello di pressione dell'emissione sonora proveniente da ciascuna unità interna ed esterna è inferiore a 70 dB(A).

■ MISURE DI SICUREZZA.....	1
■ UTILIZZO	
< TELECOMANDO CABLATO >	
NOMI E FUNZIONI DEI TASTI DEL TELECOMANDO	
"TELECOMANDO CABLATO".....	4
PROCEDURA PER IL FUNZIONAMENTO.....	5
GUIDA AL FUNZIONAMENTO DEL TIMER.....	5
SELEZIONE DELLE MODALITÀ DEL TIMER.....	5
REGOLAZIONE DELL'ORARIO.....	6
MODALITÀ DI PROGRAMMAZIONE NOTTURNA (SLEEP TIMER).....	6
MODALITÀ DI SPEGNIMENTO PROGRAMMATO (OFF TIMER).....	6
MODALITÀ DI ACCENSIONE PROGRAMMATO (ON TIMER).....	7
MODALITÀ TIMER SETTIMANALE.....	7
MODALITÀ DI ANNULLAMENTO TIMER.....	10
COME UTILIZZARE L'APPARECCHIO IN MODALITÀ SILENZIOSA.....	10
PROCEDURA PER LA REGOLAZIONE DEL DEFLETTORE.....	11
COME IMPOSTARE LA DIREZIONE DEL FLUSSO D'ARIA(NEI MODELLI FDT, FDTc, FDE,FDK,PDFW).....	11
PROCEDURA PER IL FUNZIONAMENTO DEL VENTILATORE.....	12
USO DEL CONDIZIONATORE D'ARIA PER IL MASSIMO COMFORT.....	12
INFORMAZIONI SUL DISPLAY DI CONTROLLO, SUL DISPLAY MESSAGGI FILTRI, SUL NUMERO DEL CONDIZIONATORE D'ARIA E IL DISPLAY STANDBY E TEMPERATURA AMBIENTE E BACKUP.....	13
< TELECOMANDO SENZA FILI >	
NOMI E FUNZIONI DEI TASTI DEL TELECOMANDO	
TELECOMANDO SENZA FILI.....	13
GUIDA AL FUNZIONAMENTO.....	14
PROCEDURA DI IMPOSTAZIONE DELL'ORA ATTUALE.....	14
FUNZIONAMENTO TIMERACCENSIONE PROGRAMMATO.....	14
TIMER DI SPEGNIMENTOPROGRAMMATO.....	14
FUNZIONAMENTO CON IL TIMER PROGRAMMA.....	14
PROCEDURA PER LA REGOLAZIONE DEL DEFLETTORE.....	15
USO DEL CONDIZIONATORE D'ARIA PER IL MASSIMO COMFORT.....	15
SPIA CHECK, SEGNALE FILTRO.....	15
TASTO RIPRISTINO.....	16
■ USO INTELLIGENTE DEL CONDIZIONATORE D'ARIA	
MANUTENZIONE.....	16
■ RISOLUZIONE DI GUASTI.....	18
■ ATTENZIONE	
INFORMAZIONI SULLA PREPARAZIONE DEL RISCALDAMENTO.....	19
RIAVVIO AUTOMATICO DEL CONDIZIONATORE D'ARIA.....	19
IMPOSTAZIONI PER LA DISATTIVAZIONE DEI TASTI.....	19
INFORMAZIONI SULL'INSTALLAZIONE, IL TRASFERIMENTO E L'ISPEZIONE-MANUTENZIONE DELL'APPARECCHIO	19
RANGE OPERATIVO.....	19
LINEE GUIDA PER L'ISPEZIONE E LA MANUTENZIONE DEI COMPONENTI PRINCIPALI DEL CONDIZIONATORE D'ARIA MONOBLOCCO.....	20

MISURE DI SICUREZZA

- Leggere e seguire attentamente le "MISURE DI SICUREZZA" contenute in questo manuale prima di utilizzare il prodotto.
- Le precauzioni riportate in questo manuale sono classificate nelle due categorie "⚠ PERICOLO" e "⚠ ATTENZIONE". Le situazioni potenzialmente pericolose, che potrebbero essere causa di lesioni gravi e anche mortali nel caso di un utilizzo inadeguato dell'apparecchio, sono raggruppate e descritte nella sezione "⚠ PERICOLO". Tenere comunque presente che a seconda delle situazioni è possibile che anche le voci inserite nella sezione "⚠ ATTENZIONE". Le avvertenze e le precauzioni forniscono importanti informazioni di sicurezza, e devono perciò essere scrupolosamente osservate.
- I simboli utilizzati nel testo di questo manuale devono essere interpretati nel modo seguente.
 - ⚠ ⚠ Questi simboli indicano pericolo, allarme e attenzione. L'azione proibita è indicata all'interno del triangolo. Il simbolo a sinistra indica "Allarme: pericolo di

- scosse elettriche"
- ⊘ ○ Questi simboli indicano azioni proibite. Le azioni proibite sono indicate all'interno del cerchio.
- ⚠ ● Questi simboli indicano azioni o istruzioni obbligatorie. L'azione proibita è indicata all'interno del cerchio. Il simbolo a sinistra indica "Assicurarsi di predisporre un idoneo collegamento a terra".
- Dopo aver letto il manuale, conservarlo sempre in un luogo in cui possa essere reperibile in qualsiasi momento per tutti gli utenti dell'apparecchio. Assicurarsi di consegnare il manuale nel caso di un eventuale passaggio di proprietà dell'apparecchio.

PRECAUZIONI PER L'INSTALLAZIONE

⚠ PERICOLO

- Assicurarsi di richiedere l'installazione dell'apparecchio al rivenditore presso il quale si è acquistato il prodotto o ad un tecnico specializzato. !
- Si sconsiglia di installare l'impianto da soli, poiché un'installazione scorretta potrebbe causare perdite d'acqua, scosse elettriche e/o incendi.

Misure preventive relative alla perdita di liquido refrigerante e al superamento della concentrazione critica sono necessarie in caso di installazione in ambienti piccoli. !

La perdita di liquido refrigerante potrebbe essere causa di incidenti dovuti ad una mancanza di ossigeno. Rivolgersi al rivenditore presso il quale si è acquistato l'apparecchio.

⚠ ATTENZIONE

Assicurarsi di predisporre un idoneo collegamento a terra. ⚡

Non collegare i conduttori di terra ad un cavo di terra collegato a tubi del gas, dell'acqua, parafulmini o a cavi telefonici. Una messa a terra incompleta potrebbe essere causa di scosse elettriche.

È necessario installare un interruttore automatico. !

La mancata installazione di un interruttore automatico potrebbe essere causa di scosse elettriche. Rivolgersi al rivenditore presso il quale si è acquistato l'apparecchio o ad uno specialista per il montaggio.

Non installare il condizionatore d'aria in luoghi dove si potrebbero verificare perdite di gas infiammabile. ⚡

L'accumulo di fughe di gas nell'area circostante l'apparecchio potrebbe dare origine ad incendi.

Assicurarsi di predisporre un condotto di scarico per !

la corretta eliminazione della condensa.

La scorretta installazione delle tubature potrebbe provocare perdite di acqua nella stanza e di conseguenza bagnare i mobili.

■ PRECAUZIONI PER L'UTILIZZO DELL'APPARECCHIO

⚠ PERICOLO

Questo apparecchio può essere utilizzato da bambini a partire dagli 8 anni di età e da persone con ridotte capacità fisiche, sensoriali o mentali, o prive dell'esperienza e delle conoscenze necessarie solo se sorvegliati o preventivamente istruiti sull'utilizzo in sicurezza e solo se in grado di comprendere i pericoli legati all'apparecchio stesso. !

I bambini non devono giocare con l'apparecchio. ⚡

Le operazioni di pulizia e manutenzione non devono essere effettuate da bambini non sorvegliati. ⚡

Evitare di esporsi a flussi d'aria fredda per lunghi periodi. ⚡

È dannoso per la salute.

Non inserire le dita e/o altri oggetti di foggia allungata nelle aperture di ingresso e uscita dell'aria del condizionatore d'aria. ⚡

Il mancato rispetto di tale precauzione potrebbe essere causa di lesioni personali.

Se il condizionatore d'aria !

dovesse essere sommerso dall'acqua a seguito di eventi naturali quali inondazioni o temporali, rivolgersi al rivenditore presso il quale si è acquistato l'apparecchio.

L'uso del condizionatore d'aria in tali condizioni potrebbe essere causa di guasti, scosse elettriche e/o incendi.

In presenza di anomalie (per es. odore di bruciato), spegnere immediatamente l'apparecchio, staccare la spina di alimentazione. Rivolgersi subito al rivenditore presso il quale si è acquistato l'apparecchio. !

L'uso del condizionatore d'aria in tali condizioni potrebbe essere causa di guasti, scosse elettriche e/o incendi.

La perdita di liquido refrigerante e il superamento della concentrazione critica potrebbero essere causa di incidenti dovuti ad una mancanza di ossigeno. Rivolgersi al rivenditore presso il quale si è acquistato l'apparecchio. !

Se l'operazione di manutenzione richiede aggiunta di liquido refrigerante, consultare un tecnico al riguardo. Il liquido refrigerante utilizzato nel condizionatore non è tossico. Geralmente non si verificano perdite del liquido refrigerante. Inoltre, il contatto del refrigerante con fonti infiammabili, per esempio un riscaldatore a ventola, una stufa, o una stufa-

cucina, può provocare l'emissione di gas tossici.

Non infilare dita o altri oggetti anche se l'unità non è in funzione. ⚡

Potrebbe mettersi improvvisamente in funzione a causare lesioni.

⚠ ATTENZIONE

Non utilizzare il condizionatore d'aria per altri scopi, per es.: conservare i cibi, proteggere animali/piante, strumenti di precisione e oggetti d'arte. ⚡

La qualità del cibo ecc. potrebbe risultare compromessa.

Non toccare gli interruttori con le mani bagnate. ⚡

Si rischierebbe di prendere una scossa elettrica.

Ventilare adeguatamente il locale in cui è installato il condizionatore d'aria, soprattutto se contiene apparecchi a combustione. !

Una ventilazione insufficiente può essere causa di incidenti dovuti alla mancanza di ossigeno.

Non installare apparecchi a combustione in luoghi esposti direttamente al flusso d'aria del condizionatore d'aria. ⚡

Il mancato rispetto di tale precauzione potrebbe dare origine ad una combustione incompleta.

Assicurarsi che la base d'appoggio non sia danneggiata in quanto usurata. !

Il mancato intervento correttivo in caso di una base d'appoggio danneggiata potrebbe determinare la caduta dell'unità, causando lesioni personali.

Non pulire il condizionatore d'aria con dell'acqua e non poggiarvi vasi contenenti acqua. 

Potrebbero provocare scosse elettriche o incendi.

Non installare l'apparecchio in luoghi dove animali/piante potrebbero essere esposti direttamente al flusso d'aria del condizionatore d'aria. 

Questo potrebbe nuocere alla loro salute.

Quando si pulisce il condizionatore d'aria assicurarsi di spegnere l'unità e di staccare l'alimentazione dell'apparecchio. 

Il ventilatore interno ruota ad alte velocità.

Assicurarsi di utilizzare soltanto fusibili con una capacità adeguata. 

L'uso di filo d'acciaio o di rame potrebbe provocare guasti e/o incendi.

Evitare il contatto di spray infiammabili con il condizionatore d'aria, e non spruzzare queste sostanze in direzione dell'unità. 

L'apparecchio potrebbe prendere fuoco.

Quando si pulisce il condizionatore d'aria 

assicurarsi di spegnere l'unità e di staccare l'alimentazione dell'apparecchio.

Il ventilatore interno ruota ad alte velocità.

Se l'unità non viene utilizzata per lungo tempo staccare l'alimentazione dell'apparecchio. 

L'accumulo di sporco potrebbe determinare calore o fuoco.

Ma, prima di riprendere il funzionamento, accendere l'unità sei ore in anticipo.

Non mettere alcun dispositivo elettrico sotto al condizionatore. 

Potrebbe essere danneggiato dall'umidità.

Non toccare l'aletta in alluminio. 

C'è il rischio di lesioni.

Non pulire da soli l'interno dell'unità. Rivolgersi al rivenditore presso il quale si è acquistato il condizionatore. 

Se si utilizza un detergente o metodo non corretto, si rischia di danneggiare i componenti in resina e determinare perdita di acqua. Se il detergente finisce sui componenti elettrici o il motore, potrebbe verificarsi un guasto, produzione di fumo o accensione.

Non poggiare oggetti sull'unità esterna e non salirvi sopra. 

Potrebbero verificarsi lesioni.

Durante il funzionamento o operazioni di manutenzione, non utilizzare un poggiapiedi 

instabile.

Potrebbero verificarsi lesioni.

Far attenzione che la polvere non finisca negli occhi nella fase di rimozione del filtro. 

Non accendere il condizionatore d'aria senza il filtro dell'aria. 

Eccessiva quantità di polvere potrebbe danneggiare il condizionatore d'aria.

In caso di temporali, interrompere il funzionamento e tirare la spina di corrente. 

Un lampo potrebbe causare un guasto.

Dopo diverse stagioni di funzionamento, è necessario eseguire dei controlli e manutenzione oltre alla normale manutenzione e pulizia. 

Polvere o sporco accumulato all'interno dell'unità potrebbe determinare la fuoriuscita di odori, perdita d'acqua attraverso la pompa di scarico per deumidificazione. Rivolgersi al rivenditore presso il quale si è acquistato il condizionatore per controlli e manutenzione specifica. Contattare quindi il rivenditore.

Non posizionare oggetti intorno all'unità esterna e far attenzione che non vi si accumulino foglie cadute. 

Foglie numeriche potrebbero favorire la formazione di insetti e vermi e potrebbe causare guasti o produrre fumo se toccano

componenti elettrici.

Non mettere in funzione l'unità se le griglia di aspirazione e di scarico o altro pannello non sono montate. 

C'è il rischio di lesioni.

Non mettere in funzione o arrestare l'unità tramite la spina di corrente. 

Potrebbe causare fuoco o perdita d'acqua.

Se l'accensione automatica è attivata, il ventilatore potrebbe mettersi in funzione all'improvviso e casuare lesioni.

Non toccare la porta d'uscita se i deflettori sono in movimento. 

C'è il rischio di lesioni.

Non tirare il cavo del telecomando. 

Parte del cavo potrebbe danneggiarsi e provocare perdite elettriche.

Non usare apparecchi simili a bollitori in prossimità dell'unità interna e del telecomando. 

Utilizzando in prossimità dell'unità interna e/o del telecomando apparecchi che emettono vapore, è possibile che delle gocce d'acqua condensino presso il dispositivo di raffreddamento o provochino perdite elettriche/corto circuiti.

Non usare l'unità se nell'aria c'è molta polvere. 

Polveri molto fini all'interno del filtro dell'aria potrebbero stagnare

all'interno dell'unità e determinare alle perdite elettriche o corto circuito.

Non mettere alcun oggetto sotto l'unità se non può essere esposto a umidità.

Un'umidità superiore all'80 per cento o il tubo di scarico potrebbe danneggiarli.

PRECAUZIONI PER IL TRASFERIMENTO E LA RIPARAZIONE DELL'APPARECCHIO

ATTENZIONE

Non apportare modifiche né disassemblare il condizionatore d'aria. Se si dovesse rendere necessario un intervento di manutenzione, rivolgersi al rivenditore presso il quale si è acquistato l'apparecchio.

Un intervento di manutenzione inadeguato potrebbe provocare perdite d'acqua, scosse elettriche e/o incendi. Geralmente non si verificano perdite del liquido refrigerante. Inoltre, il contatto del refrigerante con fonti infiammabili, per esempio un riscaldatore a ventola, una stufa, o una stufa-cucina, può provocare l'emissione di gas tossici. Quando

viene effettuato un intervento di assistenza in seguito ad una perdita di refrigerante, verificare insieme al personale tecnico la corretta riparazione delle aree di perdita.

Se si dovesse rendere necessario spostare o reinstallare il condizionatore d'aria, rivolgersi al rivenditore o ad un tecnico specializzato.

L'installazione scorretta del condizionatore d'aria potrebbe provocare perdite d'acqua, scosse elettriche e/o incendi.

Prima di procedere con l'ispezione o la riparazione dell'unità interna è necessario disalimentarla intervenendo sul relativo interruttore di alimentazione.

Lo svolgimento di ispezioni o riparazioni mentre l'unità interna è alimentata potrebbe infatti causare scosse elettriche oppure lesioni dovute alla rotazione della ventola.

Posizionare nuovamente i pannelli rimossi.

Altrimenti si rischiano lesioni.

PROCEDURA PER L'USO DEL < TELECOMANDO CABLATO >

NOMI E FUNZIONI DEI TASTI DEL TELECOMANDO (TELECOMANDO CABLATO)

Telecomando cablato

Nella figura sottostante è illustrato il telecomando con il coperchio aperto. Tenere presente che tutti gli elementi che possono essere visualizzati nel display a cristalli liquidi sono illustrati in figura a puro titolo esemplificativo.

Tirare il coperchio verso il basso per aprire.

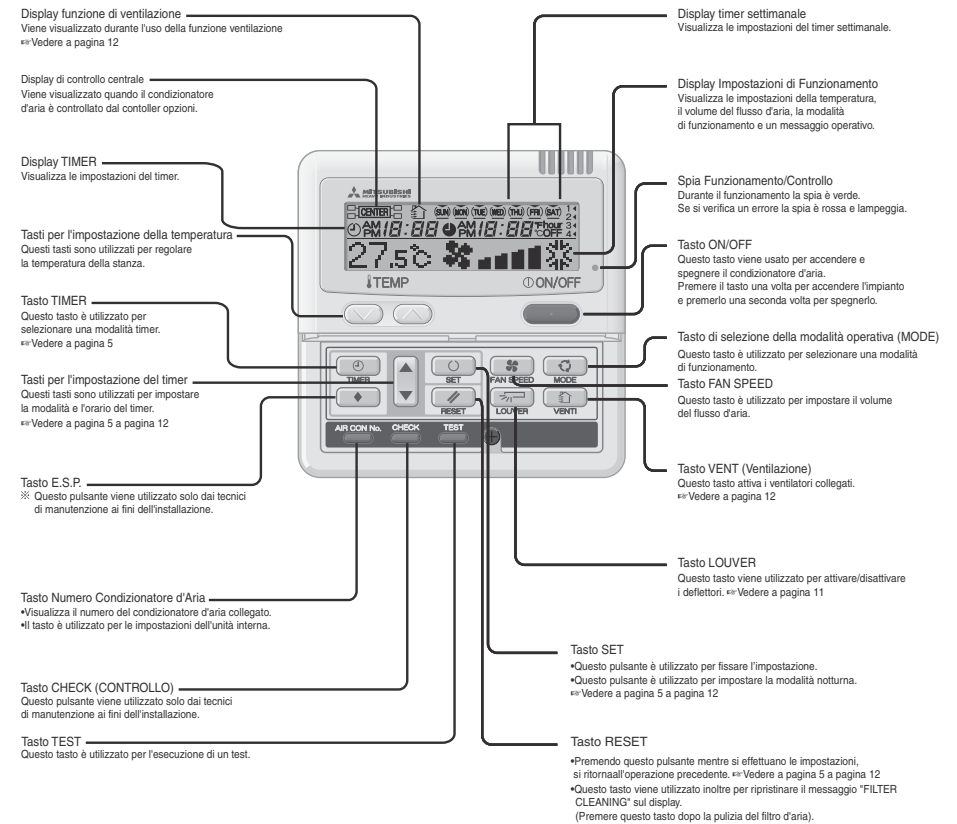

* Nel caso di FDU-F

La temperatura di impostazione del telecomando indica la temperatura esterna mentre si imposta il termostato su ON/OFF.

PRECAUZIONI PER LO SMALTIMENTO DEI RIFIUTI



Il condizionatore d'aria può essere contrassegnato da questo simbolo. Ciò indica che i rifiuti di apparecchiature elettriche ed elettroniche (i RAEE di cui alla direttiva 2012/19/UE) devono essere smaltiti separatamente dai rifiuti provenienti dai nuclei domestici. I condizionatori devono essere smaltiti presso uno stabilimento o un'impresa di trattamento autorizzata per eseguire il riutilizzo, riciclaggio e recupero e non devono essere smaltiti nel flusso di rifiuti municipali. Per ulteriori informazioni contattare l'installatore o la autorità locali.

ATTENZIONE • Al fine di proteggere i condizionatori interni ed esterni, accendere l'alimentazione sei ore prima dell'operazione iniziale. (Il radiatore del basamento del motore è sotto tensione per riscaldare il compressore.) Durante la stagione non spegnere l'interruttore di alimentazione. (In tal modo viene fornita energia all'incastellatura e all'elemento riscaldante, permettendo al compressore di riscaldarsi anche mentre è fermo e proteggendolo da eventuali danni causati da liquido refrigerante stagnante.)

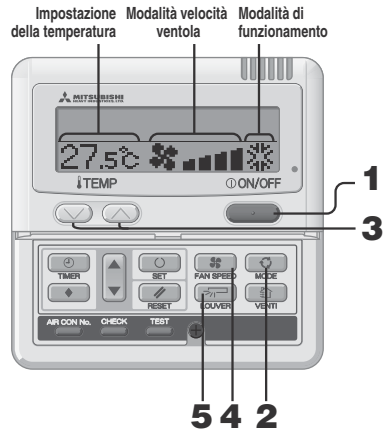

Modalità di funzionamento

DRY	☾
COOL	❄️
FAN	🌀
HEAT	☀️
AUTO	🏠

Indicazioni per l'impostazione della temperatura della stanza

- COOL da 26 a 28°C
- DRY da 21 a 24°C
- HEAT da 22 a 24°C
- FAN Non è necessario impostare la temperatura della stanza

• Le impostazioni della modalità di funzionamento, per la regolazione della temperatura e del volume del flusso d'aria possono essere modificate anche quando il condizionatore d'aria non è in funzione. Quando si preme un tasto mentre l'apparecchio non è in funzione, sul display viene visualizzata l'opzione corrispondente per consentire la modifica delle impostazioni. Il display si accende per tre secondi dopo la modifica delle impostazioni e quindi si spegne automaticamente.

ATTENZIONE

- Nel caso descritto di seguito le modalità di funzionamento non sono compatibili, per cui sul display lampeggia il messaggio "OPERATION MODE INVALID" e si attiva la modalità "Fan"
- Quando sulle altre unità interne sono attive altre modalità di funzionamento (nel modello KXR, un'unità multisistema di riscaldamento e raffreddamento simultaneo, è possibile far funzionare le unità interne in diverse modalità raffreddamento/riscaldamento).
- Non accendere e spegnere spesso il condizionatore d'aria.
- Non usare oggetti acuminati per premere i tasti del telecomando.

1 Premere il pulsante ON/OFF.
Il condizionatore d'aria si mette in funzione.

2 Premere il pulsante MODE.
Vengono visualizzate sul display le modalità di funzionamento disponibili in base al modello dell'unità interna. Ogni volta che si preme questo pulsante, sul display sono visualizzate nell'ordine le seguenti modalità di funzionamento deumidificazione → raffreddamento → ventola → riscaldamento. (→ automatico)*
(Il funzionamento automatico può essere selezionato solo in caso di ripristino del sistema KXR. Il funzionamento automatico non può essere selezionato in caso di sistema KXR a pompa di calore.)

- In funzionamento automatico, l'opzione di riscaldamento e raffreddamento sono cambiate automaticamente a seconda della differenza tra la temperatura impostata e la temperatura della stanza.*
- * Nel caso di FDU-F
La temperatura di impostazione del telecomando indica la temperatura esterna mentre si imposta il termostato su ON/OFF.

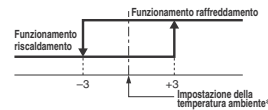

3 Premere il pulsante TEMP.
Premere il pulsante () o () per impostare la temperatura della stanza.*

- * Nel caso di FDU-F
La temperatura di impostazione del telecomando indica la temperatura esterna mentre si imposta il termostato su ON/OFF.

4 Premere il pulsante FAN SPEED.
Vengono visualizzate sul display le velocità della ventola disponibili in base al modello dell'unità interna.

- Nei modelli a 4 velocità "❄️🌀🌀🌀"
- Nei modelli a 3 velocità "❄️🌀🌀"
- Nei modelli a 2 velocità "❄️🌀" o "❄️🌀"
- Nei modelli a 1 velocità Il tasto è disabilitato

❄️🌀 a 4 velocità
L'unità agisce con la velocità massima del ventilatore.

5 Premere il pulsante LOUVER.
Se l'unità interna è dotata della funzione di oscillazione automatica, premere una volta il pulsante LOUVER e lo stato corrente viene visualizzato sul display. Se l'unità interna non è dotata della funzione "auto swing", sarà visualizzato il messaggio "INVALID OPER".

- **Per azionare il deflettore** ☞ Vedere a pagina 11 e 12
① Premere il pulsante LOUVER, e il display cambia in SWING
- **Per arrestare il deflettore** ☞ Vedere a pagina 11 e 12
① Premere una volta il tasto quando il deflettore è in movimento per visualizzare nell'ordine le posizioni di arresto.
② Quando il deflettore raggiunge la posizione desiderata, premere una seconda volta il tasto per arrestarlo in posizione.
Posizione di arresto effettiva ☞ Vedere a pagina 11 e 12
Per la modalità di funzionamento automatico:
.....Centrale
Per la modalità di funzionamento raffreddamento/deumidificazione:.....Orizzontale
Per la modalità di funzionamento riscaldamento:
.....Verso il basso

Stop Premere il pulsante ON/OFF

ATTENZIONE

- Se si premono i tasti sopraindicati e viene visualizzato "INVALID OPER", non si tratta di malfunzionamento del dispositivo. In tal caso, al tasto non è assegnata nessuna funzione.
- La prima volta che si mette in funzione il condizionatore d'aria dopo aver acceso l'interruttore di alimentazione, il condizionatore d'aria si attiva con le impostazioni predefinite elencate nel seguito. Modificare le impostazioni secondo le proprie necessità.
Controllo centraleDisattivato
Cambiamento di modalitàRaffreddamento automatico ; raffreddamento automatico
Senza raffreddamento automatico : raffreddamento automatico : raffreddamento automatico23°C
Impostazione della temperatura23°C
Velocità della ventola
Posizione del deflettoreOrizzontale

SELEZIONE DELLE MODALITÀ DEL TIMER

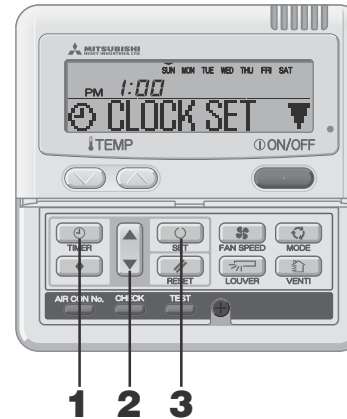

1 Premere il pulsante TIMER.
In questo modo, si passa alla modalità timer. Vengono visualizzati la "data odierna" e "l'orario attuale" e in seguito i passaggi nell'ordine descritto di seguito.
(ESEMPIO) Domenica : 01:00 del pomeriggio

Area di visualizzazione : [SUN MON TUE WED THU FRI SAT]
[PM 1:00]
[CLOCK SET] (si accende)

2 Premere il pulsante ▲ o ▼.
Premendo il pulsante ▼ o ▲, è possibile scegliere la voce da impostare.

- [CLOCK SET] (impostare l'orario corrente)
- [SLEEP TIMER] (Ogni operazione viene interrotta allo scadere di un determinato periodo di tempo.)
- [OFF TIMER] (Il condizionatore si arresta all'orario impostato.)
- [ON TIMER] (Il condizionatore si mette in funzione all'orario impostato.)
- [WEEKLY TIMER] (Timer impostato per ogni giorno della settimana)
- [TIMER CANCEL] (Disattivazione dell'impostazione del timer)

Se si preme il pulsante ▲, il display delle seguenti modalità timer si attiva in direzione verso l'alto. Se si preme il pulsante RESET, la modalità timer è disattivata e il condizionatore dell'aria ritorna allo stato iniziale.

3 Premere il pulsante SET.
La modalità timer selezionata è impostata.

Per l'impostazione delle singole modalità timer, consultare la pagina successiva. La possibile combinazione della funzione è menzionata nella tabella di seguito.

Combinazione di modalità che possono essere impostate simultaneamente (○: possibile x: non possibile)

	Sleep timer (Modalità di programmazione notturna)	Modalità di spegnimento programmato (OFF timer)	ON timer (Modalità di accensione programmata)	Weekly timer (Modalità timer settimanale)
Sleep timer (Modalità di programmazione notturna)		x	○	x
Modalità di spegnimento programmato (OFF timer)	x		○	x
ON timer (Modalità di accensione programmata)	○	○		x
Weekly timer (Modalità timer settimanale)	x	x	x	

- Se si seleziona una combinazione di modalità non compatibili tra loro e si preme il pulsante SET, sul display sarà visualizzato il messaggio "INVALID OPER" (operazione non valida)* per 3 secondi, per poi aprire l'area display selezionata al passo 2.

Funzioni del timer

- **Sleep timer (Modalità di programmazione notturna)**
Trascorso il periodo di tempo specificato, il funzionamento viene interrotto. Sono disponibili 10 impostazioni, da "spegnimento un'ora dopo" a "spegnimento 10 ore dopo". Il condizionatore d'aria si spegne all'orario impostato.
- **Modalità di spegnimento programmato (OFF timer)**
Il condizionatore d'aria si arresta allo scadere del periodo di tempo impostato. Il condizionatore eseguirà l'operazione in un solo orario per impostazione.
- **ON timer (Modalità di accensione programmata)**
Il condizionatore d'aria si accende all'orario impostato. È possibile anche impostare la temperatura. Il condizionatore eseguirà l'operazione in un solo orario per impostazione.
- **Weekly timer (Modalità timer settimanale)**
È possibile impostare fino a quattro accensioni/spengimenti (ON/OFF timer) per giorno. Una volta impostato, il timer settimanale viene ripetuto ogni settimana.

ATTENZIONE

- Se si preme il tasto ON/OFF nella modalità di impostazione timer, il telecomando disattiva la modalità timer e torna al display originale. Tenere presente che le impostazioni non salvate non vengono attivate.
- Se si è selezionata la modalità timer di accensione programmata e allo stesso tempo il timer di spegnimento programmato o il timer di programmazione notturna, avrà la precedenza la modalità timer che disattiva l'apparecchio (il timer di spegnimento programmato o il timer di programmazione notturna).
- Premendo il pulsante TIMER e viene visualizzato il messaggio "INVALID OPER", significa che il tasto è stato disabilitato. Se si desidera attivare il tasto rivolgersi al proprio rivenditore.
- Se non si preme nessun tasto per diversi minuti dopo aver attivato la modalità timer, la modalità timer viene disattivata e il display torna alla schermata originale.
- Quando il timer settimanale viene ripristinato dopo un'interruzione di corrente, le impostazioni giornaliere di sospensione hanno automaticamente la precedenza sui dati di impostazione (quattro impostazioni per giorno) che restano tuttavia memorizzati.

REGOLAZIONE DELL'ORARIO

Il funzionamento del timer dipende dall'orario impostato seguendo le fasi seguenti. Assicurarsi di aver impostato correttamente l'orario corrente.

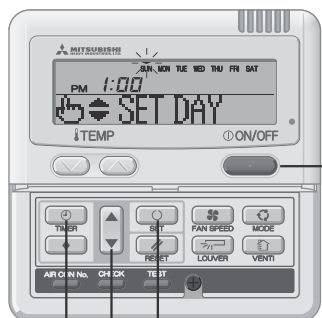

1 3 2
• •
5 4
• •
6

1 Premere il pulsante TIMER.

In questo modo, si passa alla modalità timer. Vengono visualizzati la "data odierna" e "l'orario attuale".

Area di visualizzazione: [SUN MON TUE WED THU FRI SAT]
[PM 1:00]
[CLOCK SET]

2 Premere il pulsante SET.

Il display mostra: [SUN MON TUE WED THU FRI SAT]
(lampeggia)
[PM 1:00] (orario corrente)
[SET DAY]

3 Premere i tasti o .

Posizionare il segno "" sopra il giorno della settimana corrispondente al giorno corrente.

Premere il segno e per spostarsi rispettivamente verso destra e sinistra.

Se si preme il pulsante RESET, il telecomando ritorna alla schermata precedente e sul display compare CLOCK SET .

4 Premere il pulsante SET.

Il giorno della settimana è stato impostato, e il segno smette di lampeggiare e resta acceso.

Il valore dell'"orario corrente" lampeggia e viene visualizzato " SET TIMER".



5 Premere i tasti o .

Inserire l'ora corrente.

Premendo il pulsante RESET, il display torna alla schermata indicata alla fase 1.

6 Premere il pulsante SET.

L'orario smette di lampeggiare, resta acceso e CLOCK SET OK viene visualizzato per indicare che l'orario corrente è stato impostato.

Due secondi dopo, il display ritorna come al passo 1, e CLOCK SET viene visualizzato.

7 Premere il pulsante ON/OFF.

Il timer è stato impostato.

ATTENZIONE

- Se si preme il tasto ON/OFF durante l'impostazione timer, la modalità timer viene annullata e il display torna alla schermata originale. Tenere presente che le impostazioni non salvate non vengono attivate.
- Se non si preme nessun tasto per diversi minuti dopo aver attivato la modalità timer, la modalità timer viene disattivata e il display torna alla schermata originale.

MODALITÀ DI PROGRAMMAZIONE NOTTURNA (SLEEP TIMER)

Trascorso un determinato periodo di tempo, il funzionamento viene interrotto.

• Modalità di programmazione notturna (Sleep timer)

Il condizionatore d'aria si arresta allo scadere del periodo di tempo impostato.



1 2•4 3•5

ATTENZIONE

- Se si preme il tasto ON/OFF durante l'impostazione timer, la modalità timer viene annullata e il display torna alla schermata originale.
- Se non si preme nessun tasto per diversi minuti dopo aver attivato la modalità timer, la modalità timer viene disattivata e il display torna alla schermata originale.

1 Premere il pulsante TIMER.

2 Premere una volta il pulsante CLOCK SET .

[ESEMPIO] " CLOCK SET → " SLEEP TIMER"
3 Premere il pulsante SET.

[ESEMPIO] " lampeggia, SET TIMER" si accende.

4 Premere il pulsante o .

Il display cambia come di seguito. Impostare l'unità secondo le necessità.

" 1" ↔ " 2" ~ " 9" ↔ " 10"

5 Premere il pulsante SET.

Il timer è stato impostato.

Il condizionatore d'aria entrerà in funzione se, ad apparecchio spento, è stata impostata una programmazione notturna.

Nell'area display viene visualizzato il messaggio " TIMER SET OK" e il display ritorna nella schermata indicata al passo 2.

<Supponendo che in base alle nostre impostazioni l'impianto debba spegnersi dopo 10 ore>

" 10" (si accende)
" TIMER SET OK" (si accende per due secondi)

" 10" (si accende)

" SLEEP TIMER" (si accende)

Il tempo rimanente viene visualizzato e viene aggiornato a intervalli di un'ora.

Il condizionatore d'aria smette di funzionare all'ora di spegnimento programmata.

Ogni operazione viene interrotta allo scadere di un determinato periodo di tempo.

6 Premere il pulsante ON/OFF. Il timer è stato impostato.

MODALITÀ DI SPEGNIMENTO PROGRAMMATO (OFF TIMER)

Il condizionatore d'aria si arresta allo scadere del periodo di tempo impostato. L'impostazione è valida una volta sola.

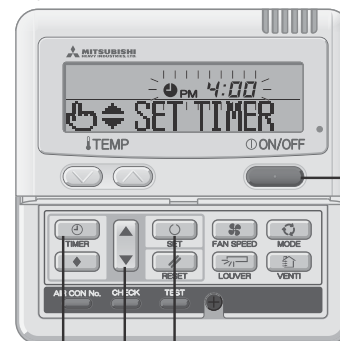

1 2•4 3•5

NOTA

Una volta impostato il timer di spegnimento programmato, non è possibile accendere l'unità. Se si desidera accendere il condizionatore dell'aria, premere il pulsante ON/OFF prima.

ATTENZIONE

- Se si preme il tasto ON/OFF durante l'impostazione timer, la modalità timer viene annullata e il display torna alla schermata originale.
- Se non si preme nessun tasto per diversi minuti dopo aver attivato la modalità timer, la modalità timer viene disattivata e il display torna alla schermata originale.

1 Premere il pulsante TIMER.

2 Premere due volte il pulsante . (CLOCK SET) → (SLEEP TIMER) → (OFF TIMER)

3 Premere il pulsante SET.

[ESEMPIO] " PM 4:00" lampeggia, SET TIMER" si accende.

4 Premere i tasti o .

Impostare l'orario al quale si desidera spegnere il condizionatore d'aria.

• Regolazione delle "ore"

Tenere premuto il tasto o per aumentare/diminuire di 1 ora il valore indicato sul display, fino ad impostare l'orario desiderato.

• Regolazione dei "minuti"

Premere brevemente i tasti o per aumentare o diminuire di 10 minuti il valore "minuti" visualizzato sul display.

5 Premere il pulsante SET.

Il timer è stato impostato.

Nell'area display viene visualizzato il messaggio " TIMER SET OK" e il display torna alla schermata indicata al passo 2.

<Supponendo che lo spegnimento sia programmato per le 6.00 PM>

" PM 6:00" (si accende)

" TIMER SET OK" (si accende per due secondi)

" PM 6:00" (si accende)

" OFF TIMER " (si accende)

Il condizionatore d'aria smette di funzionare alle 6 del pomeriggio.

Anche il display in cui è visualizzato l'orario si spegne.

6 Premere il pulsante ON/OFF. Il timer è stato impostato.

MODALITÀ DI ACCENSIONE PROGRAMMATA (ON TIMER)

Il condizionatore d'aria si accende all'orario impostato. È possibile impostare la temperatura ad un orario specificato. Per ogni funzionamento è consentita una sola impostazione.

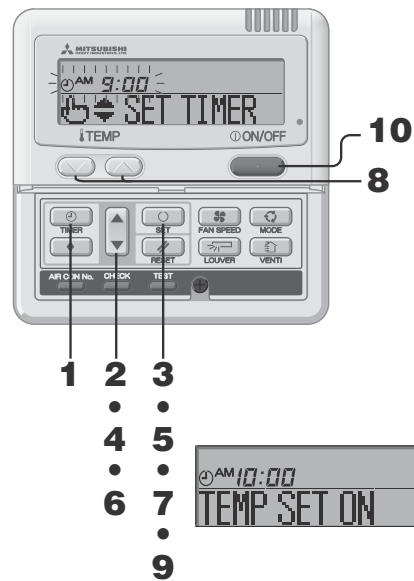

ATTENZIONE

- Se si preme il tasto **ON/OFF** durante l'impostazione timer, la modalità timer viene annullata e il display torna alla schermata originale.
- Se non si preme nessun tasto per diversi minuti dopo aver attivato la modalità timer, la modalità timer viene disattivata e il display torna alla schermata originale.
- Se si è selezionata la modalità timer di accensione programmata e allo stesso tempo il timer di spegnimento programmato o il timer di programmazione notturna, la temperatura in modalità timer di accensione non viene visualizzata.
- Se si è selezionata la modalità timer di accensione programmata e allo stesso tempo il timer di spegnimento programmato o il timer di programmazione notturna, avrà la precedenza la modalità timer che disattiva l'apparecchio (il timer di spegnimento programmato o il timer di programmazione notturna).

- 1 Premere il pulsante **ON/OFF** TIMER.
- 2 Premere tre volte il pulsante **▼**.
[CLOCK SET ▼] → [SLEEP TIMER] → [OFF TIMER] → [ON TIMER]
- 3 Premere il pulsante **SET**.
[ESEMPIO] "AM 9:00" lampeggia, "SET TIMER" si accende.
- 4 Premere i tasti **▲** o **▼**.
Impostare l'orario preferito in cui accendere il condizionatore d'aria.
• **Regolazione delle "ore"**
Tenere premuto il tasto **▲** o **▼** per aumentare/diminuire di 1 ora il valore indicato sul display, fino ad impostare l'orario desiderato.
• **Regolazione dei "minuti"**
Premere brevemente i tasti **▲** o **▼** per aumentare o diminuire di 10 minuti il valore "minuti" visualizzato sul display.
- 5 Premere il pulsante **SET**.
Il timer è stato impostato.
Il display di sinistra è visualizzato nell'area di visualizzazione.
-Supponendo che lo spegnimento sia programmato per le 10.00 PM-> "AM 10:00" (si accende.)
"TEMP SET ON" (si accende.)
Se si preme il pulsante **RESET**, il telecomando ritorna alla schermata precedente.
- 6 Premere i tasti **▲** o **▼**.
Premere il pulsante **▼** e "TEMP SET OFF" compare sul display
Premere il pulsante **▲** e "TEMP SET ON" compare sul display
Selezionare uno dei due.
• Vedere il passo 7 se è necessario impostare la temperatura.
• Vedere il passo 9 se non è necessario impostare la temperatura.
- 7 Premere il pulsante **SET**.
Il display di sinistra è visualizzato nell'area di visualizzazione.
-Supponendo che lo spegnimento sia programmato per le 10.00 PM-> "AM 10:00" (si accende.)
"27°C" (La temperatura corrente impostata lampeggia sul display)
"SET UP" (si accende.)
- 8 Premere il pulsante **▲** o **▼** per impostare la temperatura.
Premere brevemente il pulsante **▲** o **▼**, per aumentare o diminuire la temperatura di 1°C.
Impostare la temperatura alla quale si desidera accendere il condizionatore d'aria.
Premere il pulsante **RESET** e il telecomando ritorna alla schermata precedente.
- 9 Premere il pulsante **SET**.
Il timer è impostato. "TIMER SET OK" compare sul display che torna alla schermata indicata al passo 2.
-Supponendo che lo spegnimento sia programmato per le 10.00 PM-> "AM 10:00 27°C" (si accende.)
"TIMER SET OK" (si accende)
"AM 10:00 27°C" (si accende.)
"ON TIMER" (si accende)
La temperatura impostata è visualizzata solo nel caso in cui è impostata.
Il condizionatore d'aria si accende all'orario impostato alla temperatura impostata.
Il display in cui è visualizzato l'orario si spegne.
- 10 Premere il pulsante **ON/OFF**.
Il timer è stato impostato.

MODALITÀ TIMER SETTIMANALE

Selezione delle modalità timer settimanale

È possibile impostare fino a quattro accensioni/spegnimenti (ON/OFF timer) per giorno.

Nota : Impostare l'orario ogni mese in modalità timer settimanale.

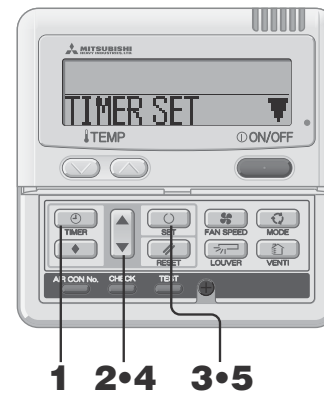

ATTENZIONE

- Se si preme il tasto **ON/OFF** durante l'impostazione timer, la modalità timer viene annullata e il display torna alla schermata originale.
- Se non si preme nessun tasto per diversi minuti dopo aver attivato la modalità timer, la modalità timer viene disattivata e il display torna alla schermata originale.

IMPOSTAZIONE DEL TIMER SETTIMANALE



2•4•6•8•10
3•5•7•9•11•13



[ESEMPIO]
Numero 1 : AM 9:00
Numero 2 : PM 0:00
Numero 3 : PM 1:00
Numero 4 : PM 5:00

* È possibile impostare quattro cicli di sola accensione o di solo spegnimento programmato.

- 1 Premere il pulsante **ON/OFF** TIMER.
- 2 Premere quattro volte il pulsante **▼**.
[CLOCK SET ▼] → [SLEEP TIMER] → [OFF TIMER] → [ON TIMER] → [WEEKLY TIMER]
- 3 Premere il pulsante **SET**.
"TIMER SET" è visualizzato nell'area di visualizzazione.
- 4 Premere il pulsante **▲** o **▼**.
Premendo i tasti **▲** o **▼**, è possibile scegliere la voce da impostare.
"TIMER SET" (per impostare il timer)
"HOLIDAY SET" (per impostare una sospensione del timer per il giorno della settimana selezionato)
"CHECK/CANCEL" (per controllare le impostazioni del timer e annullare le singole impostazioni)
- 5 Premere il pulsante **SET**.
La modalità selezionata è stata impostata.

- 1 Nella modalità timer settimanale selezionare "TIMER SET" e premere il pulsante **SET** per confermare.
Passi 1 - 5 nella sezione "Selezione delle modalità timer settimanale"
"SUN MON TUE WED THU FRI SAT" (▼ lampeggia)
"SET DAY" è visualizzato nell'area di visualizzazione.
- 2 Premere i tasti **▲** o **▼**.
Posizionare il segno **▼** visualizzato sopra i giorni della settimana in corrispondenza del giorno attuale per cui si desidera impostare il timer. Premere i tasti **▲** e **▼** per spostarsi a destra e sinistra, **▲** e **▼** lampeggiano simultaneamente.
Continuando a premere il pulsante **▲**, il giorno (da "SUN" a "SAT") indicato dal segno **▼** lampeggiante cambierà un giorno alla volta. Continuando a premere il pulsante **▲** quando il segno **▼** indica "SAT", sopra i giorni da "MON" a "FRI" compariranno e lampeggeranno segni **▼** multipli. Premendo nuovamente il pulsante **▲**, sui giorni da "SUN" a "SAT" (ogni giorno) compariranno e lampeggeranno segni **▼** multipli. Utilizzando questa opzione, è possibile applicare la stessa programmazione a tutti i giorni indicati dal segno **▼**.
Premere il pulsante **RESET** per ritornare a "Selezione della modalità timer settimanale"; "TIMER SET" compare sul display.
Vedere il passo 3.
- 3 Premere il pulsante **SET**.
Il segno **▼** sopra al giorno della settimana smette di lampeggiare, indicando l'avvenuta impostazione.
"SELECT No." è visualizzato sulla sinistra dell'area display.
- 4 Premere il pulsante **▲** o **▼**.
Per ciascun giorno della settimana selezionato è possibile selezionare fino a quattro programmazioni timer. Selezionare il numero della programmazione timer da impostare. Impostare un timer di accensione o spegnimento per ciascuna programmazione. (Vedere esempio sulla sinistra).
Premere il pulsante **▼** e il segno **▶** posto accanto a un numero inizierà a lampeggiare e si sposterà verso il basso.
Premere il pulsante **▲** per spostare il segno verso l'alto.
1
2
3
4
Premere il pulsante **RESET** per ritornare al display indicato al passo 1.



5 Premere il pulsante SET.

Il segno ◀ accanto ad un numero si accende.
 ◉ ON TIMER ▼ o ◉ OFF TIMER ▲ viene visualizzato.
 Le impostazioni sono ora attive e il display cambia come di seguito.

6 Premere i tasti ▲ o ▼.

Premere il pulsante ▲ e ◉ OFF TIMER ▲" compare sul display.
 Premere il pulsante ▼ e ◉ ON TIMER ▼" compare sul display.
 Selezionare uno dei due.
 Premere il pulsante RESET per ritornare al display indicato al passo 3.

7 Premere il pulsante SET.

◉ SET TIMER " viene visualizzato.

8 Premere i tasti ▲ o ▼.

Impostare l'orario.

Premere il pulsante RESET per ritornare al display indicato al passo 5.

9 Premere il pulsante SET.

Quando il display dell'orario si accende, l'orario è impostato.

Nel caso di modalità timer di spegnimento programmato, la fase d'impostazione termina qui.

Il segno "_" si accende (MON → MON) sotto al giorno della settimana impostato e il display appare come nell'immagine a sinistra.

Procedere come descritto in "■ Programmazione successiva e uscita dalla modalità timer settimanale" alla pagina successiva.

Nel caso di modalità timer ad accensione programmata, viene visualizzato "TEMP SET ON ▼"; procedere quindi al passo 10.

10 Premere i tasti ▲ o ▼.

Selezionare "TEMP SET ON ▼" o "TEMP SET OFF ▲".

11 Premere il pulsante SET.

Selezionando "TEMP SET OFF ▲"; si termina il processo di impostazione del timer di accensione programmata.

Il segno "_" si accende (MON → MON) sotto al giorno della settimana impostato e il display appare come nell'immagine a sinistra.

Procedere come descritto in "■ Programmazione successiva e uscita dalla modalità timer settimanale" alla pagina successiva.

Selezionando "TEMP SET ON ▼"; viene visualizzato "◉ V \ SET UP ▼"; Procedere come nella fase 12.

12 Premere i pulsanti di impostazione temperatura .

Premere il pulsante o per aumentare o diminuire la temperatura di 1°C.

Impostare la temperatura da regolare all'accensione.

Premere il pulsante reset per ritornare al display "TEMP SET ON ▼".

13 Premere il pulsante SET.

L'impostazione modalità timer ad accensione programmata con la temperatura specificata è stata completata.
 Il valore della temperatura smette di lampeggiare e si accende.

Il segno "_" si accende (MON → MON) sotto al giorno della settimana impostato e il display appare come nell'immagine a sinistra.

Procedere come descritto in "■ Programmazione successiva e uscita dalla modalità timer settimanale" alla pagina successiva.

<Selezionando "◉ OFF TIMER ▲">



■ Programmazione successiva e uscita dalla modalità timer settimanale

Dopo il messaggio "◉ SELECT " ; viene visualizzato il messaggio "SELECT No. ▼".



1 Premere i tasti ▲ o ▼.

Premendo i tasti ▲ o ▼, è possibile scegliere la voce da impostare.

"SELECT No. ▼" (selezionare il numero successivo della modalità timer per lo stesso giorno della settimana)

"DAY SET ◄" (selezionare il giorno successivo)

"END ▲" (La modalità timer termina)

2 Premere il pulsante SET.

Selezionando "SELECT No. ▼"; viene visualizzato

"◉ SELECT No. " ;
 Ripetere il passo 3 e i successivi di Impostazione del timer settimanale a pagina 7.

Selezionando "DAY SET ◄" viene visualizzato "◉ SET DAY "

Ripetere il passo 1 e i successivi di Impostazione del timer settimanale a pagina 7.

Selezionando "END ▲" la modalità timer termina.

ATTENZIONE

- Se si preme il tasto ◉ ON/OFF durante l'impostazione timer, la modalità timer viene annullata e il display torna alla schermata originale.
- Se non si preme nessun tasto per diversi minuti dopo aver attivato la modalità timer, la modalità timer viene disattivata e il display torna alla schermata originale.
- Se si seleziona un giorno della settimana per il quale si è già impostato un orario di intervento, vengono visualizzati tutti i numeri delle programmazioni timer impostate. Le impostazioni timer visualizzate corrispondono tuttavia al numero contrassegnato dal simbolo "◄". A questo punto, se si specificano nuove impostazioni, le impostazioni visualizzate saranno aggiornate di conseguenza.
- Se l'orario di accensione programmata corrisponde all'orario di spegnimento impostato per lo stesso giorno, verrà programmato il timer di spegnimento programmato.
- Impostando allo stesso giorno gli stessi due orari per la modalità timer ad accensione programmata, il numero inferiore ha la precedenza.

■ Aspetto del display dopo l'impostazione delle modalità timer settimanale

- Il giorno della settimana per cui si sono effettuate le impostazioni è visualizzato sottolineato.
- Il segno ▼ è visualizzato sopra il giorno attuale della settimana.
- Si accendono tutti i numeri di programmazione timer impostati per il giorno attuale. Il segno ◀ indica il numero di programmazione successivo da attivare, e viene visualizzata l'ora impostata.
- Le programmazioni timer vengono eseguite nell'ordine impostato, e il display in cui sono visualizzati il numero e l'ora si spegne quando si sono eseguite tutte le programmazioni timer per il giorno attuale.

Impostazione di una sospensione del timer settimanale

È possibile disattivare temporaneamente la programmazione del timer per ogni giorno impostando le sospensioni.

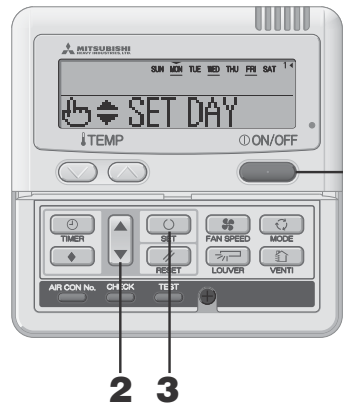

1 Nella modalità timer settimanale selezionare e impostare "HOLIDAY SET":

☞ Vedere i passi 1 to 5 della "Selezione della modalità settimanale" a pagina 7.

"SUN MON TUE WED THU FRI SAT" viene visualizzato nell'area display (▼ lampeggia) viene visualizzato

"SET DAY"

2 Premere i tasti ▲ o ▼. Spostare il segno "▼" sui giorni della settimana al giorno in cui si vuol disattivare il timer.

Premere il segno ▲ e ▼ per spostarsi rispettivamente verso destra e sinistra. Continuando a premere il pulsante ▲, il giorno (da "SUN" a "SAT") indicato dal segno "▼" lampeggiante cambierà un giorno alla volta. Continuando a premere il pulsante ▲ quando il segno "▼" indica "SAT", sopra i giorni da "MON" a "FRI" compariranno e lampeggeranno segni "▼" multipli. Premendo nuovamente il pulsante ▲, sui giorni da "SUN" a "SAT" (ogni giorno) compariranno e lampeggeranno segni "▼" multipli. Utilizzando questa opzione, è possibile applicare la stessa programmazione a tutti i giorni indicati dal segno "▼".

Se si preme il pulsante RESET, il telecomando ritorna alla schermata precedente e sul display compare "HOLIDAY SET".

3 Premere il pulsante SET.

Il segno "▼" sopra il giorno della settimana smette di lampeggiare, si accende e il giorno in cui il timer è disattivato si illumina tra (). Quindi viene visualizzato quanto segue.

[SUN (MON) TUE WED THU FRI SAT] (si accende)
"HOLIDAY SET OK" (si accende per due secondi)

[SUN (MON) TUE WED THU FRI SAT] (si accende)
"SET DAY" (si accende)

Completata l'impostazione delle sospensioni, il display del telecomando torna alla schermata indicata alla fase 1. Ripetere i passi 2 e 3 per continuare a disattivare il timer in altri giorni.

AVVISO

Impostando un giorno della settimana in cui non è attivata alcuna modalità del timer, "NO SETTING" viene visualizzato per due secondi e il display ritorna alla schermata indicata nella fase 1.

4 Premere il pulsante ON/OFF.

La modalità timer termina.

Annullamento di una sospensione

1 Nella modalità timer settimanale selezionare e impostare "HOLIDAY SET":

"HOLIDAY SET"

☞ Vedere i passi 1 - 5 della "Selezione della modalità settimanale" a pagina 7.

2 Premere i tasti ▲ o ▼. Spostare il segno "▼" sui giorni della settimana al giorno in cui si vuol annullare la sospensione.

Selezionare un giorno della settimana per cui si è impostata una sospensione.

3 Premere il pulsante SET.

Le () visualizzate si spengono e il display si presenta nel modo seguente.

[SUN MON TUE WED THU FRI SAT] (si accende)
"HOLIDAY CANCEL" (si accende per due secondi)

[SUN MON TUE WED THU FRI SAT] (si accende)
"SET DAY" (si accende)

Completata l'impostazione delle sospensioni, il display del telecomando torna alla schermata indicata alla fase 1. Ripetere i passi 2 e 3 per continuare ad annullare le altre impostazioni.

4 Premere il pulsante ON/OFF.

La modalità timer termina.

ATTENZIONE

- Se si preme il tasto ON/OFF durante l'impostazione timer, la modalità timer viene annullata e il display torna alla schermata originale.
- Se non si preme nessun tasto per diversi minuti dopo aver attivato la modalità timer, la modalità timer viene disattivata e il display torna alla schermata originale.

Controllo della modalità timer settimanale

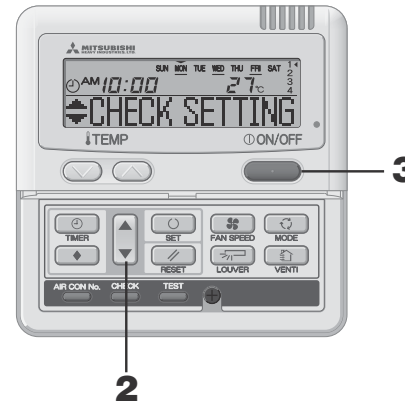

1 Nella modalità timer settimanale selezionare e impostare "CHECK/CANCEL":

☞ Vedere i passi 1 - 5 della "Selezione della modalità settimanale" a pagina 7. Il display mostra le informazioni relative all'impostazione del timer del numero più piccolo del funzionamento timer sul giorno della settimana come mostrato a sinistra. (Ma se non impostato, viene visualizzato "NO SETTING".)

2 Premere i tasti ▲ o ▼.

Le impostazioni dettagliate del timer sono visualizzate a seconda della modalità timer selezionata.

Premere il pulsante ▼ per visualizzare da domenica e il numero di modalità timer inferiore.

Premere il pulsante ▲ per visualizzare le impostazioni in ordine inverso.

3 Premere il pulsante ON/OFF.

La modalità timer termina.

Annullamento di una sospensione

È possibile annullare la sospensione per ogni giorno della settimana e il singolo numero di funzionamento del timer. Vedere "Modalità di annullamento della modalità timer" a pagina 10 per annullare le impostazioni per tutti i giorni della settimana.

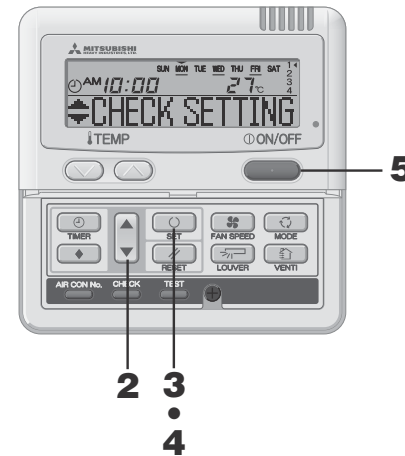

1 Nella modalità timer settimanale selezionare e impostare "CHECK/CANCEL":

☞ Vedere i passi 1 - 5 della "Selezione della modalità settimanale" a pagina 7. Il display mostra le informazioni relative all'impostazione del timer del numero più piccolo del funzionamento timer sul giorno della settimana come mostrato a sinistra.

2 Premere i tasti ▲ o ▼.

Le impostazioni dettagliate del timer sono visualizzate a seconda della modalità timer selezionata.

Premere il pulsante ▼ per visualizzare da domenica e il numero di modalità timer inferiore.

Premere il pulsante ▲ per visualizzare le impostazioni in ordine inverso.

Selezionare il numero modalità timer in corrispondenza del giorno attuale per cui si desidera annullare la sospensione del timer.

Se si preme il pulsante RESET, il telecomando ritorna alla schermata precedente e sul display compare "CHECK/CANCEL".

3 Premere il pulsante SET.

Sul display viene visualizzato il messaggio "CANCEL?".

Se si preme il pulsante RESET, il telecomando ritorna alla schermata precedente e sul display compare "CHECK SETTING".

4 Premere il pulsante SET.

Viene visualizzato "CANCELLED"; le impostazioni della modalità del timer scompaiono e la modalità è annullata.

↓
"CHECK SETTING" viene visualizzato di nuovo. Ripetere i passi 2 - 4 per continuare ad annullare le altre impostazioni.

5 Premere il pulsante ON/OFF.

La modalità timer termina.

ATTENZIONE

- Se si preme il tasto ON/OFF durante l'impostazione timer, la modalità timer viene annullata e il display torna alla schermata originale.
- Se non si preme nessun tasto per diversi minuti dopo aver attivato la modalità timer, la modalità timer viene disattivata e il display torna alla schermata originale.

MODALITÀ DI ANNULLAMENTO TIMER



2•4 3•5•6

1 Premere il pulsante TIMER .
La modalità timer viene attivata.
Vengono visualizzati il "giorno della settimana" e "l'orario attuale".

[SUN MON TUE WED THU FRI SAT]
" PM 1:00 "
" CLOCK SET "

2 Premere cinque volte il pulsante .

- " CLOCK SET " (▼ alla prima pressione del tasto)
- " SLEEP TIMER " (▼ alla seconda pressione del tasto)
- " OFF TIMER " (▼ alla terza pressione del tasto)
- " ON TIMER " (▼ alla quarta pressione del tasto)
- " WEEKLY TIMER " (▼ alla quinta pressione del tasto)
- " TIMER CANCEL " (▼ alla quinta pressione del tasto)

3 Premere il pulsante SET .
La modalità di annullamento del timer viene attivata.

4 Premere i tasti o .
Premendo il pulsante o , è possibile selezionare la voce da cancellare.

- " SLEEP TIMER "
- " OFF TIMER "
- " ON TIMER "
- " WEEKLY TIMER " (sono annullati tutti i giorni della settimana)

Se si preme il pulsante RESET , il telecomando ritorna alla schermata precedente e sul display compare "TIMER CANCEL ▲" (passo 2 sopra)

Se "WEEKLY TIMER ▲" è stato selezionato.
Le impostazioni del timer settimanale saranno annullate se si procede con le fasi successive.
Per annullare una parte delle impostazioni del timer, vedere "Annullamento dell'impostazione della modalità timer settimanale" a pagina 9.

5 Premere il pulsante SET .
Le impostazioni sono visualizzate come nella seguente schermata.
(Ma se non impostato, viene visualizzato, "NO SETTING ")



Se si vuol annullare la cancellazione, premere il tasto RESET per ritornare alla schermata "WEEKLY TIMER ▲" (passo 4 sopra)

6 Premere il pulsante SET per confermare.
L'area display del giorno della settimana si spegne, viene visualizzato per due secondi il messaggio " ", quindi il display torna a "CANCELLED" .
Le impostazioni della modalità silenziosa vengono cancellate.

7 Premere il pulsante ON/OFF .
La modalità timer termina.

In caso di " SLEEP TIMER " , è stato selezionato " OFF TIMER " o " ON TIMER " :

5 Premere il pulsante SET .
Le impostazioni vengono visualizzate sul display.
(Ma se non impostato, viene visualizzato, "NO SETTING ")
<Visualizza ESEMPIO quando viene selezionato " ON TIMER " >



Se si vuol annullare la cancellazione, premere il tasto RESET per ritornare alla schermata " ON TIMER " (passo 4 sopra)

6 Premere il pulsante SET .
Il display delle impostazioni del timer si spegne, e dopo che il messaggio "CANCELLED" viene visualizzato per due secondi, " SLEEP TIMER " viene nuovamente visualizzato.
(passo 4 sopra)
Ripetere i passi 4 - 6 per continuare ad annullare le altre impostazioni.

ATTENZIONE

- Se si preme il tasto ON/OFF durante l'impostazione timer, la modalità timer viene annullata e il display torna alla schermata originale.
- Se non si preme nessun tasto per diversi minuti dopo aver attivato la modalità timer, la modalità timer viene disattivata e il display torna alla schermata originale.

MODALITÀ SILENZIOSA

Quando è impostata la modalità silenziosa, il condizionatore d'aria funziona in modo più silenzioso, vale a dire che l'unità esterna è meno rumorosa.
Il sistema attiva la modalità silenziosa all'orario stabilito e la disattiva allo scadere dell'orario impostato.
Quando il condizionatore d'aria è impostato per funzionare in modalità silenziosa, ogni giorno si attiva la modalità silenziosa e si spegne alla stessa ora, fino a quando viene disattivata la modalità silenziosa.

Impostazione della modalità silenziosa



1 3 2
• •
5 4
• •
7 6
•
8

1 In modalità timer impostare il giorno della settimana corrente e l'orario corrente.
* Vedere a pagina 6 passi 1 - 7

2 Premere il pulsante SET per almeno 3 secondi.
Il condizionatore d'aria attiva la modalità silenziosa e il display si presenta nel modo seguente.
"SET SILENT ▼" o "CANCEL SILENT ▲" (si accende)

3 Premere i tasti o .
Premere il pulsante , viene visualizzato "CANCEL SILENT ▲" .
Premere il pulsante , viene visualizzato "SET SILENT ▼" .
Selezionare "SET SILENT ▼" :

Premere il pulsante RESET e il telecomando ritorna alla schermata iniziale.

4 Premere il pulsante SET .
Il display avrà il seguente aspetto.



5 Premere i tasti o .
Impostare l'orario di accensione.

- **Regolazione delle "ore"**
Tenere premuto il tasto o per aumentare/diminuire di 1 ora il valore indicato sul display, fino ad impostare l'orario desiderato.
- **Regolazione dei "minuti"**
Premere brevemente i tasti o per aumentare o diminuire di 10 minuti il numero visualizzato sul display.
Premere il pulsante RESET e il telecomando ritorna alla schermata "SET SILENT ▼" display.

6 Premere il pulsante SET .
La modalità è impostata e il display avrà il seguente aspetto.

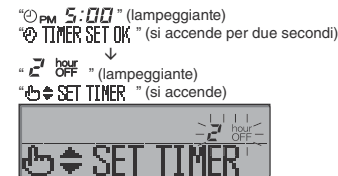

7 Premere i tasti o per impostare la durata.
Impostare l'orario di annullamento operazione.
Premendo il pulsante , la durata aumenta di due ore come di seguito, " 2 OFF " → " 4 OFF " → " 22 OFF " → " 24 OFF " .
Premendo il pulsante , la durata diminuisce di due ore.
Premendo il pulsante RESET, il display torna alla schermata "ON TIME SET" .

8 Premere il pulsante SET .
L'impostazione è terminata.
Viene visualizzato "SET COMPLETE " , e la modalità silenziosa termina.
Il display impostazione si spegne e ritorna alla schermata iniziale.

Annullamento della modalità silenziosa (Impostazione)
Selezionare "CANCEL SILENT ▲" il passo 2, premere il pulsante SET e la modalità silenziosa viene annullata.
"CANCELLED " viene visualizzato.

ATTENZIONE

- Il telecomando è dotato di sottounità principali e la modalità silenziosa non è attiva con la sottounità.
- Dopo aver impostato la modalità silenziosa, la schermata seguente viene visualizzata per 3 secondi all'orario impostato e l'unità ritorna al display iniziale.
All'orario di accensione programmata : "SILENT MODE ON" .
All'orario di spegnimento programmato : "SILENT MODE OFF" .
- Selezionando " 24 OFF " , è possibile lasciare la modalità silenziosa finché non viene annullata. Al primo orario di accensione programmato, il display mostra "SILENT MODE ON" per tre secondi e poi ritorna alla schermata iniziale.

• Se si preme il tasto ON/OFF durante l'impostazione timer, la modalità timer viene annullata e il display torna alla schermata originale. Tenere presente che le impostazioni non salvate non vengono attivate.

PROCEDURA PER LA REGOLAZIONE DEL DEFLETTORE (NEI MODELLI FDT, FDTc, FDE,FDK,FDfW) < TELECOMANDO CABLATO >

REGOLAZIONE CON IL PULSANTE LOUVER (Unità interna con funzione di oscillazione automatica)

Premere una volta il pulsante LOUVER, e viene visualizzato lo stato corrente del deflettore.

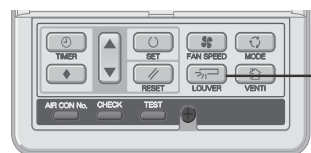

Premere

Il display durante la funzione di oscillazione automatica	SWING
Il display con posizione fissa del deflettore	STOP 1
	STOP 2
	STOP 3
	STOP 4

Funzionamento del deflettore

1. Premere il pulsante LOUVER e il display passa a "SWING" .

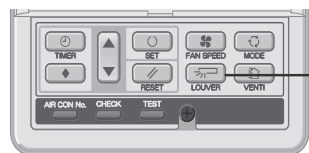

Premere

SWING

Funzionamento del deflettore durante la fase di preparazione al riscaldamento, riscaldamento/sbrinatorio

" " o "Riscaldamento/Sbrinatorio" viene visualizzato, la posizione del deflettore passa automaticamente in posizione orizzontale.

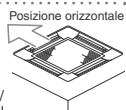

Se il funzionamento passa alla modalità normale una volta terminata la fase di "Preparazione al riscaldamento" o di "Riscaldamento/Sbrinatorio", il deflettore torna all'ultima posizione impostata.

ATTENZIONE

- Non spostare con forza il deflettore manualmente in quanto si rischia di danneggiarlo.
- Non regolare il flusso d'aria verso il basso per molto tempo durante la fase di raffreddamento in quanto potrebbe formarsi dell'acqua di condensa al lato del pannello. (Per FDE)

Posizionamento del deflettore eseguito

1. Premendo una volta il pulsante LOUVER mentre il deflettore oscilla, 4 posizioni di arresto vengono visualizzate ogni secondo in ordine.

"SELECT 1 " → "SELECT 2 " →
"SELECT 3 " → "SELECT 4 "

2. Premere una volta il pulsante LOUVER quando il deflettore visualizzato sul display raggiunge la posizione desiderata.

Il display si spegne e la posizione del deflettore è impostata.

Posizione del deflettore consigliata

COOL+DRY	SELECT 1
	SELECT 2
HEAT	SELECT 3
	SELECT 4

COME IMPOSTARE LA DIREZIONE DEL FLUSSO D'ARIA (NEI MODELLI FDT, FDTc, FDE,FDK,FDfW) < TELECOMANDO CABLATO >

L'ampiezza di movimento del deflettore sulle aperture d'aria può essere regolata. Impostando il limite massimo e quello minimo, il deflettore si muoverà secondo l'impostazione.

Nei modelli ad incasso a soffitto FDT e FDTc, è possibile regolare ogni singolo deflettore.



10

2•4•6•8 1
3•5•7•9

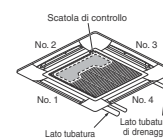

Numero del deflettore [per FDT]

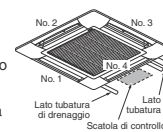

Numero del deflettore [per FDTc]

AVVISO

- Nei modelli FDT e FDTc, se non si conosce il numero del deflettore desiderato, impostare temporaneamente un qualsiasi limite superiore o inferiore del deflettore, e sarà possibile controllare la posizione del deflettore dopo lo spostamento. Dopo aver controllato la posizione, sarà possibile selezionare il numero desiderato.
- Nei modelli FDE e FDk, impostare la persiana di ventilazione numero 1. Nel modello FDFW, impostare la persiana di ventilazione numero 2. Altre impostazioni selezionate non avrebbero alcun effetto.

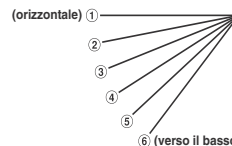

la posizione del deflettore

1 Spegner il condizionatore d'aria e premere il pulsante SET e il pulsante LOUVER simultaneamente per almeno tre secondi.

Compare la seguente schermata se l'unità interna connessa al telecomando è una. Andare al passo 4.

"DATA LOADING "

"No.1

Compare la seguente schermata se l'unità interna connessa al telecomando è più di una.

"SELECT I/U "

"I/U000



2 Premere i tasti o . (selezione dell'unità interna)

Selezionare l'unità interna il cui deflettore è regolato.

[ESEMPIO]

"I/U000 → "I/U001

"I/U003 → "I/U002

"I/U003 → "

3 Premere il pulsante SET. (selezione dell'unità interna)

L'unità interna è selezionata.

[ESEMPIO]

"I/U001 " (si accende per due secondi)

"DATA LOADING "

"No.1



4 Premere i tasti o . (selezione del numero del deflettore)

Selezionare il numero del deflettore facendo riferimento alla cifra sinistra.

[ESEMPIO]

"No.1 → "No.2

"No.1 → "No.3

"No.4

Nota : Per i modelli FDE, selezionare "No.1 ". Altre impostazioni non sarebbero effettive.

5 Premere il pulsante SET. (Selezione del numero del deflettore)

Selezionare il limite massimo del movimento del deflettore.

[ESEMPIO] Selezionando il deflettore num. 1,

"No.1 UPPER2 ← limite superiore corrente

6 Premere i tasti o . (selezione della posizione limite superiore)

Selezionare il limite massimo del movimento del deflettore.

"posizione 1" se completamente orizzontale, e "posizione 6" se completamente verso il basso.

"posizione --" è il numero utilizzato per ritornare alla posizione originaria impostata in fabbrica. Se si vuol tornare alla posizione impostata in fabbrica, selezionare la "posizione --".

"No.1 UPPER1 (Posizione completamente orizzontale)

← "No.1 UPPER2

← "No.1 UPPER3

← "No.1 UPPER4

← "No.1 UPPER5

← "No.1 UPPER6 (Posizione completamente verso il basso)

← "No.1 UPPER-- (Ritorna alla posizione di fabbrica)

COME IMPOSTARE LA DIREZIONE DEL FLUSSO D'ARIA < TELECOMANDO CABLATO >

7 Premere il pulsante SET (Impostazione della posizione superiore)

La posizione limite superiore è impostata e l'impostazione della posizione viene visualizzata per due secondi. Procedere all'impostazione della posizione limite inferiore sul display.

[ESEMPIO] "No.1 UPPER2"
 ↓
 "No.1 LOWER5" (si accende per due secondi)



8 Premere i tasti ▲ o ▼ (Selezione della posizione limite inferiore)

Selezionare la posizione limite inferiore del deflettore. "posizione 1" se completamente orizzontale, e "posizione 6" se completamente verso il basso. "posizione --" è il numero per ritornare alla posizione originaria impostata in fabbrica. Se si vuol tornare alla posizione impostata in fabbrica, selezionare la "posizione --".

"No.1 LOWER1" ▼ (Posizione completamente orizzontale)
 ⇄ "No.1 LOWER2" ▼
 ⇄ "No.1 LOWER3" ▼
 ⇄ "No.1 LOWER4" ▼
 ⇄ "No.1 LOWER5" ▼
 ⇄ "No.1 LOWER6" ▼ (Posizione completamente verso il basso)
 ⇄ "No.1 LOWER--" ▲ (Ritorna alla posizione di fabbrica)

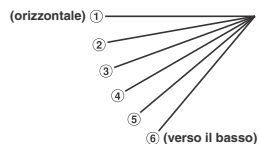

la posizione del deflettore

9 Premere il pulsante SET (Impostazione della posizione limite inferiore)

Una volta fissate, le posizioni limiti inferiore e superiore si accendono per due secondi e l'impostazione è terminata.
 • Dopo aver completato l'impostazione, il numero dei deflettori impostati si sposta dalla posizione di arresto alla posizione limite inferiore, poi ritorna alla posizione di arresto. (Ma anche se il telecomando è in modalità di arresto, l'operazione non è eseguita finché l'unità interna è in funzione.)

[Esempio] "No.1 U2 L6" (si accende per due secondi)
 ↓
 "SET COMPLETE"
 ↓
 "No.1" ▲





[ESEMPIO] Per la posizione superiore 2, posizione inferiore 6



Nota : Se i numeri di quello superiore e inferiore coincidono, il deflettore è fissato ad una posizione. E la funzione di oscillazione automatica non funziona.

ATTENZIONE

- Premere il pulsante  RESET durante la fase d'impostazione, il display ritorna alla schermata precedente. Premendo il pulsante  ON/OFF durante la fase d'impostazione, la modalità s'interrompe e il display torna alla schermata iniziale. Tener presente che le impostazioni non complete non saranno valide.
- Se sono connessi diversi controller remoti, l'impostazione della posizione del deflettore non può essere effettuata col telecomando secondario.

AIROUTLET SELECTION (FDFW)

È possibile commutare fra la combinazione delle bocchette dell'aria, superiore e inferiore, e quella superiore. Non funzionante quando il condizionatore è acceso (ON). Quando è stata selezionata la bocchetta d'uscita superiore, il LED UPPER AIR FLOW dell'area di visualizzazione dell'unità si accende in verde solo durante il funzionamento.

<TELECOMANDO CABLATO>

1. Spegner il condizionatore d'aria.
2. Impostare la posizione del limite inferiore del piano superiore della persiana di ventilazione numero 1 tramite il telecomando filare.
 Per il modo di modificare l'impostazione, far riferimento a COME IMPOSTARE LA DIREZIONE DEL FLUSSO D'ARIA a pagina 11.
 - ① In caso di selezione del flusso d'aria superiore.
 Impostare la posizione limite superiore e inferiore su UPPER 2 e LOWER 2 (No.1 UPPER 2 / LOWER 2).
 - ② In caso di selezione del flusso d'aria superiore e inferiore.
 Impostare la posizione limite superiore e inferiore su UPPER 5 e LOWER 5 (No.1 UPPER 5 / LOWER 5).

<TELECOMANDO SENZA FILI>

Il pulsante AIR SELECTION può commutare le bocchette d'uscita.

1. Spegner il condizionatore d'aria.
2. Selezionare il flusso d'aria dal pulsante AIR SELECTION dell'area di visualizzazione dell'unità.
 - ① In caso di selezione del flusso d'aria superiore.
 Premere una sola volta il pulsante AIR FLOW SELECTION. Il LED UPPER AIR FLOW si illumina per dieci secondi.
 - ② In caso di selezione del flusso d'aria superiore e inferiore.
 Quando il LED UPPER AIR FLOW si illumina premendo il pulsante AIR FLOW SELECTION, premere di nuovo lo stesso pulsante AIR FLOW SELECTION. Il LED UPPER AIR FLOW si spegne.

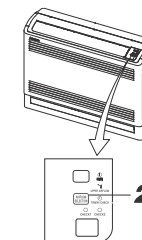

PROCEDURA PER IL FUNZIONAMENTO DEL VENTILATORE (SE È INSTALLATO UN VENTILATORE) < TELECOMANDO CABLATO >

Quando è impostato sulla funzione "NO VENTI LINK" (Ventilazione indipendente), il ventilatore può portarsi sulla posizione ON/OFF in modo autonomo, indipendentemente dal fatto che il condizionatore sia spento o in funzione. Quando è impostato sulla funzione "VENTI LINK SET" (Ventilazione dipendente), il ventilatore si attiverà soltanto se il condizionatore è in funzione.

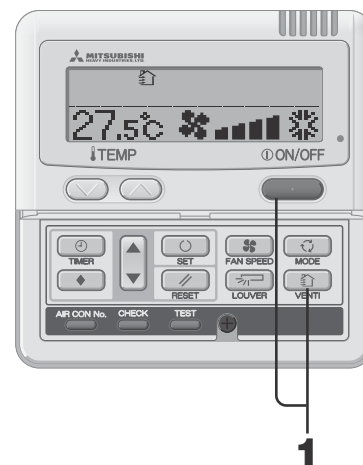

FUNZIONAMENTO DELLA VENTILAZIONE INDIPENDENTE



- 1 Premere il pulsante  VENTI .
 Sul display viene visualizzato il messaggio , e si attiva la funzione di ventilazione.

Stop Premere una seconda volta il pulsante  VENTI .

AVVISO

- Se non vi sono ventilatori collegati, alla pressione del tasto ventilazione il funzionamento rimarrà invariato. (Sul display viene visualizzato il messaggio "INVALID OPER").

FUNZIONAMENTO DELLA VENTILAZIONE DIPENDENTE

- 1 Premere il pulsante  ON/OFF .
 Se collegato, il ventilatore si metterà in funzione automaticamente. Sul display viene visualizzato il messaggio .

Stop Premere una seconda volta il pulsante  ON/OFF.

AVVISO

- L'operazione non è valida anche se si è premuto il tasto ventilazione. (Sul display viene visualizzato il messaggio "INVALID OPER").

USO DEL CONDIZIONATORE D'ARIA PER IL MASSIMO COMFORT

Pulire il filtro regolarmente

☞ Vedere a pagina 16

Il filtro deve essere pulito quando viene visualizzato il messaggio "Filter cleaning", e alla fine della stagione fredda o calda.

Se il filtro è ostruito...

- Potrebbe ridursi la capacità di raffreddamento/riscaldamento. Inoltre si sprecherebbe corrente elettrica e il funzionamento dell'apparecchio sarebbe più rumoroso.
- L'ostruzione del filtro può essere causa di guasti.
- È possibile che si formi e goccioli condensa quando è attiva la funzione di raffreddamento.

Non bloccare le griglie di aspirazione e di scarico delle unità interne ed esterne

Non forzare eccessivamente il condizionatore d'aria; l'impianto si potrebbe guastare.

Impostare una temperatura moderata per il locale

L'esposizione a temperature eccessivamente fredde o calde è dannosa per la salute. Inoltre è causa di un notevole spreco di corrente elettrica.

Evitare l'esposizione diretta alla luce solare e alle correnti d'aria

Proteggere l'apparecchio dall'esposizione diretta alla luce solare con delle tende o delle tapparelle. Tenere chiuse porte e finestre tranne quando è necessario ventilare il locale.

Regolare in modo adeguato la direzione del flusso d'aria

Non esporsi per periodi prolungati al flusso d'aria del condizionatore. Anche gli animali e le piante devono essere protetti dall'esposizione al flusso d'aria.

Se nonostante sia attiva la funzione di riscaldamento si sente freddo ai piedi

Se il soffitto è alto e il flusso di aria calda non circola a sufficienza fino al pavimento, consigliamo l'uso di una ventola di diffusione. Consultare il rivenditore per ulteriori dettagli.

Se si è esposti al rischio di fulmini durante un temporale, interrompere il funzionamento dell'apparecchio e staccare la spina di alimentazione

Il mancato rispetto di questa precauzione potrebbe causare un guasto del condizionatore d'aria.

< TELECOMANDO CABLATO >

QUANDO LA SPIA DI CONTROLLO (ROSSA) LAMPEGGIA

Il condizionatore d'aria smette di funzionare se si verifica un errore. Contemporaneamente lampeggia la spia di controllo di colore rosso, un codice errore viene visualizzato sull'area display del timer, e sul display vengono visualizzati i seguenti messaggi.

Codice errore
17000
"PROTECT STOP"
↑
(numero condizionatore d'aria)
(si accendono per 2 secondi a turno)

Num. del condizionatore d'aria

Sul display viene visualizzato ERROR quando si usano più unità esterne

Se gli errori si sono verificati su tutti i condizionatori d'aria collegati. Inizialmente sul display degli errori sono visualizzate informazioni sul condizionatore d'aria con il numero unità più basso. Per controllare gli errori relativi agli altri condizionatori d'aria attenersi alla seguente procedura.

- 1 Premere il pulsante AIR CON No..** Il telecomando attiva la modalità display "air conditioning unit no."
- 2 Premere il pulsante ▲.** Il numero del condizionatore d'aria viene visualizzato nell'ordine a partire da quello più basso, e vengono visualizzati inoltre i codici errore relativi ai condizionatori d'aria che presentano malfunzionamenti. Premere il pulsante ▼ per invertire l'ordine di visualizzazione del numero del condizionatore d'aria e dei codici errore.
- 3 Premere il pulsante ⓄON/OFF.** Ritornare ad AIR CON del numero inferiore.

Se gli errori si sono verificati soltanto su alcuni dei condizionatori d'aria connessi. Smettono di funzionare soltanto i condizionatori d'aria sui quali si sono verificati errori. Sul telecomando sono visualizzati i condizionatori d'aria operativi.

- 1 Premere il pulsante AIR CON No..** Il telecomando attiva la modalità display "air conditioning unit no."
- 2 Premere il pulsante ▲.** Il numero del condizionatore d'aria viene visualizzato nell'ordine a partire da quello più basso. E i codici errore sono visualizzati sull'unità che presenta problemi. Premere il pulsante ▼ per invertire l'ordine di visualizzazione del numero del condizionatore d'aria e dei codici errore.
- 3 Premere il pulsante ⓄON/OFF.** Ritornare ad AIR CON del numero inferiore.

NOTA

- Premendo una volta il pulsante ⓄON/OFF durante la visualizzazione di errori, gli errori si spengono e si torna in modalità di arresto. Se si preme una seconda volta il pulsante ⓄON/OFF, gli errori vengono visualizzati.

DISPLAY TEMPERATURA AMBIENTE

Attivando il display della temperatura ambiente, la temperatura della stanza viene riportata sul display del telecomando. Il display del flusso d'aria si spegne, e il pulsante del flusso d'aria resta attivo. Rivolgersi al rivenditore per le impostazioni.



Display della temperatura ambiente

QUANDO VIENE VISUALIZZATO IL MESSAGGIO "FILTER CLEANING"

Sul display viene visualizzato "FILTER CLEANING" se la somma delle ore di funzionamento dell'unità interna raggiunge il numero di ore per il quale è stato impostato un messaggio di notifica di pulizia dei filtri.

Pulire il filtro dell'aria. Vedere a pagina 16

Il messaggio "filter cleaning" viene visualizzato nell'area display. Viene visualizzato per 1 secondo ad intervalli di 5 secondi quando il condizionatore d'aria è in funzione. Quando l'impianto è spento il messaggio rimane acceso.

Dopo la pulizia

1 Premere il pulsante RESET. Le ore di funzionamento sono ripristinate e il messaggio "FILTER CLEANING" scompare.

COME VISUALIZZARE IL NUMERO DEL CONDIZIONATORE D'ARIA.

Attivando il tasto AIR CON No., vengono visualizzati i numeri dei condizionatori d'aria collegati e uno storico dei codici errore delle unità.

- 1 Premere il pulsante AIR CON No..** La modalità AIR CON No. viene visualizzata e compare l'AIR CON del numero inferiore. Tutti gli altri display si spengono.
- 2 Premere il pulsante ▲.** Il numero del condizionatore d'aria viene visualizzato nell'ordine a partire da quello più basso. Inoltre, qui è anche possibile visualizzare i codici degli eventuali errori presentati in passato dal condizionatore. Premere il pulsante ▼ per invertire l'ordine di visualizzazione del numero del condizionatore d'aria e dei codici errore.
- 3 Premere il pulsante ⓄON/OFF.** Ritornare al display iniziale.

AVVISO

- Il numero del condizionatore d'aria può essere visualizzato indipendentemente alla modalità di funzionamento, di arresto, di arresto forzato a causa di un errore.
- Pulsanti oltre "AIR CON No." "▲" "▼" "ON/OFF" non sono attivi.

DISPLAY DI STANDBY

Al primo utilizzo al ritorno della corrente elettrica dopo un guasto, compare il messaggio "PREPARATION" sul telecomando per massimo 30 minuti. Il controllo di protezione del refrigerante viene attivato per proteggere il compressore. Attendere che il display si spenga.



DISPLAY BACKUP

Se il display di backup compare sullo schermo. Contattare il rivenditore presso il quale avete acquistato il dispositivo. Il display di backup viene visualizzato per 1 secondo ad intervalli di 5 secondi se il condizionatore d'aria è in funzione.



NOMI E FUNZIONI DEI TASTI DEL TELECOMANDO <TELECOMANDO SENZA FILI>

TELECOMANDO SENZA FILI • Al fine di illustrarli, tutti gli elementi visualizzati dal display a cristalli liquidi sono mostrati nella figura sottostante.

Indicatori

- Indicatore TEMPERATURA AMBIENTE (ROOM TEMP) Indica la temperatura impostata.
- Indicatore DELLA CAPACITÀ DI VENTILAZIONE (FAN SPEED) Indica l'intensità del flusso d'aria selezionata.
- Indicatore ON TIMER (accensione programmata) Indica quando s'imposta il parametro ON-TIMER. Vedere a pagina 14
- Indicatore dell'ora impostata per il parametro ON-TIMER. Quando il parametro ON-TIMER non è impostato non indica alcunché. Vedere a pagina 14
- Trasmettitore Invia i segnali al condizionatore d'aria.
- Pulsante FAN SPEED Premendo questo pulsante la velocità della ventola commuta fra le velocità. HI → MED → LO
- Pulsante FILTRO (azzerramento filtro) Serve ad azzerrare (spegnere) l'arame filtro. Premendo questo pulsante solo dopo aver eseguito la pulizia del filtro.
- Pulsante ON TIMER Con questo pulsante si seleziona l'accensione programmata del timer. Vedere a pagina 14
- Pulsante OFF TIMER Con questo pulsante si seleziona lo spegnimento programmato del timer. Vedere a pagina 14
- Interruttore TIME SET UP Con questo pulsante si imposta l'ora. Vedere a pagina 14
- Interruttore ACL Premendo questo interruttore si ottiene il reset del microcomputer.
- Pulsante CANCEL Questo pulsante annulla le impostazioni del timer.

Testi

- Indicatore AIRFLOW Indica la posizione del deflettore mobile. Vedere a pagina 15
- Indicatore della modalità di funzionamento La modalità di funzionamento selezionata è indicata da una spia.
- Flindicatore azzerramento filtro Indica FILTER per 2 secondi quando si preme il pulsante FILTER (filtro). Vedere a pagina 14
- Indicatore OFF-TIMER (spegnimento programmato) Indica OFF per 2 secondi quando si preme il pulsante FILTER (filtro). Vedere a pagina 14
- Indicatore dell'ora impostata per il parametro OFF-TIMER Indica l'ora impostata per il parametro OFF-TIMER. Indica l'ora attuale quando il parametro OFF-TIMER non è impostato. Vedere a pagina 14
- Pulsante ON/OFF Premendo questo pulsante si accende il condizionatore, e premendolo di nuovo lo si spegne.
- Pulsante FLUSSO ARIA Serve ad avviare o arrestare il deflettore mobile. Vedere a pagina 15
- Pulsante di selezione della modalità operativa Premendo il pulsante ■, la modalità di funzionamento del condizionatore a sola capacità di raffreddamento cambia nell'ordine di seguito indicato. (AUTO) → (COOL) → (HEAT) → (FAN) → (DRY)
- Pulsanti della temperatura ambiente Per impostare la temperatura ambiente premere oppure.

*** Nel caso di FDU-F**
La temperatura di impostazione del telecomando indica la temperatura esterna mentre si imposta il termostato su ON/OFF.

AVVISO Se il display del telecomando presenta problemi, premere il pulsante ACL

FUNZIONAMENTO DEL TELECOMANDO SENZA FILI

SOSTITUZIONE DELLE BATTERIE

Nei seguenti casi le batterie sono scariche. Sostituire.

- La spia sull'apparecchio non lampeggia quando viene trasmesso il segnale.
- Le indicazioni diventano illeggibili.

1 Togliere il coperchio.

2 Sostituire le batterie esaurite con delle batterie nuove. (R03x2)

Per assicurarsi di averle inserite correttamente.

3 Chiudere il coperchio.

4 Regolare l'orario corrente. Vedere a pagina 14

Se appaiono dati errati sul display, premere il pulsante RESET con una penna a sfera ecc.

ATTENZIONE

- Non utilizzare insieme batterie vecchie e nuove.
- Rimuovere le batterie se il telecomando non viene utilizzato per molto tempo.
- La durata di una batteria è dai 6 ai 12 mesi se usata normalmente. (Dipende dall'uso).

NOTA

Se le batterie vengono tolte mentre è selezionato "Radio interference Prevention setting" (prevenzione delle interferenze radio), tale impostazione viene cancellata. In questo caso è necessario rinnovare l'impostazione.

Una volta inserite le batterie, ogni modalità di funzionamento è impostata alla cifra giusta. Regolare l'orario corrente consultando pagina 14. (La cifra è per il funzionamento e solo l'orario corrente viene visualizzato per l'arresto)



MODIFICA DELLE IMPOSTAZIONI DELLE MODALITÀ DI FUNZIONAMENTO

Non è possibile selezionare il funzionamento automatico per KX (eccetto KXR). Se è selezionato il funzionamento automatico dell'unità, impostare il telecomando in modo da disabilitare il funzionamento automatico. Premendo il pulsante [MODE] e poi l'interruttore [ACL], o premendo il pulsante [MODE] e inserendo le batterie nel telecomando, si disabilita la funzione automatica.

ATTENZIONE

Se si rimuovono le batterie dal telecomando, il sistema ritorna all'impostazione iniziale (impostazione automatica attiva). Nel caso di rimozione delle batterie dal telecomando, eseguire nuovamente la procedura di sopra.

GUIDA AL FUNZIONAMENTO

Se si dirige il telecomando verso l'elemento ricevente del condizionatore d'aria e si preme un pulsante del telecomando stesso viene inviato un segnale dal telecomando all'elemento ricevente. Se il segnale viene ricevuto correttamente, la spia sul condizionatore lampeggia.

ATTENZIONE

Accertarsi di premere i pulsanti del telecomando in modo lento e deliberato.

IMPIEGO DEL SUPPORTO DEL TELECOMANDO

Il telecomando si può impiegare fissato ad una parete con un supporto per telecomando. Per installare o rimuovere il telecomando, infilarlo e sfilarlo dalla parte superiore del supporto.

ATTENZIONE

- Non collocare il telecomando nei luoghi seguenti.
 - Non collocarlo vicino a fonti di calore come coperte elettriche o stufe.
 - Non collocarlo vicino a fonti di calore come coperte elettriche o stufe.
- Se l'elemento ricevente del telecomando è esposto a luce solare diretta potrebbe non funzionare correttamente. In tal caso diminuire l'intensità della luce.
- Non porre ostacoli tra il telecomando e l'apparecchio.
- Non azionare il telecomando per altri dispositivi elettrici che potrebbero funzionare con telecomando.
- Utilizzarlo facendo molta attenzione.
- Rimuovere le batterie se il telecomando non viene utilizzato per molto tempo.
- Se il telecomando è danneggiato, è possibile comunque mettere in funzione il condizionatore d'aria tramite i pulsanti sull'unità. Consultare "Utilizzo dei pulsanti di ripristino" a pagina 15.

GUIDA AL FUNZIONAMENTO

- ATTENZIONE**
- Al fine di proteggere i condizionatori interni ed esterni, accendere l'alimentazione sei ore prima dell'operazione iniziale. (In tal modo viene fornita energia al carter e il compressore si riscalda.) Durante la stagione non spegnere l'interruttore di alimentazione. (In tal modo viene fornita energia all'incastellatura e all'elemento riscaldante, permettendo al compressore di riscaldarsi anche mentre è fermo e proteggendolo da eventuali danni causati da liquido refrigerante stagnante.)
 - Accertarsi di premere i pulsanti del telecomando in modo lento e deliberato.

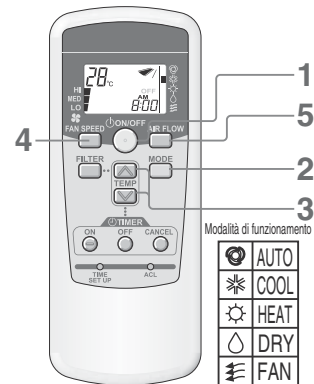

FUNZIONAMENTO

1 Premere il pulsante ON/OFF.

La spia luminosa (verde) si accende, e il condizionatore d'aria si mette in funzione. Lo stato d'impostazione compare sul display a cristalli liquidi del telecomando.

2 Premere il pulsante MODE.

La modalità di funzionamento corrente è indicata dai segni ■ accanto alle icone di modalità funzionamento. Premendo il pulsante la modalità cambia nell'ordine seguente.

☉ (AUTO) → ❄ (COOL) → 🔥 (HEAT) → ☀ (FAN) → ☹ (DRY) → ☉ (AUTO)

(Il funzionamento automatico può essere selezionato solo in caso di ripristino del sistema KXR. Nel caso di KX non è possibile selezionare il funzionamento automatico. In tal caso, l'impostazione passa al funzionamento automatico.)

☞ Vedere pagina 13

3 Premere il pulsante TEMP.

Impostare la temperatura ambiente premendo i pulsanti ☒ o ☓.*

* Nel caso di FDU-F

La temperatura di impostazione del telecomando indica la temperatura esterna mentre si imposta il termostato su ON/OFF.

4 Premere il pulsante FAN SPEED.

HI → MED → LO → FAN SPEED può essere modificato in ordine.

5 Premere il pulsante AIR FLOW.

Direzione del flusso d'aria ☞ vedere a pagina 15
 Funzionamento della modalità Automatica Intermedio
 Raffreddamento, modalità di disumidificazione Orizzontale
 Riscaldamento Verso il basso

Stop Premere il pulsante ON/OFF

- Indicazioni per l'impostazione della temperatura della stanza**
- COOL da 26 a 28°C
 DRY da 21 a 24°C
 HEAT da 22 a 24°C
 FAN Non è necessario impostare la temperatura

- La modalità di funzionamento può essere modificata anche se l'unità è spenta.
- Se si mette in funzione l'unità con le stesse impostazioni (modalità di funzionamento, impostazione di temperatura, flusso d'aria, deflettore), seguire il passo 1, non sono necessarie altre modifiche. Le impostazioni precedenti sono indicate sul telecomando

PROCEDURA DI IMPOSTAZIONE DELL'ORA ATTUALE

Il timer è impostato all'orario corrente. Regolare prima l'orario corrente.

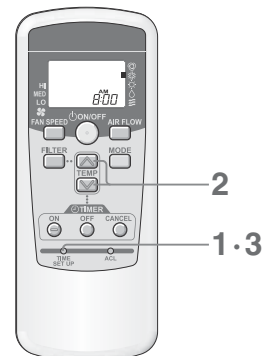

[ESEMPIO] 8:00 del mattino

1 Premere l'interruttore TIME SET UP.

Premerlo con una penna a sfera, ecc. Il display dell'orario lampeggia e può essere impostato all'orario corrente.

2 Premere ☒ o ☓ il pulsante per regolare le AM 8:00.

Mattino: AM Pomeriggio: PM
 L'orario visualizzato può essere cambiato di 1 minuto premendo il pulsante.

- Premendo il pulsante ☒ o ☓ quando la spia lampeggia, è possibile effettuare l'avanzamento o il ritorno rapido.

NOTA

- Se per 60 secondi i pulsanti non sono attivati, l'orario visualizzato è impostato all'orario corrente senza il passo 3.

3 Premere l'interruttore TIME SET UP.

L'ora visualizzata smette di lampeggiare e si accende. L'impostazione è terminata.

FUNZIONAMENTO TIMERACCENSIONE PROGRAMMATA

Il condizionatore d'aria si accende all'orario programmato.

[ESEMPIO] Se si vuol accendere il condizionatore alle 8:00 del mattino

1 Premere il pulsante ON timer.

Il display ☉ ON timer lampeggia.

2 Premere ☒ o ☓ il pulsante per regolare le AM 8:00.

L'orario visualizzato sul display sarà modificato di 10 premendo i pulsanti.

3 Premere il pulsante ON timer.

- Il simbolo ON timer ☉ smette di lampeggiare e si accende. L'impostazione è terminata. (Premere entro 60 secondi) Premendo una volta il pulsante durante la visualizzazione di errori, gli errori si spengono e si torna in modalità di arresto. (L'unità di ricezione dell'unità interna)
- Alle 8:00 del mattino la spia TIMER/CHECK si spegne e il condizionatore d'aria si accende.

Annullamento

- Premere il pulsante CANCEL per spegnere il display TIMER e il timer si disattiva.
- Dopo aver impostato il TIMER, se si preme il pulsante ON/OFF prima dell'impostazione dell'orario, il display del TIMER si spegne e il TIMER si disattiva.

Modifica dell'ora

Premere il pulsante ON TIMER per la nuova impostazione.

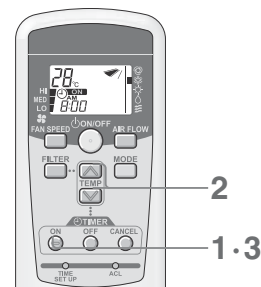

- Se il timer di accensione programmata è impostato mentre il condizionatore d'aria è in funzione, l'unità si arresta e si accenderà all'orario programmato.

TIMER DI SPEGNIMENTO PROGRAMMATO

Il condizionatore d'aria si arresta all'orario programmato.

[ESEMPIO] Se si vuol spegnere il condizionatore alle 9:00 di sera

1 Premere il pulsante ON/OFF quando si spegne il condizionatore d'aria.

Il condizionatore d'aria inizia a funzionare. Il timer si spegnimento programmato può essere impostato anche se il condizionatore d'aria è in funzione.

2 Premere il pulsante OFF timer.

Il display ☹ OFF timer lampeggia.

3 Premere il pulsante ☒ o ☓ per regolare le 9:00 di sera.

L'orario visualizzato sul display sarà modificato di 10 premendo i pulsanti.

4 Premere il pulsante OFF timer.

- Il simbolo OFF timer ☹ smette di lampeggiare e si accende. L'impostazione è terminata. (Premere entro 60 secondi) Premendo una volta il pulsante durante la visualizzazione di errori, gli errori si spengono e si torna in modalità di arresto. (L'unità di ricezione dell'unità interna)
- Alle 9:00 di sera la spia TIMER/CHECK si spegne e il condizionatore d'aria si spegne.

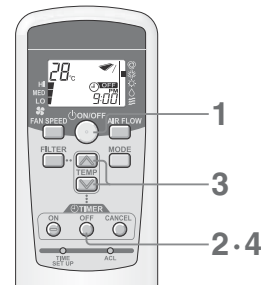

Annullamento

- Premere il pulsante CANCEL per spegnere il display TIMER e il timer si disattiva.
- Dopo aver impostato il TIMER, se si preme il pulsante ON/OFF prima dell'impostazione dell'orario, il display del TIMER si spegne e il TIMER si disattiva.

Modifica dell'ora

Premere il pulsante OFF TIMER per la nuova impostazione.

FUNZIONAMENTO CON IL TIMER PROGRAMMA

Impostando sia il timer di accensione programmata che spegnimento programmato, le impostazioni passano in modalità timer PROGRAM. L'accensione e lo spegnimento possono essere alla stessa ora dello stesso giorno impostando una volta sola il timer program.

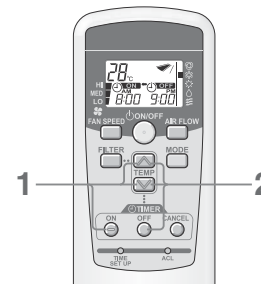

1 Impostare il timer di accensione programmata.

Premere il pulsante ON timer e impostare l'orario con il pulsante ☒ o ☓.
 Premere il pulsante ON timer.

2 Impostare il timer di spegnimento programmato.

Premere il pulsante OFF timer e impostare l'orario con il pulsante ☒ o ☓.
 Premere il pulsante OFF timer.

Sono visualizzati sia ON TIMER che OFF TIMER. La direzione della freccia cambia a seconda dello stato di funzionamento.

☉ ON → ☹ OFF (stop) ☉ ON → ☹ OFF (operativo)

Annullamento

- Ogni volta che il pulsante CANCEL è premuto, i display del timer di accensione e spegnimento programmato si spegneranno e la modalità del timer PROGRAM sarà annullata. (L'accensione è la stessa se si preme il pulsante.)
- Ogni volta che il pulsante ON/OFF è premuto, i display del timer di accensione e spegnimento programmato si spegneranno e la modalità del timer PROGRAM sarà annullata. Il condizionatore d'aria si spegne.

Come modificare l'orario impostato.

Premere il pulsante OFF TIMER o ON TIMER per la nuova impostazione.

AVVISO

Non è possibile impostare lo stesso orario per il timer di accensione programmata e spegnimento programmato.

REGOLAZIONE VERSO L'ALTO E VERSO IL BASSO

Come spostare il deflettore



Premere il pulsante AIR FLOW quando il condizionatore d'aria è in funzione.

- Il deflettore inizia a muoversi verticalmente, e il display si muove.

NOTA

La posizione del deflettore mostrata sul display non è sincronizzata con la reale posizione del deflettore in oscillazione. Ciò non rappresenta un guasto.

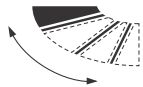

Movimento continuo del display

Per fissare in posizione il deflettore

Premere il pulsante AIR FLOW quando il deflettore in movimento è alla posizione desiderata.

- Il display si presenta nel modo seguente e il deflettore si arresta in posizione.

NOTA

Premere il pulsante e il display si ferma, poi il deflettore si ferma subito dopo, ciò non rappresenta un guasto. (Il display e il movimento del deflettore non sono sincronizzati)

Posizione consigliata della direzione del flusso d'aria (se fisso)

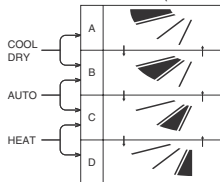

Movimento del deflettore durante la preparazione della fase di riscaldamento



Posizione orizzontale

Sul display compare "heat preparation" e la posizione del deflettore viene automaticamente regolata in posizione orizzontale. (Il display del telecomando visualizza la posizione impostata)

Terminata la fase di preparazione al riscaldamento e iniziato il normale funzionamento, la posizione del deflettore ritorna alla posizione impostata.

ATTENZIONE

Non tenere il deflettore verso il basso per troppo tempo. Potrebbe formarsi acqua di condensa sul lato del pannello. (Per FDE)

USO DEL CONDIZIONATORE D'ARIA PER IL MASSIMO COMFORT

Vedere a pagina 12

Unità montata a soffitto (FDE)

QUANDO LA SPIA TIMER/CHECK (GIALLA) LAMPEGGIA (Accendendosi per 0,5 secondi, spegnendosi per 0,5 secondi)

Il condizionatore non funziona in modo corretto.

- Quando la spia timer/check lampeggia (accendendosi e spegnendosi rispettivamente per 0,5 secondi), il condizionatore si arresta.
- Il numero del condizionatore e il codice errore è visualizzato sul monitor dell'unità principale.
- Il display si spegne dopo che il tempo è scaduto.
- Se non compare nulla sul monitor, utilizzare il telecomando o premere il pulsante BACKUP per ripristinare l'unità.

- **Comunicare al vostro rivenditore "il codice indirizzo e il codice errore", "il problema", "il tipo di condizionatore" e "il modello" ecc.**
- Premere il pulsante ON/OFF per impostare il condizionatore dell'aria in modalità di arresto.

NOTA

Nei modelli FDTW, FDK e FDFW, il numero del condizionatore non è visualizzato sul monitor.

QUANDO LA SPIA TIMER/CHECK (GIALLA) LAMPEGGIA (Accendendosi per 2 secondi, spegnendosi per 1 secondo)

Pulire il filtro.

☞ Vedere pagina 16.

- La spia timer/check (gialla) lampeggia (accendendosi per 2 secondi e spegnendosi per 1 secondo) quando il tempo di funzionamento complessivo è di 120 ore.
- Dopo aver pulito il filtro, premere il pulsante FILTER sul telecomando per disattivare il simbolo di pulizia del filtro. (Tener premuto il tasto per almeno un secondo).

NOTA

Il numero di ore di funzionamento che determina l'accensione del segnale filtro sul display può essere modificato. Rivolgersi al rivenditore presso il quale si è acquistato l'apparecchio.

Dettaglio del display

Osservare le istruzioni menzionate di seguito per il modello unità interna.

Unità a cassetta -4 vie- (FDT)

Unità a cassetta -4 vie Compatta (600x600mm)- (FDTC)

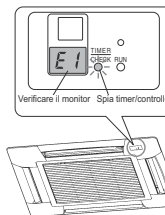

Verificare il monitor Spia timer/controllo

Unità montata a soffitto (FDE)

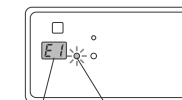

Verificare il monitor Spia timer/controllo

Unità a cassetta - 2 vie (Dopo FDTW-KXE6F)

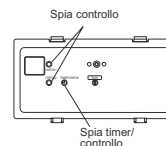

Spia controllo Spia timer/controllo

Unità a pavimento -2 vie- (FDFW)

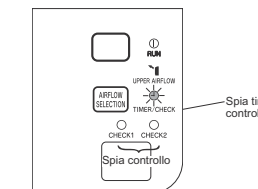

Spia timer/controllo

Unità a parete (FDK)

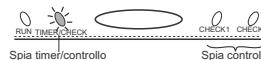

Spia timer/controllo Spia controllo

NOTA

Nei modelli FDTW, FDK e FDFW, la spia di controllo "check1" / "check2" indica il codice di errore. Il numero di lampeggi indica il numero del codice di errore della posizione decine/unità, mentre la spia check1/check2 corrisponde alla posizione decine/unità.

TASTO RIPRISTINO

Se il telecomando ha le batterie scariche, se lo si è perso o non funziona correttamente, per mettere in funzione/arrestare temporaneamente il condizionatore, si può usare il tasto RIPRISTINO sul display dell'unità interna.

Unità montata a soffitto (FDE)

PULSANTE DI RIPRISTINO (BACKUP)

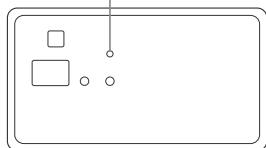

Unità a cassetta -4 vie- (FDT)

Unità a cassetta -4 vie Compatta (600x600mm)- (FDTC)

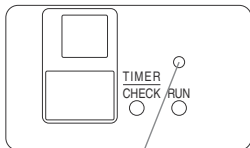

PULSANTE DI RIPRISTINO (BACKUP)

Unità a parete (FDK)

• FDK22-56

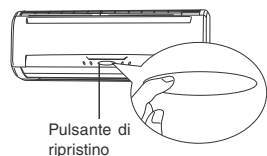

Pulsante di ripristino

• FDK71

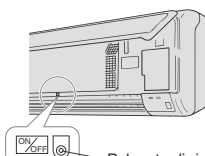

Pulsante di ripristino

Unità a pavimento -2 vie- (FDFW)

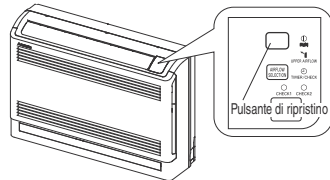

Pulsante di ripristino

In caso di FDE/FDT/FDTC/FDK/FDFW

ON/OFF

■ Premere il tasto RIPRISTINO e rilasciarlo entro 2 secondi.

L'apparecchio si mette in funzione.

■ Ripetere l'operazione di arresto.

IMPOSTAZIONI

MODALITÀ DI FUNZIONAMENTO AUTOMATICA TASTO VENTILATORE RAPIDO
 TIMER Nessuna impostazione IMPOSTAZIONE TEMPERATURA 23°C
 AUTO SWING ARRESTO (DIREZIONAMENTO ORIZZONTALE DEL FLUSSO D'ARIA)

MANUTENZIONE

Pulizia del filtro dell'aria

Una pulizia regolare del filtro dell'aria garantisce la massima efficienza ed economia del sistema di riscaldamento e raffreddamento.

⚠ **Avvertenza** Assicurarsi di interrompere il funzionamento dell'apparecchio e staccare la spina di alimentazione quando si pulisce il filtro dell'aria.

Lelevata velocità del ventilatore potrebbe causare lesioni.

⚠ **Avvertenza** Se si utilizza una scaletta per installare o rimuovere il filtro dell'aria, fissarla in modo sicuro.

Il condizionatore d'aria potrebbe cadere o rovesciarsi, provocando lesioni personali.

⚠ **Avvertenza** Far attenzione che la polvere non finisca negli occhi nella fase di rimozione del filtro.

⚠ **Avvertenza** Non accendere il condizionatore d'aria senza il filtro dell'aria.

Eccessiva quantità di polvere potrebbe danneggiare il condizionatore d'aria.

Come rimuovere il filtro

Secondo le istruzioni menzionate di seguito per il modello unità interna.

Unità a cassetta -4 vie- (FDT)

• Come manovrare la griglia di aspirazione/filtro

Rimozione

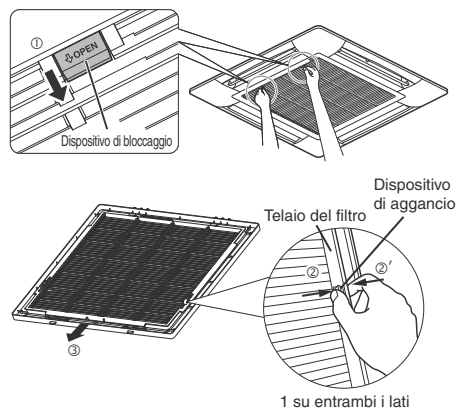

<Come rimuovere la griglia>

1. Tenere premuti i dispositivi di bloccaggio della griglia (in 2 punti) nella direzione indicata dalla scritta "OPEN" (freccia ①), quindi tirare verso il basso per aprire la griglia. Estrarre le linguette della griglia per smontarla.

<Come rimuovere il filtro>

1. Premere i dispositivi di aggancio (freccia ②) e il telaio del filtro (freccia ②') e rimuovere il filtro dai dispositivi di aggancio. Quindi, fare scorrere il filtro nella direzione indicata (③) per rimuoverlo dalla griglia.

<Come montare il filtro>

1. Verificare che il filtro sia orientato correttamente. Quindi, assicurarlo ai ganci. (Inserire il filtro nella direzione indicata dalla freccia ④)

2. Assicurarsi di inserire i dispositivi di aggancio della griglia nei fori del filtro fino a udire uno scatto.

<Come montare la griglia>

1. Inserire le linguette della griglia nei fori presenti sull'unità principale. (Le linguette della griglia possono essere montate su tutti e 4 i lati.)

2. Tenendo premuti i dispositivi di bloccaggio della griglia stessa (in 2 punti) nella direzione indicata dalla scritta "OPEN", chiudere la griglia. Quindi, rilasciare i dispositivi di bloccaggio.

⚠ **Avvertenza** Montare correttamente la griglia. Altrimenti potrebbero verificarsi perdite del flusso d'aria.

⚠ **Avvertenza** Montare correttamente la griglia. Altrimenti potrebbe cadere.

⚠ **Avvertenza** Se il dispositivo di bloccaggio è danneggiato o deformato, ripararlo o sostituirlo subito. Altrimenti la griglia potrebbe cadere.

Installazione

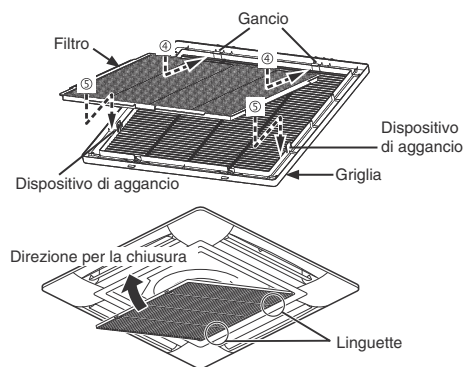

Modello da incasso a soffitto con diffusori a due vie (FDTW)

1. Spingere verso l'alto un lato del pannello di ingresso (lato perno A).
2. Sganciare il pannello dal perno A
3. Sganciare il pannello dal perno B e rimuovere il pannello.



- ① Spingere verso l'alto il perno A.
- ② Spingere il lato del perno A.

4. Premere il filtro dell'aria e ruotare il dispositivo di bloccaggio per rimuovere il filtro stesso.

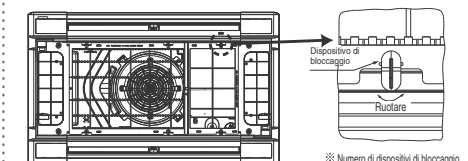

Avvertenza

Installare il filtro dell'aria nell'ordine corretto.

※ Numero di dispositivi di bloccaggio
 { FDTW 28 - 71 6pz.
 { FDTW 90-140 10pz.

MANUTENZIONE

Unità a cassetta -4 vie Compatta (600x600mm)- (FDTC)

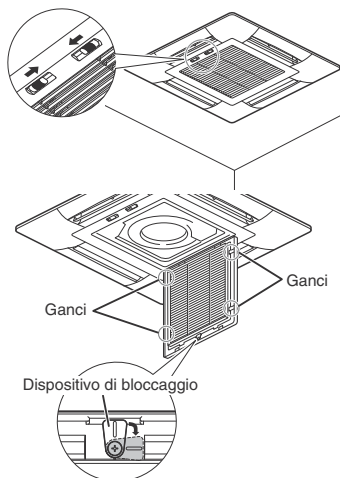

1. Far scorrere la leva della griglia di aspirazione in direzione della freccia (⇒), e aprire verso il basso.
2. Lasciare il dispositivo di bloccaggio della griglia interna.
3. Tirare il filtro in avanti.
4. Quando si posiziona il filtro, inserirlo con in ganci nella griglia di aspirazione e verificare che il dispositivo di bloccaggio sia nuovamente nella posizione originale.
5. Quando si reinserisce la griglia di aspirazione, far scorrere le leve nella direzione opposta e verificare che la griglia resti chiusa.

Unità montata a soffitto (FDE)

1. Far scorrere la leva della griglia di aspirazione nella direzione indicata dalla freccia (⇒ direzione) e inclinare la griglia verso il basso per estrarla.

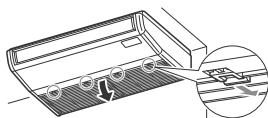

Per montarlo, premere la leva in avanti finché non si blocca.

2. Spingere delicatamente verso l'alto per rimuovere il filtro dalle linguette poste a destra e a sinistra, e tirarlo in avanti.

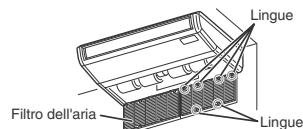

Quando si applica il filtro, inserirlo nei ganci nella griglia di aspirazione.

Unità a cassetta -1 vie- (FDTS)

1. Far scorrere la leva della griglia di aspirazione nella direzione indicata dalla freccia (⇒) per aprire la griglia.

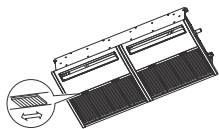

2. Spingere delicatamente verso l'alto per rimuovere il filtro dalle linguette poste a destra e a sinistra, e tirarlo in avanti.

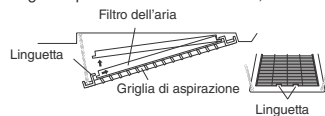

Unità a cassetta -1 via Compatta- (FDTQ)

1. Far scorrere la leva della griglia di aspirazione nella direzione indicata dalla freccia (⇒) per aprire la griglia.

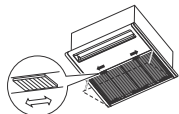

2. Spingere delicatamente verso l'alto per rimuovere il filtro dalle linguette poste a destra e a sinistra, e tirarlo in avanti.

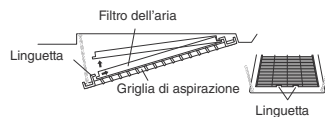

Unità a parete (FDK)

1. Estrarre la griglia di aspirazione. Afferrare con le mani le parti concave ai lati dell'unità e tirare in avanti la griglia di aspirazione. Durante l'apertura la griglia si bloccherà a circa 60°.



2. Prendere il pomello del filtro dell'aria, sollevarlo leggermente e tirarlo in avanti.

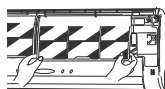

Unità a pavimento -2 vie- (FDFW)

<Come aprire e richiudere il pannello d'immissione dell'aria>

Apri

Disporre le dita nei recessi di entrambi i lati del pannello, ed estrarre il pannello in avanti, in modo da aprirlo per quasi 15 gradi.

Chiudi

Spingere su entrambe le estremità in modo uniforme e premere ulteriormente e leggermente al centro.

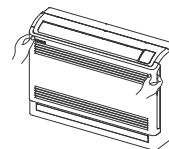

<Come rimuovere e installare il filtro>

Rimuovi

1. Estrarre verso l'alto e in avanti il pannello d'immissione dell'aria.
2. Mantenere leggermente le manopole da entrambi i lati, e sollevare un po' per rimuovere verso l'alto il pannello.

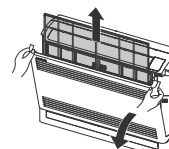

Unità a pavimento (con alloggiamento) (FDFL)

Rimuovere il pannello anteriore ed estrarre il filtro dell'aria dal fondo dell'unità.

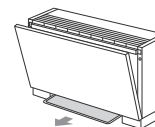

Unità canalizzata -Ad alta pressione- (FDU)

Unità canalizzata -Ad media pressione- (FDUM)

Unità canalizzata -compatta e flessibile- (FDUH)

Unità canalizzata - unità di lavorazione dell'aria esterna ad alta pressione (FDU-F)

Unità canalizzata -A bassa pressione statica- (FDUT)

Come pulire il filtro

1. Pulire il filtro sotto l'acqua corrente. Se il filtro non è molto sporco lo si può pulire con uno straccio o un semplice detergente. Se è molto sporco, diluire del detergente neutro in acqua tiepida (circa 30°C), sciacquare il filtro con acqua, ed eliminare ogni traccia di detergente dal filtro.
2. Asciugare il filtro dell'aria e installarlo sull'unità, quindi premere il tasto RESET.

ATTENZIONE

- Non asciugare il filtro esponendolo direttamente ai raggi solari o a fonti infiammabili. Il filtro potrebbe rovinarsi.
- Non mettere in funzione il condizionatore d'aria se sprovvisto di filtro dell'aria. L'impianto potrebbe danneggiarsi.

<Come rimuovere e installare il pannello d'immissione dell'aria>

Rimuovi

Quando si rimuove il pannello d'immissione dell'aria per la pulizia dell'interno o altri scopi, aprire il pannello, rimuovere la banda e quindi estrarlo verso l'avanti.

Installa

Assicurare il bordo superiore del pannello premendolo leggermente all'interno, sistemare quindi la banda come illustrato, e quindi richiudere il pannello.

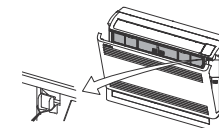

Installa

1. Tenere fermamente il filtro da entrambi i lati, come illustrato a destra, ed inserirlo in modo ben fisso.
2. Richiudere il pannello d'immissione dell'aria.

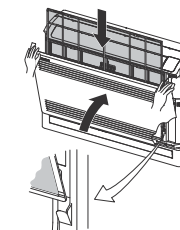

Unità a pavimento (senza alloggiamento) (FDFU)

Estrarre il filtro dell'aria dal fondo dell'unità.

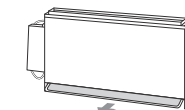

MANUTENZIONE DELL'UNITÀ

- Pulire l'unità con uno straccio morbido e asciutto. Se l'unità è molto sporca, pulirla con un panno inumidito di detergente neutro diluito in acqua tiepida, e sciacquarla con un panno inumidito con acqua pulita.

ALLA FINE DEL PERIODO DI UTILIZZO (dopo un lungo periodo di utilizzo)

- Assicurarsi di staccare la spina di alimentazione. Il condizionatore d'aria consuma parecchie decine di watt anche quando non è in funzione.
- Pulire il filtro e rimontarlo.
- Pulire le unità esterne e interne per eliminare qualsiasi tipo di sporcizia.

ALL'INIZIO PERIODO DI UTILIZZO (dopo un lungo periodo di non utilizzo)

- Assicurarsi che non vi siano oggetti che blocchino il flusso d'aria in prossimità delle griglie di aspirazione e di scarico delle unità interne ed esterne.
- Ispezionare il filtro dell'aria. Se è sporco, pulirlo e montarlo.
- **Accendere l'interruttore di alimentazione almeno 6 ore prima della messa in funzione dell'impianto.**

RISOLUZIONE DI GUASTI

Effettuare i seguenti controlli prima di richiedere un intervento di assistenza.

L'UNITÀ NON SI METTE IN FUNZIONE

L'interruttore di alimentazione è spento?



Vi è un black-out o un fusibile rovinato?



L'interruttore automatico è attivo?

La situazione è pericolosa. Togliere immediatamente la corrente e contattare il rivenditore presso il quale si è acquistato il condizionatore d'aria.

Il ricevitore è esposto alla luce o ad altre fonti di illuminazione? (telecomando senza fili)



L'IMPIANTO NON RAFFREDDA O RISCALDA A SUFFICIENZA L'AMBIENTE

Il filtro dell'aria è ostruito?



Il deflettore è in posizione orizzontale (riscaldamento)?

Se il deflettore è in posizione orizzontale, il flusso dell'aria non può raggiungere il pavimento.



Vi sono ostacoli che ostruiscono le aperture delle griglie di aspirazione e di scarico?



- Il locale è esposto direttamente ai raggi solari?
- Nella stanza sono presenti fonti di calore non previste?
- Il locale è molto affollato?

L'unità sta preparando il riscaldamento?



Se dopo aver effettuato i controlli precedentemente esposti non si riesce a far funzionare correttamente il condizionatore, spegnerlo e contattare il rivenditore presso il quale si è acquistato l'impianto.

- Se il fusibile e l'interruttore automatico saltano con una certa frequenza.
- Se gocciola dell'acqua quando è attiva la funzione di raffreddamento/ deumidificazione.
- Se l'apparecchio funziona in modo anomalo o è molto rumoroso.
- Se la spia di controllo lampeggia.

Le situazioni descritte di seguito non sono sintomo di malfunzionamento dell'unità.

Si percepisce un gorgoglio proveniente dal condizionatore.	Quando si mette in funzione l'impianto, o quando il compressore viene attivato/ disattivato durante il funzionamento, o quando si spegne l'apparecchio si percepisce un rumore simile ad un fruscio o un gorgoglio. Il suono è prodotto dal refrigerante che scorre all'interno del sistema.
Una delle unità interne non in funzione produce un rumore simile ad un fruscio o un gorgoglio.	Questi suoni vengono prodotti dal condizionatore d'aria quando viene eseguita la procedura di controllo automatico.
L'aria che fuoriesce dall'unità interna ha un cattivo odore.	L'aria che fuoriesce dall'unità interna può avere un cattivo odore se il fumo delle sigarette e l'odore di cosmetici e/o mobili ha saturato il condizionatore d'aria.
Quando è in funzione l'unità interna produce vapore biancastro.	La produzione di vapore biancastro durante il funzionamento dell'apparecchio può verificarsi quando l'impianto viene utilizzato in un ambiente in cui vengono utilizzati spesso oli e sostanze grasse, ad esempio in ristoranti. In questo caso, rivolgersi al rivenditore e pulire lo scambiatore di calore.
L'impianto ha attivato la ventola durante il funzionamento in modalità di raffreddamento.	È possibile che l'impianto attivi automaticamente la ventola durante il funzionamento in modalità di raffreddamento per evitare l'accumulo di brina sulla superficie dello scambiatore di calore. La modalità di raffreddamento sarà riattivata in breve tempo.
La ventola interna non si arresta anche quando si spegne l'unità durante la modalità di riscaldamento.	Può capitare che la ventola interna continui a funzionare per circa 40 secondi anche dopo lo spegnimento dell'unità di riscaldamento, per eliminare il calore residuo del riscaldatore ausiliario. ATTENZIONE Staccare l'interruttore di alimentazione dopo l'arresto della ventola.
Il condizionatore d'aria non può rientrare in funzione subito dopo il suo spegnimento.	Durante i primi 3 minuti successivi all'arresto del sistema non è possibile attivare la modalità di raffreddamento, deumidificazione o riscaldamento, anche se l'interruttore di ON/OFF è abbassato ad indicare il "funzionamento" dell'apparecchio. Questo accade perché è attivo un circuito per la protezione del compressore (durante questa fase la ventola è in funzione).
Durante la modalità di deumidificazione l'unità non emette nessun flusso d'aria. Il volume del flusso non può essere modificato.	Durante la modalità di deumidificazione la ventola emette un debole flusso d'aria e si arresta ciclicamente, per evitare l'eccessivo raffreddamento e riscaldamento dell'ambiente.
Il deflettore si muove in modo autonomo.	Il deflettore oscilla automaticamente due volte quando si preme l'interruttore di accensione che dà corrente all'apparecchio. Non si tratta di un errore. Il deflettore si sposta automaticamente in posizione orizzontale quando viene visualizzato il messaggio "PREPARATION OF HEATING" (PREPARAZIONE AL RISCALDAMENTO).
Durante il riscaldamento l'unità esterna scarica acqua o vapore.	L'acqua o il vapore vengono scaricati quando si rimuove la brina accumulata sulla superficie dello scambiatore di calore dell'unità esterna (operazione di sbrinamento).
La ventola dell'unità esterna non ruota quando questa è in funzione.	Durante la modalità di sbrinamento e di riscaldamento la ventola viene automaticamente arrestata quando la temperatura esterna è elevata. Anche nella modalità di raffreddamento viene attivata automaticamente una funzione per il controllo del numero di ventole da utilizzare quando si abbassa la temperatura esterna. La ventola si arresta durante la fase di sbrinamento. ATTENZIONE Anche se viene arrestata, la ventola può entrare improvvisamente in funzione. non inserire le dita e/o altri oggetti di foglia allungata.
L'impianto ha attivato la ventola durante il funzionamento in modalità di raffreddamento (per modello DFDFW).	Se l'umidità relativa è del 73% o superiore, l'impianto potrebbe passare dalla ventola al raffreddamento pur non essendo attivato il termostato. L'obiettivo di questa modalità operativa è di evitare la formazione e la caduta di acqua di condensa e condensa dalla porta di fuoriuscita dell'aria dell'unità interna.
La modalità di funzionamento non può essere selezionata (in caso di ripristino del sistema KXR).	Se è impostata la modalità di funzionamento per la unità principale e l'unità interna durante la fase di ripristino del sistema KXR, la modalità di funzionamento dell'unità interna non può essere selezionata. (In tal caso, il sistema rispetta la modalità di funzionamento dell'unità principale).
Il flusso d'aria si indebolisce se si modifica la modalità di funzionamento quando l'apparecchio è in funzione (in caso di ripristino del sistema KXR).	Se quando l'impianto è in funzione si passa dalla modalità di funzionamento RAFFREDDAMENTO a quella RISCALDAMENTO, o dalla modalità RISCALDAMENTO a quella RAFFREDDAMENTO, il flusso d'aria viene ridotto per 3 minuti.

RISOLUZIONE DI GUASTI

Le situazioni descritte di seguito non sono sintomo di malfunzionamento dell'unità.

La ventola dell'unità interna non si muoverà per svariati minuti durante la funzione di raffreddamento/ deumidificazione (in caso di ripristino del sistema KXR).	Per proteggere il compressore, la ventola dell'unità interna potrebbe impiegare svariati minuti a mettersi in movimento dopo l'avvio della funzione di raffreddamento/deumidificazione. Il controllo di protezione del compressore viene eseguito automaticamente a intervalli di poche ore. Durante questo frangente il flusso d'aria potrebbe interrompersi; ad ogni modo, la funzione di raffreddamento si ripristina in poco tempo.
L'apparecchio emette un suono simile ad un "colpo secco".	I suoni sono prodotti dalla contrazione e l'espansione dei componenti in resina provocata dal caldo.
Quando viene spento o durante lo sbrinamento l'apparecchio produce un sibilo.	Questi suoni vengono prodotti quando viene attivata la valvola refrigerante all'interno del condizionatore d'aria.
L'attivazione avviene automaticamente non appena viene acceso l'interruttore di alimentazione dell'unità.	Quando viene abilitata la funzione di compensazione delle interruzioni di corrente, il sistema si mette in funzione non appena le condizioni di alimentazione sono identiche a quelle presenti prima dell'interruzione di corrente o prima che fosse disattivato l'interruttore di alimentazione. ☞ Vedere di seguito
La temperatura impostata non può essere modificata (il display della temperatura lampeggia).	Se si è impostata una temperatura, questa non può essere modificata neanche premendo i tasti ▼ o ▲. ☞ Vedere a pagina 19
Anche se si utilizza il telecomando, la luce del display di controllo dell'unità principale lampeggia, e l'apparecchio non entra in funzione.	Se l'apparecchio viene controllato tramite un controllore centrale acquistato separatamente, non sarà possibile utilizzare il telecomando.
Anche se si utilizza il telecomando cablatto, la spia "controllo centrale" lampeggia e non si mette in funzione.	Non viene visualizzato "central controlling" o "center"? Se controllato con una console centrale acquistata separatamente ecc., l'unità non può funzionare col telecomando.

INFORMAZIONI SULLA PREPARAZIONE DEL RISCALDAMENTO

CASI IN CUI VIENE VISUALIZZATO IL MESSAGGIO "☞☞ (PREPARAZIONE DEL RISCALDAMENTO)"

Il messaggio "☞☞ (PREPARAZIONE DEL RISCALDAMENTO)" viene visualizzato sul display del telecomando nei seguenti casi. Per i dispositivi senza fili, la spia display funzionamento/controllo sulla display dell'unità principale è verde e lampeggia. La temperatura impostata e la preparazione del riscaldamento sono visualizzati sul telecomando cablatto.

• All'avvio della funzione di riscaldamento

Per evitare la fuoriuscita di aria fredda, è possibile che il flusso d'aria all'interno della stanza sia interrotto a seconda della temperatura ambiente presente all'avvio della funzione di riscaldamento. Attendere che l'impianto attivi automaticamente la normale funzione di riscaldamento.

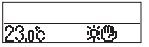

• All'avvio dell'operazione di sbrinamento (quando è attiva la funzione di riscaldamento)

In presenza di condizioni tali da favorire l'accumulo di brina sulla superficie dello scambiatore di calore dell'unità esterna, la funzione di riscaldamento viene disattivata automaticamente per circa 5-10 minuti all'ora (viene interrotto il flusso d'aria delle unità interne ed esterne) e viene eseguita l'operazione di sbrinamento. Una volta completata l'operazione di sbrinamento, l'impianto riattiva automaticamente la funzione di riscaldamento.



FUNZIONE DI RISCALDAMENTO

• Riscaldamento con pompa di calore

Il riscaldamento a pompa di calore fa riferimento ad un meccanismo che aspira calore dall'esterno per riscaldare la stanza tramite il refrigerante.

• Operazione di sbrinamento

Quando si riscalda un ambiente con un condizionatore d'aria a pompa di calore, una diminuzione della temperatura esterna determina un accumulo di brina sulla superficie dello scambiatore di calore dell'unità esterna. Se non si prendono provvedimenti, la capacità di riscaldamento dell'impianto si riduce. Per rimediare a questo inconveniente, viene attivata automaticamente la funzione di sbrinamento. Durante questo periodo, il flusso d'aria delle unità interne ed esterne si interrompe e viene visualizzato il messaggio "heating defrost".

• Temperatura esterna e capacità di riscaldamento

La capacità di riscaldamento del condizionatore d'aria a pompa di calore si riduce man mano che la temperatura esterna diminuisce. Se la capacità di riscaldamento è insufficiente, potrebbe essere necessario utilizzare altri dispositivi di riscaldamento.

• Tempo necessario per l'aumento della temperatura ambiente

Un condizionatore d'aria a pompa di calore fa circolare l'intero locale; con questo sistema occorre un po' di tempo per innalzare la temperatura ambiente. Per questo motivo è consigliabile accendere presto l'unità nelle giornate più fredde, ecc.

• Dispositivo di regolazione della temperatura ambiente in funzione durante la fase di riscaldamento

Se la temperatura ambiente aumenta e il dispositivo di regolazione della temperatura è attivato, il flusso d'aria diminuisce automaticamente. Se la temperatura ambiente diminuisce, passa automaticamente al funzionamento normale.

RIAVVIO AUTOMATICO DEL CONDIZIONATORE D'ARIA < TELECOMANDO CABLATTO >

NOTA

Il telecomando può essere dotato di una funzione di avvio automatico che non è attiva nelle impostazioni di fabbrica. Consultare il rivenditore.

■ Funzione di riavvio automatico

• Se si verifica un'interruzione di corrente, la funzione permette al sistema di ripristinare automaticamente il funzionamento appena torna la corrente con le impostazioni del telecomando impostate prima dell'interruzione di corrente. Se il sistema si arresta prima dell'interruzione di corrente, l'unità resta spenta una volta ripristinata la corrente.

• Tener presente che nei casi seguenti è necessario effettuare nuovamente le impostazioni con il telecomando.

① L'impostazione del timer viene cancellata. Ma il timer sleep resta impostato al ripristino della corrente. Dopo un'interruzione di corrente, le impostazioni giornaliere di sospensione avranno la precedenza su le impostazioni del timer settimanale. Tutte le impostazioni dell'orario ritornano allo stato di default. Per ritornare alle impostazioni originarie, dopo l'impostazione dell'orario, eseguire "Annullamento del timer vacanze".

② Il deflettore si arresta in posizione orizzontale.

ATTENZIONE

Assicurarsi di spegnere il condizionatore d'aria prima di disattivare la corrente elettrica, se la funzione di avvio automatico è attiva. (se si tira la spina di corrente durante il funzionamento del condizionatore, la ventola dell'unità esterna comincia subito a ruotare non appena la corrente viene ripristinata. Inoltre, l'unità esterna si accende dopo 3 minuti che la corrente è ripristinata.)

IMPOSTAZIONI PER LA DISATTIVAZIONE DEI TASTI <Telecomando cablato>

ATTENZIONE I seguenti tasti possono essere disattivati. Se si preme un tasto disattivato, sul display viene visualizzato il messaggio "INVALID OPER" che indica che il tasto è disattivato e il display torna alla schermata originale. Per chiarimenti sulle impostazioni contattare il rivenditore presso il quale si è acquistato il condizionatore d'aria.

INVALID OPER :

- ① Tasto ON/OFF
- ② Tasto per l'impostazione della temperatura
- ③ Tasto LOUVER
- ④ Tasto MODE
- ⑤ Tasto FAN SPEED
- ⑥ Tasto TIMER

INFORMAZIONI SULL'INSTALLAZIONE, IL TRASFERIMENTO E L'ISPEZIONE-MANUTENZIONE DELL'APPARECCHIO

Attenersi alle seguenti indicazioni per l'uso sicuro e confortevole del condizionatore d'aria.

Assicurarsi di richiedere al rivenditore di provvedere all'installazione, ecc. dell'apparecchio. Non provate ad agire autonomamente.

LUOGO DI INSTALLAZIONE

Il condizionatore è installato in un luogo ben ventilato?

Sono presenti ostacoli? L'ostruzione del flusso d'aria può ridurre l'efficienza del condizionatore d'aria e renderne rumoroso il funzionamento.

Evitare luoghi in cui l'aria calda/fredda potrebbe essere di disturbo ai vicini.

COLLEGAMENTI ELETTRICI

Attenzione : Assicurarsi di predisporre un idoneo collegamento a terra. Non collegare i conduttori di terra ad un cavo di terra collegato a tubi del gas, dell'acqua, parafulmini o a cavi telefonici. Una messa a terra incompleta potrebbe essere causa di scosse elettriche.

Attenzione : È necessario installare un interruttore automatico. La mancata installazione di un interruttore automatico potrebbe essere causa di scosse elettriche.

I collegamenti elettrici e la messa a terra dell'impianto devono essere effettuati da personale tecnico specializzato, in conformità delle normative standard per gli apparecchi elettrici.

- I cavi sono esclusivamente dedicati al condizionatore d'aria?
- L'interruttore del telecomando è montato correttamente?
 - In caso di cavi esterni, i cavi sono fissati con le viti in dotazione?
 - Il cavo telecomando è fissato con la staffa in dotazione?
 - Il condizionatore è installato ad un'altezza fuori dalla portata dei bambini?

TRASFERIMENTO DELL'APPARECCHIO

Avvertenza : Se si dovesse rendere necessario spostare o reinstallare il condizionatore d'aria, rivolgersi al rivenditore o ad un tecnico specializzato. L'installazione scorretta del condizionatore d'aria potrebbe provocare perdite d'acqua, scosse elettriche e/o incendi. Tenere presente che la rimozione e l'installazione dell'apparecchio sarà effettuata a pagamento.

INFORMAZIONI SULL'ISPEZIONE E LA MANUTENZIONE DEL CONDIZIONATORE

In genere dopo un po' di tempo il condizionatore d'aria perde efficienza, a causa di un accumulo di sporcizia all'interno del sistema. Questo fenomeno si verifica progressivamente nell'arco di 3 anni, a seconda delle condizioni d'impiego dell'apparecchio e dell'ambiente in cui è installato. Per questo motivo è necessario effettuare un intervento di ispezione e manutenzione. Consigliamo di rivolgersi al rivenditore presso il quale si è acquistato il condizionatore e di firmare un contratto di assistenza. (a pagamento).

RANGE OPERATIVO

ATTENZIONE Utilizzare l'apparecchio nella seguente gamma operativa. Se si fa funzionare l'apparecchio al di fuori di questo intervallo, si rischia di attivare i circuiti di protezione che impediscono al condizionatore di funzionare.

Condizione Funzione	Temperatura ambiente	Temperatura esterna	Umidità interna
Funzione di raffreddamento Funzione di deumidificazione	Da 21 a 32°C L'uso prolungato del condizionatore al di sotto di una temperatura di 21°C può causare l'accumulo di brina sulla superficie dello scambiatore di calore, e la capacità di raffreddamento/deumidificazione risultare insoddisfacente.	Da -5 a 43°C	Sotto 80% circa L'uso prolungato dell'apparecchio con un tasso di umidità superiore all'80% può provocare la formazione di condensa sulla superficie dell'unità interna, con seguente gocciolamento.
Funzione di riscaldamento	Circa 27°C o meno	Da -10 a 21°C Se la temperatura esterna è troppo bassa, la capacità di riscaldamento si riduce e diventa difficile riscaldare la stanza.	

(Nota) Il range operativo potrebbe variare a seconda dei modelli. Consultare il catalogo.

FDU-F

Condizione Funzione	Temperatura esterna
Funzione di raffreddamento	20 - 40°C (32°C termometro a bulbo bagnato) termometro a bulbo asciutto
Funzione di riscaldamento	-10 - 24°C termometro a bulbo asciutto

LINEE GUIDA PER L'ISPEZIONE E LA MANUTENZIONE DEI COMPONENTI PRINCIPALI DEL CONDIZIONATORE D'ARIA MONOBLOCCO

La presente tabella indica i dettagli relativi agli elementi da ispezionare regolarmente, ai loro intervalli (intervallo di ispezione) e alla frequenza di sostituzione dei componenti nelle normali condizioni di utilizzo. Se l'apparecchio ricade in una categoria specifica in base alle leggi e ai regolamenti del paese in cui viene utilizzato, eseguire la manutenzione e l'ispezione anche in accordo alle regole specificate. Per quanto concerne la manutenzione preventiva, l'intervallo di ispezione periodica è denominato "intervallo di ispezione" e l'intervallo previsto per l'esecuzione della

pulizia e delle regolazioni" o per l'esecuzione della sostituzione e della riparazione dei componenti" in base ai risultati dell'ispezione periodica è denominato "intervallo di manutenzione". Per quanto concerne la pulizia e la regolazione, il periodo è definito per prevenire il deterioramento dei componenti e il peggioramento delle prestazioni. Per quanto concerne la sostituzione e la riparazione dei componenti dopo l'ispezione, le tempistiche sono definite stimando il tempo di funzionamento o di utilizzo e, conseguentemente il raggiungimento del periodo di guasto per usura.

Spiegazione dei simboli

- : Eseguire la pulizia e la regolazione in accordo ai risultati dell'ispezione
- ▲: In caso si rilevò un'anomalia dopo l'ispezione, sostituire o riparare la parte corrispondente.
- ◆: Eseguire la sostituzione periodica (componenti di consumo)

▬: Guasto casuale
▭: Guasto per usura

[Principalmente componenti **interni** e incorporati]

*La distinzione tra interno ed esterno presuppone l'utilizzo di un condizionatore d'aria per un negozio e di un condizionatore d'aria multiplo per un edificio. Ciò può variare in base alla configurazione dell'unità utilizzata, per esempio a seconda del condizionatore d'aria utilizzato.

Nome componente		Ispezione periodica			Manutenzione preventiva*													Note					
Nome componente	Dettagli dell'ispezione	Metodo di ispezione	Criteri <standard>	Dettagli di manutenzione	Intervallo di ispezione	Intervallo di manutenzione (ore/durata di utilizzo)	Anni trascorsi																
							1	2	3	4	5	6	7	8	9	10	11	12	13	14	15		
Componente strutturale	Pannello decorativo (componente di design)	- Verificare l'assenza di sporco e graffi	Ispezione visiva	- Non dovrebbero essere presenti sporco eccessivo, graffi o deformazioni	- Pulire con un detergente naturale, verniciare con strato di riparazione	Ogni anno Prima della stagione di condizionamento	8 anni	▬															Elemento da pulire
	Griglie di aspirazione/scarico	- Verificare visivamente l'assenza di sporco e graffi - Verificare il funzionamento del louver della griglia di scarico	Ispezione visiva	- Non dovrebbero essere presenti graffi eccessivi o deformazioni	- Riparare o sostituire se deformate o danneggiate - Sostituire il cuscinetto, il motore, ecc. in caso di malfunzionamento		8 anni	▬ ●															
	Telaio, piastra inferiore, ecc.	- Verificare l'assenza di ruggine e di sfaldature del materiale termoisolante - Verificare l'assenza di sfaldature e di distacco della vernice di rivestimento	Ispezione visiva	- Non dovrebbero essere presenti ruggine eccessiva o danneggiamenti del materiale termoisolante	- Verniciare con uno strato di riparazione		8 anni	▬ ▲															Elemento da pulire
	Gomma antivibrante	- Verificare l'assenza di deterioramento e di indurimento della gomma	Ispezione visiva e uditiva	- La funzione antivibrante non dovrebbe essere pregiudicata	- Sostituire se deteriorata o indurita		10 anni	▬ ▲															
Componenti del sistema di ventilazione	Filtro	- Verificare l'assenza di sporco e rotture	Ispezione visiva	- Si dovrebbe poter vedere attraverso il materiale filtrante - Non dovrebbero essere presenti rotture o deformazioni	- Pulire se sporco - Sostituire se rotto	Ogni settimana Nota 4	5 anni	▬ ◆															Componenti di consumo
	Ventola Carter della ventola	- Verificare visivamente l'assenza di vibrazioni e il bilanciamento - Verificare l'assenza di polvere e l'aspetto	Ispezione visiva Ispezione visiva	- Non si dovrebbero rilevare condizioni di vibrazione eccessiva - Non dovrebbero essere presenti ruggine eccessiva o deformazioni	- Sostituire in caso di vibrazioni e di sbilanciamento eccessivo - Pulire con una spazzola o lavare con acqua in caso di adesione eccessiva della polvere		13 anni	▬ ●															
	Motore della ventola	- Verificare la rumorosità - Misurare la resistenza di isolamento	Ispezione uditiva Megger 500 V	- Non dovrebbe emettere rumori anomali - Il valore di resistenza dovrebbe essere pari a 1 MΩ o maggiore	- In caso di rumorosità elevata, sostituire il cuscinetto - Se il valore di resistenza è pari a 1 MΩ o minore, sostituire il motore		20000 ore	▬ ▲															
	Cuscinetto	- È richiesta una regolare lubrificazione	Ispezione uditiva	- Non dovrebbe emettere rumori anomali	- Sostituire regolarmente i componenti		15000 ore	▬ ◆															Componenti di consumo
	Motore del louver automatico	- Resistenza di isolamento, produzione di rumori anomali	Megger 500 V, ispezione uditiva	- Il valore di resistenza dovrebbe essere pari a 1 MΩ o maggiore, non si dovrebbero rilevare rumori anomali	- Sostituire se il valore di resistenza è pari a 1 MΩ o minore		20000 ore	▬ ▲															
Componenti del sistema di scarico	Vasca di raccolta	- Verificare l'assenza di ostruzioni causate da corpi estranei e la portata dell'acqua di scarico - Verificare l'assenza di sfaldature e di distacco della vernice di rivestimento	Ispezione visiva	- Non dovrebbero essere presenti ostruzioni dello scarico - Non si dovrebbe rilevare una produzione eccessiva di ruggine eccessiva e fori	- Verificare la pulizia e l'inclinazione della vasca di raccolta - Riparare il rivestimento della vasca di raccolta o sostituirla completamente a seconda del livello del problema		8 anni	▬ ▲															Elemento da pulire
	Pompa di scarico	- Verificare la condizione di scarico - Verificare l'assenza di ostruzioni e di sporco nell'alimentazione dell'acqua e nello scarico - Resistenza di isolamento	Ispezione visiva Ispezione visiva Megger 500 V	- Lo scarico dovrebbe avvenire normalmente - Non dovrebbero essere presenti ostruzioni o sporco - Il valore di resistenza dovrebbe essere pari a 1 MΩ o maggiore	- Sostituire in caso di problemi di scarico - Pulire in caso di ostruzioni e di presenza di sporco - Sostituire se il valore di resistenza è pari a 1 MΩ o minore		20000 ore	▬ ▲															
	Riscaldatore anticondensa	- Verificare l'aspetto e la resistenza di isolamento	Megger 500 V, ispezione visiva	- Il valore di resistenza dovrebbe essere pari a 1 MΩ o maggiore, non si dovrebbero rilevare anomalie	- Sostituire se il valore di resistenza è pari a 1 MΩ o minore		20000 ore	▬ ▲															
	Interruttore a galleggiante	- Verificare il funzionamento	Tester	- L'accensione e lo spegnimento dovrebbero funzionare normalmente	- Sostituire in caso di malfunzionamento		20000 ore	▬ ▲															
Componenti del sistema di raffreddamento	Scambiatore d'aria con recupero di calore	- Verificare l'assenza di ostruzioni e danneggiamenti dovuti a corpi estranei - Perdita di gas	Ispezione visiva Rivelatore di gas	- Non dovrebbero essere presenti ostruzioni o danneggiamenti - Non si dovrebbero rilevare perdite	- Lavare il lato aspirazione dell'aria in caso di ostruzione - Riparare o sostituire in caso di perdite di gas	Ogni anno Prima della stagione di condizionamento	5 anni	▬ ●															Elemento da pulire A causa di agenti atmosferici
	Tubatura nell'unità	- Vibrazione simpatetica, contatto e corrosione della tubatura nell'unità - Vibrazione simpatetica, contatto di tubi capillari	Ispezione visiva Ispezione visiva	- Non si dovrebbero rilevare vibrazioni simpatetiche, rumori o corrosione anomali - Non si dovrebbero rilevare vibrazioni simpatetiche anomale o usura da contatto	- Sostituire o ripristinare la tubatura se estremamente corrosa - Sostituire o ripristinare la tubatura se estremamente usurata		20000 ore	▬ ▲															
	Valvola elettronica di espansione	- Verificare il funzionamento - Rumore di funzionamento durante l'accensione/lo spegnimento (verifica della pressione)	Ispezione tattile e uditiva	- Si dovrebbe percepire la circolazione del refrigerante - Si dovrebbero rilevare variazioni del rumore durante l'accensione e della temperatura	- Sostituire in caso di bloccaggio		20000 ore	▬ ▲															
	Valvola elettromagnetica, valvola di commutazione a quattro vie, ecc.	- Prestazioni di funzionamento e di isolamento della valvola elettromagnetica, valvola di commutazione a quattro vie, ecc. - Corrosione, rumori anomali	Megger 500 V Ispezione visiva e uditiva	- Il valore di resistenza dovrebbe essere pari a 1 MΩ o maggiore - Non si dovrebbero rilevare rumori anomali o corrosione	- Sostituire se il valore di resistenza è pari a 1 MΩ o minore		20000 ore	▬ ▲															
Componenti elettrici ed elettronici	Scatola dei componenti elettrici (incluso l'inverter)	- Verificare resistenza di isolamento del circuito - Verificare l'allentamento dei componenti terminali e dei connettori	Megger 500 V Chiavi, ispezione visiva	- Il valore di resistenza dovrebbe essere pari a 1 MΩ o maggiore - Non si dovrebbero rilevare allentamenti del componente di collegamento - Non dovrebbero essere presenti depositi di corpi estranei - Non si dovrebbero rilevare problemi di visualizzazione	- Pulire con una spazzola in caso di adesione eccessiva della polvere - Sostituire se il valore di resistenza è pari a 1 MΩ o minore - Riserrare o reinserire in caso di allentamento		25000 ore	▬ ▲															
	Trasformatore di commutazione dell'alimentazione	- Misurare la tensione di uscita	Tester	- La tensione di uscita dovrebbe essere compresa in un intervallo specificato	- Sostituire in caso di anomalia di tensione		10 anni	▬ ▲															
	Sensore di temperatura Umidostato	- Verificare l'apertura, eventuali cortocircuiti, la messa a terra, l'aspetto	Tester, ispezione visiva	- Dovrebbe presentare un valore di resistenza specificato - Non dovrebbero essere presenti fessurazioni o scolorimento	- Sostituire in caso di scollegamento e cortocircuito		5 anni	▬ ▲															
	Teleruttore	- Verificare la controllabilità attraverso l'utilizzo	Ispezione visiva	- Lo schermo LCD dovrebbe visualizzare le informazioni di funzionamento	- Sostituire in caso di guasto della capacità di controllo e del display		25000 ore	▬ ▲															

Nota 1) Un guasto casuale è un guasto imprevisto che si verifica prima dell'insorgere dell'usura durante la vita utile dei componenti e dell'apparecchio. È difficile stabilire misure tecnologiche contro i guasti casuali. Al momento, la sola misura contro i guasti casuali è una gestione di tipo statistico.

Nota 2) Per gli anni trascorsi contrassegnati da *, si suppone un tempo di funzionamento pari a 10 ore/giorno e 2500 ore/anno in condizioni di normale funzionamento senza avvi/arresti frequenti. Ciò può variare in base alle condizioni di funzionamento. Si prega di verificare la base di calcolo degli anni trascorsi quando si stipula un contratto di manutenzione.

Nota 3)  illustra il periodo di tempo stimato in cui iniziano a verificarsi guasti per usura e come il tasso di guasto aumenta al passare del tempo.

Nota 4) La frequenza di ispezione del filtro è praticamente settimanale. Tuttavia, lo stato di contaminazione varia in base al tipo di filtro e alla condizione di utilizzo. Pertanto, eseguire l'ispezione a cicli arbitrari in accordo alla condizione di utilizzo.

Spiegazione dei simboli

- : Eseguire la pulizia e la regolazione in accordo ai risultati dell'ispezione
- ▲: In caso si rilevi un'anomalia dopo l'ispezione, sostituire o riparare la parte corrispondente.
- ◆: Eseguire la sostituzione periodica (componenti di consumo)

 : Guasto casuale
 : Guasto per usura

[Principalmente componenti esterni e incorporati]

*La distinzione tra interno ed esterno presuppone l'utilizzo di un condizionatore d'aria per un negozio e di un condizionatore d'aria multiplo per un edificio. Ciò può variare in base alla configurazione dell'unità utilizzata, per esempio a seconda del condizionatore d'aria utilizzato.

Nome componente		Ispezione periodica			Manutenzione preventiva*																Note		
Nome componente	Dettagli dell'ispezione	Metodo di ispezione	Criteri <standard>	Dettagli di manutenzione	Intervallo di ispezione	Intervallo di manutenzione (ore/durata di utilizzo)	Anni trascorsi																
							1	2	3	4	5	6	7	8	9	10	11	12	13	14	15		
Componente strutturale	Protezione, ecc.	- Verificare l'assenza di sfaldature e di distacco della vernice di rivestimento - Verificare l'assenza di fratture e fessurazioni nei componenti di plastica	Ispezione visiva	- Non dovrebbero essere presenti ruggine eccessiva, fessurazioni, spaccature, ecc.	- Verniciare con uno strato di riparazione - Sostituire in caso di danneggiamenti, come fessurazioni e spaccature.	8 anni																Elemento da pulire	
	Telaio, piastra inferiore, ecc.	- Verificare l'assenza di ruggine e di sfaldature del materiale termoisolante - Verificare l'assenza di sfaldature e di distacco della vernice di rivestimento	Ispezione visiva	- Non dovrebbero essere presenti ruggine eccessiva o danneggiamenti del materiale termoisolante	- Se il materiale termoisolante è sfaldato, ripararlo e riapplicarlo - Verniciare con uno strato di riparazione	8 anni																Elemento da pulire	
	Gomma antivibrante	- Verificare l'assenza di deterioramento e di indurimento della gomma	Ispezione visiva e uditiva	- La funzione antivibrante non dovrebbe essere pregiudicata	- Sostituire se deteriorata o indurita	10 anni																	
Componenti del sistema di ventilazione	Ventola Carter della ventola	- Verificare visivamente l'assenza di vibrazioni e il bilanciamento - Verificare l'assenza di polvere e l'aspetto	Ispezione visiva Ispezione visiva	- Non si dovrebbero rilevare condizioni di vibrazione eccessiva - Non dovrebbero essere presenti ruggine eccessiva o deformazioni	- Sostituire in caso di vibrazioni e di sbilanciamento eccessivo - Pulire con una spazzola o lavare con acqua in caso di adesione eccessiva della polvere	10 anni																	
	Motore della ventola	- Verificare la rumorosità - Misurare la resistenza di isolamento	Ispezione uditiva Megger 500 V	- Non dovrebbe emettere rumori anomali - Il valore di resistenza dovrebbe essere pari a 1 MΩ o maggiore	- In caso di rumorosità elevata, sostituire il cuscinetto - Se il valore di resistenza è pari a 1 MΩ o minore, sostituire il motore	20000 ore																	
	Cuscinetto	- È richiesta una regolare lubrificazione	Ispezione uditiva	- Non dovrebbe emettere rumori anomali	- Sostituire regolarmente i componenti	15000 ore																Componenti di consumo	
Componenti del sistema di raffreddamento	Compressore	- Suono udibile e vibrazione all'avviamento durante il funzionamento e all'arresto - Misurare la resistenza di isolamento (dopo aver applicato l'alimentazione per il periodo definito dal fabbricante) - Allentamento dei morsetti e dei contatti dei cavi	Ispezione tattile, uditiva e visiva Megger 500 V Chiavi, ispezione visiva	- Non si dovrebbero rilevare rumori o vibrazioni anomali - Il valore di resistenza dovrebbe essere pari a 1 MΩ o maggiore - Non dovrebbero essere presenti allentamenti o contatti	- Sostituire in caso di anomalia - Sostituire se il valore di resistenza è pari a 1 MΩ o minore - Riserrare. Correzione del cablaggio	Ogni anno Prima della stagione di condizionamento																	
	Scambiatore d'aria con recupero di calore	- Verificare l'assenza di ostruzioni e danneggiamenti dovuti a corpi estranei - Perdita di gas	Ispezione visiva Rivelatore di gas	- Non dovrebbero essere presenti ostruzioni o danneggiamenti - Non si dovrebbero rilevare perdite	- Lavare il lato aspirazione dell'aria in caso di ostruzione - Riparare o sostituire in caso di perdite di gas	5 anni																Elemento da pulire A causa di agenti atmosferici	
	Tubatura nell'unità	- Vibrazione simpatetica, contatto e corrosione della tubatura interna all'unità - Vibrazione simpatetica, contatto di tubi capillari	Ispezione visiva Ispezione visiva	- Non si dovrebbero rilevare vibrazioni simpatetiche, rumori o corrosione anomali - Non si dovrebbero rilevare vibrazioni simpatetiche anomale o usura da contatto	- Sostituire o ripristinare la tubatura se estremamente corrosa - Sostituire o ripristinare la tubatura se estremamente usurata	20000 ore																	
	Valvola elettronica di espansione	- Verificare il funzionamento - Rumore di funzionamento durante l'accensione/lo spegnimento (verifica della pressione)	Ispezione tattile e uditiva	- Si dovrebbe percepire la circolazione del refrigerante - Si dovrebbero rilevare variazioni del rumore durante l'azionamento e della temperatura	- Sostituire in caso di bloccaggio	20000 ore																	
	Valvola elettromagnetica, valvola di commutazione a quattro vie, ecc.	- Prestazioni di funzionamento e di isolamento della valvola elettromagnetica, valvola di commutazione a quattro vie, ecc. - Corrosione, rumori anomali	Megger 500 V Ispezione visiva e uditiva	- Il valore di resistenza dovrebbe essere pari a 1 MΩ o maggiore - Non si dovrebbero rilevare rumori anomali o corrosione	- Sostituire se il valore di resistenza è pari a 1 MΩ o minore	20000 ore																	
	Contenitore, ecc.	- Corrosione dell'accumulatore, separatore d'olio, ecc.	Ispezione visiva	- Non si dovrebbe rilevare corrosione anomala	- Riparare il rivestimento in caso di corrosione	20000 ore																	
	Dispositivo di protezione (componenti di sicurezza)	Dispositivo regolatore di pressione	- Pressione di funzionamento, perdite di gas, resistenza di isolamento	Manometro, ecc.	- Utilizzarlo a un valore impostato - Rispettare le regole specificate dalle leggi e dai regolamenti	- Sostituire se non funzionante all'interno dell'intervallo consentito dei valori di impostazione	25000 ore																
		Tappo fusibile	- Verificare l'aspetto (rigonfiamento della lega fusibile)	Ispezione visiva	- La lega fusibile dovrebbe essere posizionata normalmente	- Sostituire il dispositivo se la lega fusibile fuoriesce dalla normale posizione	15000 ore																

Nota 1) Un guasto casuale è un guasto imprevisto che si verifica prima dell'insorgere dell'usura durante la vita utile dei componenti e dell'apparecchio. È difficile stabilire misure tecnologiche contro i guasti casuali. Al momento, la sola misura contro i guasti casuali è una gestione di tipo statistico.

Nota 2) Per gli anni trascorsi contrassegnati da *, si suppone un tempo di funzionamento pari a 10 ore/giorno e 2500 ore/anno in condizioni di normale funzionamento senza avvi/arresti frequenti. Ciò può variare in base alle condizioni di funzionamento. Si prega di verificare la base di calcolo degli anni trascorsi quando si stipula un contratto di manutenzione.

Nota 3)  illustra il periodo di tempo stimato in cui iniziano a verificarsi guasti per usura e come il tasso di guasto aumenta al passare del tempo.

Spiegazione dei simboli

- : Eseguire la pulizia e la regolazione in accordo ai risultati dell'ispezione
- ▲: In caso si rilevi un'anomalia dopo l'ispezione, sostituire o riparare la parte corrispondente.
- ◆: Eseguire la sostituzione periodica (componenti di consumo)

 : Guasto casuale
 : Guasto per usura

Nome componente		Ispezione periodica			Manutenzione preventiva*															Note			
Nome componente	Dettagli dell'ispezione	Metodo di ispezione	Criteri <standard>	Dettagli di manutenzione	Intervallo di ispezione	Intervallo di manutenzione (ore/durata di utilizzo)	Anni trascorsi																
							1	2	3	4	5	6	7	8	9	10	11	12	13	14	15		
Componenti elettrici ed elettronici	Riscaldatore del carter	- Verificare la conduttività - Misurare la resistenza di isolamento - Verificare l'aspetto	Tester Megger 500 V Ispezione visiva	- Dovrebbe essere in uno stato conduttivo - Il valore di resistenza dovrebbe essere pari a 1 MΩ o maggiore - Non si dovrebbero rilevare anomalie	- Sostituire se in uno stato non conduttivo - Sostituire se il valore di resistenza è pari a 1 MΩ o minore	8 anni																Componenti di consumo	
	Riscaldatore antigelo	- Verificare la conduttività - Verificare l'aspetto e la resistenza di isolamento	Tester Megger 500 V, ispezione visiva	- Dovrebbe essere in uno stato conduttivo - Il valore di resistenza dovrebbe essere pari a 1 MΩ o maggiore, non si dovrebbero rilevare anomalie	- Sostituire se in uno stato non conduttivo - Sostituire se il valore di resistenza è pari a 1 MΩ o minore	20000 ore																	
	Scatola dei componenti elettrici (incluso l'inverter)	- Verificare resistenza di isolamento del circuito - Verificare l'allentamento dei componenti terminali e dei connettori	Megger 500 V Chiavi, ispezione visiva	- Il valore di resistenza dovrebbe essere pari a 1 MΩ o maggiore - Non si dovrebbero rilevare allentamenti del componente di collegamento	- Pulire con una spazzola in caso di adesione eccessiva della polvere - Sostituire se il valore di resistenza è pari a 1 MΩ o minore - Riserrare o reinserire in caso di allentamento	Ogni anno Prima della stagione di condizionamento	25000 ore																
		Condensatore elettrolitico	- Verificare l'aspetto del condensatore (elettrolitico)	Ispezione visiva	- Non dovrebbero essere presenti perdite di liquido o deformazioni		- Verificare l'aspetto, sostituire in caso di perdite di liquido																
	Condensatore di spianamento	- Misurare la capacità elettrica e la resistenza di isolamento - Verificare l'aspetto	Strumento elettrostatico, megger 500 V Tester	- Dovrebbe essere del volume specificato o maggiore - Il valore di resistenza dovrebbe essere pari a 1 MΩ o maggiore	- Sostituire regolarmente i componenti - Sostituire se il valore di resistenza è pari a 1 MΩ o minore		10 anni																Componenti di consumo
	Morsetteria	- Allentamento delle viti dei componenti terminali, deposito di sporco	Chiavi, ispezione visiva	- Non dovrebbe presentare allentamenti - Non dovrebbe essere presenti depositi di corpi estranei	- Riserrare in caso di allentamenti. - Pulire con una spazzola in caso di adesione di depositi di corpi estranei		25000 ore																
	Componenti elettrici (incluse le schede, ecc.)	- Verificare l'assenza di cortocircuiti nella scheda HIC - Verificare l'assenza di sporco sulla scheda, ecc. - Verificare la modalità di auto-diagnosi e l'aspetto	Tester Ispezione visiva Ispezione visiva	- Dovrebbe presentare un valore di resistenza specificato - Non dovrebbero essere presenti depositi di corpi estranei - Non si dovrebbero rilevare problemi di visualizzazione	- Sostituire se al di fuori del valore di resistenza specificato - Pulire con una spazzola in caso di adesione di depositi di corpi estranei - Sostituire o correggere il componente		25000 ore																
	Sensore di pressione, sensore di temperatura	- Verificare l'apertura, eventuali cortocircuiti, la messa a terra, l'aspetto	Tester, ispezione visiva	- Dovrebbe presentare un valore di resistenza specificato - Non dovrebbero essere presenti fessurazioni o scolorimento	- Sostituire in caso di scollegamento e cortocircuito		5 anni																
	Interruttori, ecc. (inclusi FFB, ELB)	Interruttore elettromagnetico Relè di sovrapotenza Relè ausiliario, ecc. - Verificare il funzionamento e l'aspetto - Superfici di contatto ruvide	Ispezione visiva Ispezione visiva	- Non dovrebbero essere presenti deformazioni - Dovrebbe funzionare come prescritto, non dovrebbe presentare deformazioni - Non dovrebbero essere presenti deformazioni o scolorimento	- Sostituire in caso di malfunzionamento, deformazione e scolorimento		25000 ore																
	Trasformatore di commutazione dell'alimentazione	- Misurare la tensione di uscita	Tester	- La tensione di uscita dovrebbe essere compresa in un intervallo specificato	- Sostituire in caso di anomalia di tensione		10 anni																
Ventola di raffreddamento	- Resistenza di isolamento, produzione di rumori anomali	Megger 500 V, ispezione uditiva	- Il valore di resistenza dovrebbe essere pari a 1 MΩ o maggiore, non si dovrebbero rilevare rumori anomali	- Sostituire se il valore di resistenza è pari a 1 MΩ o minore - Sostituire in caso di blocco della ventola	20000 ore																		
Fusibile	- Verificare l'aspetto	Ispezione visiva	- Non dovrebbero essere presenti deformazioni o scolorimento	- Sostituire se inattivo	10 anni																	Componenti di consumo	

Nota 1) Un guasto casuale è un guasto imprevisto che si verifica prima dell'insorgere dell'usura durante la vita utile dei componenti e dell'apparecchio. È difficile stabilire misure tecnologiche contro i guasti casuali. Al momento, la sola misura contro i guasti casuali è una gestione di tipo statistico.

Nota 2) Per gli anni trascorsi contrassegnati da *, si suppone un tempo di funzionamento pari a 10 ore/giorno e 2500 ore/anno in condizioni di normale funzionamento senza avvi/arresti frequenti. Ciò può variare in base alle condizioni di funzionamento. Si prega di verificare la base di calcolo degli anni trascorsi quando si stipula un contratto di manutenzione.

Nota 3)  illustra il periodo di tempo stimato in cui iniziano a verificarsi guasti per usura e come il tasso di guasto aumenta al passare del tempo.

EU DECLARATION OF CONFORMITY

mitsubishi heavy industries thermal systems, ltd.

**2-3, Marunouchi 3-chome, Chiyoda-ku, Tokyo,
100-8332, Japan**

declare under our sole responsibility that the apparatus referred to in this declaration conforms with the following directives.

Description of apparatus: Split Type Air Conditioner
Model name:

Conformity model list

[Indoor Unit]

Category
FDE Series
FDFL Series
FDFU Series
FDFW Series
FDK Series
FDT Series
FDTC Series
EDTQ Series
FDTs Series
FDTW Series
FDU Series
FDUH Series
FDUM Series
FDUT Series
FDU-F Series

[Outdoor Unit]

Category
FDC - KX6 Series
FDC - KXZ Series
FDC - KXZPE1 Series

Relevant EU Directives :

Machinery EU Directive 2006/42/EC

Applied Standards :

EN 378-2

EN 60335-1

EN 60335-2-40

Authorized representative in the EU :

MITSUBISHI HEAVY INDUSTRIES AIR-CONDITIONING EUROPE, LTD.
5 The Square, Stockley Park, Uxbridge, Middlesex, UB11 1ET, United Kingdom

Note : About the detail of Conformity model, see EC DECLARATION OF CONFORMITY sheet included in a package



mitsubishi heavy industries thermal systems, ltd.

2-3, Marunouchi 3-chome, Chiyoda-ku, Tokyo, 100-8332, Japan
<http://www.mhi-mth.co.jp>

mitsubishi heavy industries air-conditioning europe, ltd.

5 The Square, Stockley Park, Uxbridge, Middlesex, UB11 1ET, United Kingdom
Tel : +44-333-207-4072
Fax: +44-333-207-4089
<http://www.mhia.com>

mitsubishi heavy industries air-conditioners australia, Pty. Ltd.

Block E, 391 Park Road, Regents Park, NSW, 2143 PO BOX 3167, Regents Park, NSW, 2143
Tel : +61-2-8774-7500
Fax: +61-2-8774-7501
<https://www.mhial.com.au>

mitsubishi heavy industries - mahajak air conditioners co., ltd.

220 Lad Krabang Industrial Estate Free Zone 3, Soi Chalongsong 31, Kwang Lamplatiw,
Khet Lad Krabang, Bangkok 10520, Thailand
Tel : +66-2-326-0401
Fax: +66-2-326-0419
<http://www.maco.co.th>