

MITSUBISHI HEAVY INDUSTRIES PACKAGED AIR CONDITIONER

- Ceiling cassette -4 way- (FDT)
- Ceiling cassette -4 way Compact (600x600mm)- (FDTC)
- Ceiling cassette -2 way- (FDTW)
- Ceiling cassette -1 way Compact- (FDTQ)
- Ceiling cassette -1 way- (FDTS)
- Duct connected -High static pressure- (FDU)
- Duct connected -Middle static pressure- (FDUM)
- Ceiling suspended (FDE)
- Wall mounted (FDK)
- Floor standing -2 way- (FDFW)
- Floor standing (with casing) (FDL)
- Floor standing (without casing) (FDU)
- Duct connected (Ultra thin) -Low static pressure- (FDQS)
- Duct connected -Low static pressure- (FDUT)
- Duct connected -Compact&Flexible- (FDUH)
- Duct connected -High static pressure outdoor air processing unit (FDU -F)

USER'S MANUAL **ENGLISH**

MANUEL DE L'UTILISATEUR **FRANÇAIS**

ANWENDERHANDBUCH **DEUTSCH**

ISTRUZIONI PER L'USO **ITALIANO**

MANUAL DEL PROPIETARIO **ESPAÑOL**

GEBRUIKERSHANDLEIDING **NEDERLANDS**

MANUAL DO UTILIZADOR **PORTUGUÊS**

ΟΔΗΓΙΕΣ ΧΡΗΣΗΣ **ΕΛΛΗΝΙΚΑ**

РУКОВОДСТВО ПО ЭКСПЛУАТАЦИИ И **РУССКИЙ**

KULLANIM KILAVUZU **TÜRKÇE**



<WIRED REMOTE CONTROL>
RC-E5

- ※ Please refer to the manual provided with eco touch REMOTE CONTROL
- ※ S'il vous plaît se référer à la documentation fournie avec la eco touch télécommande
- ※ Bitte beachten Sie die Dokumentation, die mit der eco touch Fernbedienung kam



<eco touch REMOTE CONTROL>
RC-EX series ※

- ※ Si prega di fare riferimento alla documentazione fornita con il eco touch telecomando
- ※ Por favor, consulte la documentación que viene con el eco touch mando a distancia
- ※ Raadpleeg de documentatie die bij de eco touch afstandsbediening



<WIRELESS REMOTE CONTROL>

- ※ Por favor, consulte a documentação que veio com o eco touch controle remoto
- ※ Ανατρέξτε στην τεκμηρίωση που συνόδευε το eco touch τηλεχειριστήριο
- ※ Пожалуйста, обратитесь к документации, поставляемой с eco touch дистанционным управлением

※ eco touch uzaktan kumanda ile birlikte gelen belgelere bakın



This air-conditioner complies with following directive.
Machinery 2006/42/EC
Low Voltage 2014/35/EU
EMC 2014/30/EU
Pressure Equipment 2014/68/EU
RoHS 2011/65/EU
Ecodesign 2009/125/CE
CE marking is applicable to the area of 50 Hz power supply.

Ce climatiseur est conforme aux directives suivantes.
Machines 2006/42/CE
Basse tension 2014/35/UE
CEM 2014/30/UE
Équipements sous pression 2014/68/UE
RoHS 2011/65/UE
Écoconception 2009/125/CE
La marque CE s'applique aux régions alimentées en courant de 50 Hz.

Diese Klimaanlage erfüllt die folgende Richtlinie.
Maschinen 2006/42/EC
Niederspannung 2014/35/EU
EMV 2014/30/EU
Druckgeräte 2014/68/EU
RoHS 2011/65/UE
Ökodesign 2009/125/CE
Die CE-Marke gilt für Bereiche mit einer Netzstromversorgung von 50 Hz.

Questo condizionatore d'aria è conforme alla seguente direttiva.
Macchinario 2006/42/CE
Bassa tensione 2014/35/UE
EMC 2014/30/UE
Apparecchiature a pressione 2014/68/UE
RoHS 2011/65/UE
Ecodesign 2009/125/CE
Il marchio CE è applicabile alla fascia di alimentazione 50 Hz.

Este aire acondicionado cumple con la siguiente directiva.
Máquinas 2006/42/CE
Baja tensión 2014/35/UE
EMC 2014/30/UE
Equipos a presión 2014/68/UE
RoHS 2011/65/UE
Ecodiseño 2009/125/CE
La indicación CE sólo corresponde al área de suministro eléctrico de 50 Hz.

Deze airconditioner voldoet aan de volgende richtlijn.
Machine 2006/42/EC
Laagspanning 2014/35/UE
EMC 2014/30/UE
Drukapparatuur 2014/68/UE
RoHS 2011/65/UE
Ecodesign 2009/125/CE
CE-markering is van toepassing op het gebied met een netstroom van 50 Hz.

Este ar condicionado está em conformidade com as seguintes directivas.
Máquinas 2006/42/CE
Baixa tensão 2014/35/UE
EMC 2014/30/UE
Equipamentos sob pressão 2014/68/UE
RoHS 2011/65/UE
Concessão ecológica 2009/125/CE
A marca CE aplica-se à zona de fornecimento de energia a 50 Hz.

Το συγκεκριμένο κλιματιστικό συμμορφώνεται προς καθενιά από τις οδηγίες που ακολουθούν.
2006/42/ΕΚ περί μηχανημάτων 2014/35/ΕΕ περί χαμηλής τάσης 2014/30/ΕΕ περί ηλεκτρομαγνητικής συμβατότητας (EMC) 2014/68/ΕΕ περί εξοπλισμού υπό πίεση 2011/65/ΕΕ RoHS 2009/125/ΕΚ περί οικολογικού σχεδιασμού
Το σήμα CE ισχύει μόνον σε περιοχές όπου η τροφοδοσία είναι 50 Hz.

PSA012B820H

Obrigada por ter adquirido este pacote do sistema de ar condicionado fabricado pela Mitsubishi Heavy Industries. Por favor leia este manual antes de começar a utilizar este produto e utilize o produto de forma apropriada e seguindo as instruções. Após ter lido este manual, guarde-o com o certificado de garantia num lugar seguro. Este poderá ajuda-lo quando tiver questões ou problemas.

Este produto contém gases fluorados com efeito de estufa. Não descarregue para a atmosfera o R410A: R410A é um gás fluorado com efeito de estufa com um Potencial de Aquecimento Global (PAG) = 2088. Verifique a etiqueta na unidade exterior relativamente ao peso do gás fluorado com efeito de estufa e equivalente CO₂.

O nível de emissão de pressão sonora de cada unidade interior e exterior é inferior a 70 dB(A).

■ PRECAUÇÕES DE SEGURANÇA	1
■ COMO UTILIZAR	
<CONTROLO REMOTO COM FIOS>	
NOMES E FUNÇÕES DOS BOTÕES DO CONTROLO REMOTO	
"CONTROLO REMOTO COM FIOS"	4
COMO OPERAR	5
COMO EFECTUAR A OPERAÇÃO TEMPORIZADOR	5
SELECIONAR O MODO TEMPORIZADOR	5
CONFIGURAR O TEMPO	6
MODO SLEEP TEMPORIZADOR	6
MODO TIMER DESLIGAR	6
MODO TIMER ON	7
MODO TIMER SEMANAL	7
MODO DE CANCELAMENTO DO TEMPORIZADOR	10
COMO FUNCIONAR NO MODO SILÊNCIO	10
COMO AJUSTAR A SAÍDA DE AR	11
COMO CONFIGURAR A DIRECÇÃO DO FLUXO DE AR (NO CASO DO FDT, FDTc, FDE, FDK, FDFW)	11
COMO FUNCIONA A VENTILAÇÃO	12
PARA UMA UTILIZAÇÃO CONFORTÁVEL	12
VISOR DE VERIFICAÇÃO, SINAL DE FILTEO, NUMERO DO AR CONDICIONADO, STANDBY, TEMPERATURA AMBIENTE E BACKUP	13
<CONTROLO REMOTO SEM FIOS>	
NOMES E FUNÇÕES DOS BOTÕES DO CONTROLO REMOTO	
CONTROLO REMOTO SEM FIOS	13
COMO FUNCIONAR	14
PROCEDIMENTO DE DEFINIÇÃO DO TEMPO ACTUAL	14
ON – OPERAÇÃO TEMPORIZADOR	14
OFF – OPERAÇÃO TEMPORIZADOR	14
PROGRAMAR OPERAÇÃO TEMPORIZADOR	14
COMO AJUSTAR A SAÍDA DE AR	15
PARA UMA UTILIZAÇÃO CONFORTÁVEL	15
VERIFICAR INDICAÇÃO, SINAL DE FILTRO	15
BOTÃO DE BACKUP	16
■ PARA UMA UTILIZAÇÃO INTELIGENTE	
COMO FAZER A MANUTENÇÃO	16
■ RESOLUÇÃO DE PROBLEMAS	18
■ AVISO	
PREPARAÇÃO DO AQUECIMENTO	19
AUTO RESTART	19
CONFIGURAÇÃO O BOTÃO DE DESACTIVAÇÃO DE OPERAÇÃO	19
INSTALAÇÃO, RECOLOCAÇÃO E INSPECÇÃO DE MANUTENÇÃO	19
MODO DE OPERAÇÃO	19
GUIA DE MANUTENÇÃO E INSPECÇÃO DE PEÇAS PRINCIPAIS DE AR CONDICIONADO	20

PRECAUÇÕES DE SEGURANÇA

- Por favor leia estas **“PRECAUÇÕES DE SEGURANÇA”** antes de começar a utilizar este produto e utilize o produto de forma apropriada e seguindo as instruções.
- Estas precauções aqui indicadas estão classificadas em **“⚠ PERIGO”** e **“⚠ CUIDADO”**. A secção **“⚠ PERIGO”** descreve as situações potencialmente perigosas que podem levar a consequências sérias como a morte e lesões graves, se o produto não for manuseado com cuidado. No entanto, deverá ter em conta que dependendo da situação, os itens referidos nas secções **“⚠ CUIDADOS”**, também são potenciadoras de ter consequências sérias. Os dois avisos e cuidados fornecem-lhe informação importante relacionada com a segurança, por favor certifique-se que as leu.
- Estes símbolos são utilizados ao longo do texto deste manual e têm o seguinte significado.
 - ⚠ As símbolos ⚠ significam perigo, alarme, e cuidado. O item proibido especificado é descrito num triângulo. A marca à esquerda significa “Aviso de perigo de choque”.
 - ⊘ As símbolos ⊘ significam itens proibidos. O item

proibido especificado é descrito num círculo ou nas proximidades.

- ⓪ As símbolos ⓪ significam acção obrigatória ou instrução. O item proibido especificado é descrito num círculo. A marca à esquerda significa “Precisa de ligação terra”.
- Após ter lido este manual, guarde-o sempre de forma que os outros utilizadores possam utiliza-lo como referência em qualquer altura. Se passar o equipamento para um novo proprietário, certifique-se de que lhe entrega este manual.

PORTUGUÊS

PRECAUÇÕES DE INSTALAÇÃO

⚠ PERIGO:

- Certifique-se de que a instalação é efectuada pelo seu representante ou por um especialista. !
- Se for fazer você a instalação e a unidade não tiver sido correctamente instalada, poderão ocorrer fugas de águr, choques eléctricos, fogo ou lesões provocada pela queda da unidade.

As medidas preventivas para que a densidade do líquido refrigerante não exceda o seu limite, são necessárias, no caso de instalar a unidade numa divisão pequena. !

A fuga do refrigerante poderá provocar um acidente de deficiência de oxigénio. Para mais informações sobre as medidas consulte o seu fornecedor.

⚠ CUIDADO

Certifique-se de que efectuou o trabalho ligação à terra. ⚡

Não ligue nenhum cabo de terra a um cano de gás, cabo conductor ou telefones. Uma ligação à terra incompleta poderá provocar choques eléctricos através das fugas de electricidade.

Certifique-se de que instalou um interruptor de fugas. !

De outra forma poderá ocorrer um choque eléctrico. Para mais informações sobre a montagem, consulte o seu revendedor ou um especialista.

Não monte num local onde possam ocorrer fugas de gases inflamáveis. ⚡

Se uma fuga de gás estagnar à volta da unidade, esta poderá causar fogo.

Certifique-se colocar o cano de escoamento de forma que a água seja toda escoada. !

De outra forma, poderá haver uma fuga de água e molhar os bens da casa.

PRECAUÇÕES DE OPERAÇÃO

⚠ PERIGO:

Este aparelho pode ser usado por crianças com no mínimo 8 anos e pessoas com capacidades físicas, sensoriais ou mentais reduzidas ou sem experiência nem conhecimentos se forem supervisionadas ou instruídas na utilização do aparelho de forma segura e entenderem os riscos envolvidos. !

Não deixe as crianças brincarem com o aparelho ⚡

A limpeza e a manutenção pelo utilizador não devem ser feitas por crianças sem supervisão. ⚡

Não se exponha directamente ao ar arrefecido durante um longo período de tempo ou a demasiado frio. ⚡

Poderá provocar o descondicionamento ou distúrbios de saúde.

Não coloque os dedos ou objectos estranhos na entrada de air ou nas grelhas de saída. ⚡

Poderá provocar lesões porque a ventoinha faz as rotações em alta velocidade.

Se a unidade for submersa em é água devido a um desastre natural como uma inundação ou um tufão, consulte o seu revendedor antes de voltar a utilizar a unidade. !

Se a utilizar nesse estado, poderá provocar falhas, choque eléctrico ou fogo.

Se descobrir algum sintoma anormal (cheiro a queimado etc), desligue da alimentação e pare a operação. !

Então consulte o seu fornecedor. Se a utilizar nesse estado, poderá provocar falhas, choque eléctrico ou fogo.

Uma das causas para o fraco arrefecimento e fraco aquecimento pode ser uma falha do refrigerante. Por favor consulte o seu fornecedor. !

Se a reparação necessitar de refrigerante adicional, determine o serviço com a equipa do serviço. O refrigerante do ar condicionado não é tóxico. Normalmente o refrigerante não tem fugas. Mas na eventualidade de ocorrerem fugas, e entrar em contacto com o ventilador de aquecimento, um aquecedor, ou fogão, poderá produzir químicos tóxicos.

Não coloque os dedos ou objectos estranhos mesmo que o ventilador não funcione. ⚡

Este poderá começar a funcionar inesperadamente e provocar lesões.

⚠ CUIDADO

Não utilize para outro propósito, como para guardar comida, animais ou plantas, instrumento de precisão e artes, etc.. ⚡

Pode degradar as coisas quando utilizado para armazenamento de bens.

Não carregue no botão se tiver as mãos molhadas. ⚡

Poderá provocar choque eléctrico.

Quando utilizado conjuntamente com uma unidade de inflamação, ventile frequentemente. !

Se a ventilação não for suficiente, poderá provocar uma deficiência de oxigénio.

Não coloque a unidade de inflamação onde seja directamente soprado o fluxo de ar. ⚡

Poderá provocar a combustão imperfeita do equipamento.

Certifique-se de que a fundação de instalação da unidade não está danificada devido a um longo período de utilização. !

Se for deixada na posição vertical, a unidade poderá cair e provocar lesões.

Não lave a unidade com água, nem coloque um recipiente com água na unidade. ⚡

Poderá provocar choque eléctrico ou inflamação.

Não instale a unidade onde o fluxo de ar seja directamente canalizado para animais e plantas. ⚡

Estes poderão sofrer de efeitos secundários.

Antes de efectuar a limpeza, certifique-se de que parou a operação cleaning, e desligou a energia. !

A ventoinha no interior gira em altas velocidades.

Certifique-se que está a utilizar o tamanho adequado de fusível. ⊘

A utilização de cabos de aço ou cobre pode provocar fogo ou avarias.

Não guarde nenhum spray inflamável etc. junto do aparelho, não pulverize directamente no aparelho. ⊘

De outra forma poderá provocar problemas.

Antes de efectuar a limpeza, certifique-se de que parou a operação cleaning, e desligou a energia. !

A ventoinha no interior gira em altas velocidades.

Quando a unidade não for utilizada durante um longo período de tempo, de fonte de alimentação eléctrica. ⊘

A acumulação de sujidade poderá provocar geração de calor ou fogo. Mas, antes de resumir a operação, ligue a unidade com seis horas de antecedências para evitar qualquer incidente.

Não coloque qualquer electrodoméstico eléctrico ou bens por debaixo ou perto do ar condicionado. ⊘

O pingar da unidade poderá levar a falhas ou contaminação.

Não toque no fio de alumínio. ⊘

De outra forma poderá provocar lesões.

Não limpe o interior da unidade interior. Consulte o seu revendedor ou o balcão de apoio ao cliente especificado pela nossa empresa. !

Se escolher o detergente errado ou método impróprio, as partes em resina poderão ficar danificadas e provocar fugas de água. Se verter detergente nos componentes eléctricos ou no motor, isto poderá provocar falhas, fumo ou inflamação.

Não coloque nem monte objectos na unidade exterior. ⊘

De outra forma poderá provocar lesões resultante da queda.

Durante a operação de manutenção, não utilize um apoio para os pés instável. ⊘

De outra forma poderá provocar problemas resultantes da queda.

Tenha cuidado para não permitir que lhe entre pó nos olhos quando estiver a retirar o filtro. !

Não utilize o ar condicionado enquanto este estiver sem o filtro instalado. ⊘

O pó acumulado pode provocar uma avaria.

Durante uma tempestade, pare a operação e desligue o interruptor. ⊘

Um relâmpago pode atingi-lo e provocar lesões.

Após várias estações de funcionamento, as inspeções e a manutenção são necessárias excepto os cuidados de rotina e a limpeza. !

A sujidade acumulada ou o pó no interior da unidade interior pode provocar o aparecimento de cheiros através da obstrução no cano de descarga de água para desumidificação. Specialized information and skills are required for inspections and maintenances. Therefore contact your dealer.

Não coloque objectos à volta da unidade exterior, nem que permita que se amontem folhas à sua volta. !

As folhas caídas podem levar consigo insectos e larángas e estes poderão provocar falhas, inflamação ou fumo ao alcançarem os componentes eléctricos.

Não utilize com as grelhas de entrada/saída ou outro painel retirado. ⊘

De outra forma poderá provocar lesões.

Não funcione ou pare a unidade ao utilizar o interruptor de alimentação. ⊘

De outra forma poderá provocar problemas.

Se o auto restart for configurado eficazmente, a ventoinha pode entrar em rotação inesperadamente e provocar lesões.

Não toque na porta de ventilação quando a saída de ar móvel estiver em movimento. ⊘

De outra forma poderá provocar lesões.

Não force o cordão do controlo remoto. ⊘

Uma parte do centro do fio pode ser cortado, provocando fuga eléctrica.

Não guarde spray inflamáveis perto da unidade nem os pulverize directamente para a unidade. ⊘

Se uma unidade que produz vapor for utilizada nas proximidades, poderá provocar o pingar de água dando origem a uma fuga eléctrica ou curto circuito.

Não utilize a unidade quando estiverem no ar pó e fibras. ⊘

O pó fino e as fibras que passam pelo filtro de ar podem estagnar no interior da unidade e provocar uma fuga eléctrica ou curto circuito.

Não coloque objectos debaixo da unidade que não devam ser expostos à água.

Mais de 80 por cento da humidade ou as obstruções no cano de drenagem podem danifica-los através do pingar.

PRECAUÇÕES PARA A RECOLOCAÇÃO OU REPARAÇÃO

⚠ CUIDADO

Nunca faça qualquer modificação. Para mais informações sobre as reparações, consulte o seu fornecedor.

Reparações impróprias podem provocar fugas de água, choques eléctricos ou fogo. Normalmente o refrigerante não tem fugas. Mas na eventualidade de ocorrerem fugas, e entrar em contacto com o ventilador de aquecimento, um aquecedor, ou fogão, poderá produzir químicos tóxicos. Quando efectuar uma reparação de fígura de refrigerante, verifique com a equipa de serviço, se a reparação foi efectuada sem falhas.

Se for necessário a recolocação e a reinstalação da unidade, consulte o seu revendedor ou um especialista.

A instalação incorrecta de unidade ar condicionado pode provocar fugas de água, choques eléctrico e/ou fogo.

Antes de efectuar a reparação ou verificar a unidade interior, certifique-se de que desligou “o interruptor de alimentação de energia da unidade interior”.

Poderá provocar choque eléctrico ou lesões devido à rotação da unidade interior, se efectuar uma verificação ou uma reparação com “o interruptor de alimentação de energia” ligado.

Coloque os painéis removidos para efectuar a reparação ou a verificação, num lugar estável.

De outra forma a sua queda poderá provocar lesões.

PRECAUÇÕES PARA DEITAR FORA OS DESPERDÍCIOS



O seu ar condicionado poderá estar marcado com este símbolo. Esta significa que os resíduos de equipamento eléctrico e electrónico (WEEE como indicado na directiva 2012/19/UE) não devem ser colocados juntamente com os resíduos domésticos. Os ar condicionados devem ser tratados por uma unidade autorizada de tratamento para a re-utilização, reciclagem e recuperação e não devem ser colocadas na rede de resíduos municipais. Para mais informações contacte o seu revendedor ou a autoridade local.

COMO UTILIZAR O <CONTROLO REMOTO COM FIOS>

NOMES E FUNÇÕES DOS BOTÕES DO CONTROLO REMOTO (CONTROLO REMOTO COM FIOS)

Controlo remoto COM FIOS

•A figura abaixo mostra o controlo remoto com a tampa aberta. Tenham em conta que os itens visualizados no ecran de cristais líquidos (LCD) são ilustrados apenas a título explicativo.

Puxe a tampa para baixo para abrir.

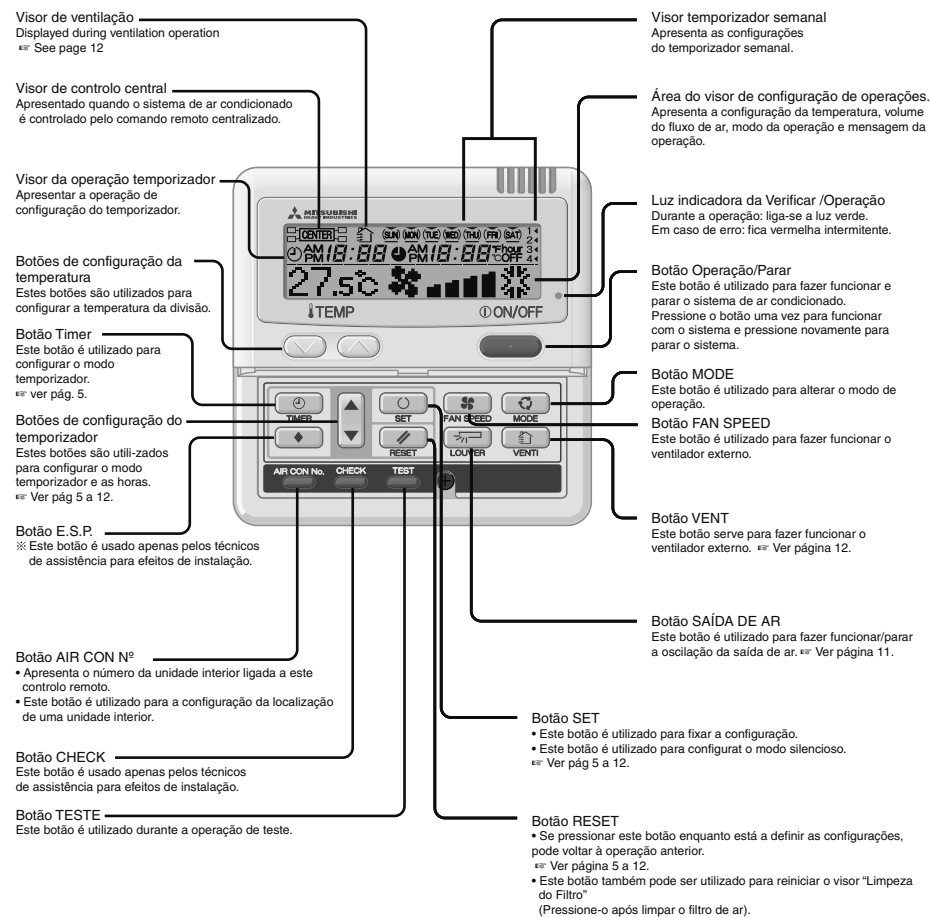

* No caso de FDU-F

A temperatura definida no controlador remoto indica a temperatura externa, enquanto se liga/desliga o termóstato.

COMO OPERAR (A operação de desumidificação é proibida pela FDU-F) <CONTROLO REMOTO COM FIOS>

ATENÇÃO • Para proteger as unidades de ar condicionado interior/exterior mantenha a alimentação ligada durante seis horas antes da operação inicial (O cárter é energeticamente estimulado de forma a aquecer o compressor). Não desligue da alimentação de energia eléctrica. (A alimentação é distribuída ao cárter de aquecimento mesmo se o compressor estiver parado. Isto mantém o compressor quente e previne falhas devido à acumulação do líquido refrigerante.)

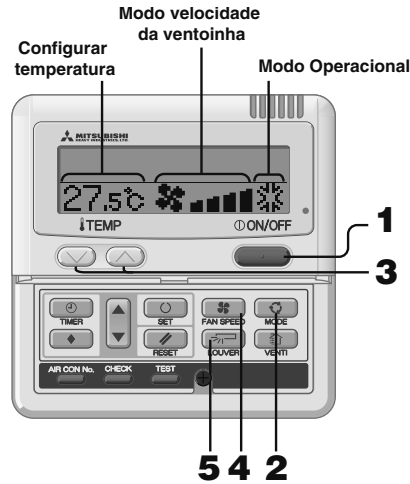

Modo de Operação

DRY	☾
COOL	❄️
FAN	🌀
HEAT	☀️
AUTO	🔄

Indicações para definir a temperatura de uma divisão

Arrefecimento.....26 a 28°C
SEM HUMIDADE21 a 24°C
CALOR.....22 a 24°C
VENTOINHAConfiguração desnecessária

- As configurações de alteração de operação, temperatura e ajuste do volume do fluxo de ar podem ser alterados quando o ar condicionado está parado. Quando um botão é pressionado enquanto a operação está parada, o visor correspondente é ligado e poderá efectuar a alteração de configuração. O visor acende-se durante três segundos após a alteração da configuração e depois desliga-se automaticamente.

AVISO

- No caso seguinte, a indicação "OPERATION MODE INVALID" aparece a piscar e o modo de funcionamento passa a "Fan" porque os modos de funcionamento não correspondem.
- Quando existem outras unidades interiores a funcionar em modos diferentes (com o KXR, multi-sistema de esquema livre de aquecimento/refrigeração é possível operar unidades interiores em modos de aquecimento/refrigeração diferentes).
- Não ligue e desligue o sistema de ar condicionado com muita frequência.
- Não utilize objectos pontiagudos para premir os botões do controlador remoto.

1 Pressione o botão ON/OFF.

A unidade começa a funcionar.

2 Pressione o botão MODE.

A variedade do modo de operação é exibido de acordo com o modelo da unidade interior. De cada vez que o botão é pressionado, o visor muda na seguinte ordem sem humidade → frio → ventoinha → calor. (→ auto)* (A operação automática pode ser seleccionada apenas no caso do sistema de recuperação de calor KXR. A operação automática não pode ser seleccionada no caso do sistema de bomba de calor KX.)

- Com a operação auto, o aquecimento e o arrefecimento mudam automaticamente dependendo da diferença entre a definição de temperatura e a sucção da temperatura ambiente da divisão.*
- * No caso de FDU-F A temperatura definida no controlador remoto indica a temperatura externa, enquanto se liga/desliga o termóstato.

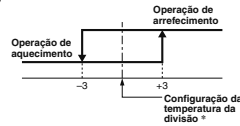

3 Pressione o botão TEMP.

Pressione o botão TEMP ou o botão para definir a temperatura ambiente.*

* No caso de FDU-F A temperatura definida no controlador remoto indica a temperatura externa, enquanto se liga/desliga o termóstato.

4 Pressione o botão VELOCIDADE DA VENTOINHA.

A variedade dos modos da velocidade da ventoinha são exibidos de acordo com o modelo da unidade interior. Na velocidade 4 Na velocidade 3 Na velocidade 2 Na velocidade 1 A operação é inválida.

☾ na velocidade 4 A unidade funciona com a máxima velocidade da ventoinha.

5 Pressione o botão SAÍDA DE AR.

Se a unidade interior estiver equipada como a função auto swing, pressione o botão SAÍDA DE AR e é exibido o estado actual da saída de ar. Se a unidade interior não estiver equipada com a função auto swing a mensagem "INVALID OPER" é exibida.

- Para a operação saída de ar **Veja as páginas 11 a 12**
 - 1 Pressione o botão SAÍDA DE AR, e altere o visor para SWING
 - Para parar a operação saída de ar **Veja as páginas 11 a 12**
 - 1 Pressione uma vez enquanto a saída de ar estiver a funcionar para mostrar as posições de parar, por ordem.
 - 2 Pressione o botão mais uma vez na posição parada preferida, para parar a saída de ar nessa posição. Posição de paragem efectiva **Veja as páginas 11 a 12**
- Para operação automática:..... meio
Para operação de arrefecimento/desumidificação:..... Horizontal
Para operação de aquecimento:..... para baixo

Parar Pressione o botão ON/OFF

AVISO

- Pode haver o caso em que "INVALID OPER" seja exibida quando qualquer botão acima mencionado for pressionado, mas não se trata de uma avaria. Nesse caso, o botão de operação está proibido.
- Quando começar a utilizar a unidade pela primeira vez após ter ligado a alimentação eléctrica, as predefinições são listadas em baixo.

Controlo Central	Desligar
Mudança de Operação.....	Com o modo auto: auto
	arrefecimento
	Sem o modo auto : arrefecimento

Defina a temperatura em23°C
Velocidade Da Ventoinha
Posição da saída de arHorizontal

COMO EFECTUAR A OPERAÇÃO TEMPORIZADOR

< CONTROLO REMOTO COM FIOS >

SELECIONAR O MODO TEMPORIZADOR

1 Pressione o botão TIMER.

O modo muda para o modo timer. São exibidos os "Dia actual da semana" e "Tempo Real" [EXEMPLO] Domingo : 1 hora da tarde

Área do visor: [SUN MON TUE WED THU FRI SAT]
[PM 1:00]
[CLOCK SET] (acende-se)

2 Pressione o botão ou .

Ao pressionar o botão ou , é possível escolher o item a definir.

- [CLOCK SET] (configurar oral actual)
- [SLEEP TIMER] (Todas as operações param após ter decorrido um certo período de tempo.)
- [OFF TIMER] (A unidade deixa de funcionar a cada configuração de tempo)
- [ON TIMER] (A unidade começa a funcionar a cada configuração de tempo)
- [WEEKLY TIMER] (Temporizador definido para cada dia da semana)
- [TIMER CANCEL] (Cancelar a configuração de timer)

Se pressionar o botão , é ligado o visor do modos de timer, voltado para cima. Se pressionar o botão RESET, o modo Temporizador termina e volta ao estado normal.

3 Pressione o botão SET .

O modo timer seleccionado é configurado.

Para configurar cada modo timer, veja as páginas seguintes.

A combinação possível da função é referida na tabela seguinte.

Combinação dos modos que podem ser configurados conjuntamente (○: possível x: impossível)

	Temp Sleep	Temp. OFF	Temp. ON	Temp. semanal
Temporizador Sleep	/	x	○	x
Temporizador OFF	x	/	○	x
Temporizador ON	○	○	/	x
Temporizador Semanal	x	x	x	/

- Se seleccionar uma combinação de modos que não possam ser configurados em conjunto e pressionar o botão SET, a mensagem "INVALID OPER (operação inválida)" aparece no visor durante 3 segundos e volta para o visor seleccionado no passo 2.

AVISO

- Se pressionar o botão ON/OFF enquanto o modo temporizador estiver a ser definido, o modo temporizador é terminado e o visor volta ao original. Tenha em conta que na configuração que não esteja completa será cancelada.
- Se tiver definido o modo Temporizador ON e o Temporizador OFF ou o Temporizador Sleep ao mesmo tempo (o Temporizador Sleep) este irá exibir preferencialmente o temporizador ON.
- Se pressionar o botão timer e "INVALID OPER" é exibida, o botão não poderá funcionar porque o botão operação está desactivado. Se quiser tornar o botão eficaz, consulte o seu revendedor.
- Se não pressionar nenhum botão durante alguns minutos após pressionar o botão Timer, o modo Temporizador termina e o ecrã volta ao original.
- Quando a configuração do temporizador semanal recupera de falhas de energia, os dados de configuração (quatro configurações por dia) permanecem guardados mas as configurações de feriado substituem as configurações para cada dia.

COMO EFECTUAR A OPERAÇÃO TEMPORIZADOR < CONTROLO REMOTO COM FIOS>

CONFIGURAR O TEMPO

A operação do temporizador é efectuada baseada nas horas do relógio, que é acertado seguindo os seguintes passos. Certifique-se de que configurou o tempo actual correctamente.



1
3
2
•
5
4
•
6

1 Pressione o botão TIMER .

O modo muda para o modo timer.
São exibidos os "Dia actual da semana" e "Tempo Real".

Área do visor: [SUN MON TUE WED THU FRI SAT]
[PM 1:00]
(CLOCK SET ▼)

2 Pressione o botão SET .

A área do visor mostra: [SUN MON TUE WED THU FRI SAT]
(▼ pisca)
[PM 1:00] tempo actual)
(CLOCK SET ▼)

3 Pressione o botão ▲ ou ▼ .

Coloque a marca "▼" por cima do dia da semana para o dia actual da semana.

Pressione o botão ▲ e ▼ para marca mover-se para a direita e esquerda respectivamente.

Se pressionar o botão RESET, controlo remoto irá voltar ao ecran CLOCK SET ▼ anterior.

4 Pressione o botão SET.

O dia da semana é fixado, e o piscar da marca ▼ pára e acende-se.

O valor "tempo actual" pisca e SET TIMER é mostrada.



5 Pressione o botão ▲ ou ▼ .

Configure o tempo actual

Se pressionar o botão RESET, o visor volta ao do passo 1.

6 Pressione o botão SET.

O visor a piscar a mostrar o tempo pára e acende-se e CLOCK SET OK aparece para mostrar que o tempo está definido. Dois segundos mais tarde, o visor volta ao passo 1, é CLOCK SET ▼ aparece.

7 Pressione o botão ON/OFF.

O modo temporizador está concluído.

AVISO

- Se pressionar o botão ON/OFF enquanto o modo temporizador estiver a ser definido, o modo temporizador é terminado e o visor volta ao original. Tenha em conta que a configuração que não esteja completa será cancelada.
- Se não pressionar nenhum botão durante alguns minutos após pressionar o botão Timer, o modo Temporizador termina e o visor volta ao original.

MODO SLEEP TEMPORIZADOR

Quando um certo período de tempo tiver passado, a operação pára.

• Temporizador Sleep

A unidade pára no fim do tempo configurado.



1 2•4 3•5

AVISO

- Se pressionar o botão ON/OFF enquanto o modo temporizador estiver a ser definido, o modo temporizador é terminado e o visor volta ao original.
- Se não pressionar nenhum botão durante alguns minutos após pressionar o botão Timer, o modo Temporizador termina e o visor volta ao original.

MODO TIMER DESLIGAR

A unidade deixa de funcionar no tempo definido.

Este configuração serve apenas para uma vez.



1 2•4 3•5

ATENÇÃO

Uma vez que o temporizador OFF esteja configurado, não possivel iniciar a operação. Se quiser funcionar com o ar condicionado, carregue no botão ON/OFF antes de o ligar.

AVISO

- Se pressionar o botão ON/OFF enquanto o modo temporizador estiver a ser definido, o modo temporizador é terminado e o visor volta ao original.
- Se não pressionar nenhum botão durante alguns minutos após pressionar o botão Timer, o modo Temporizador termina e o visor volta ao original.

1 Pressione o botão TIMER .

2 Pressione o botão ▼ uma vez.

CLOCK SET ▼ → SLEEP TIMER ⇄

3 Pressione o botão SET.

[EXEMPLO] " 1 OFF " pisca,
 SET TIMER " acende-se.

4 Pressione o botão ▲ ou ▼ .

O visor muda com exemplificado abaixo. Configure como quiser.
" 1 OFF " ⇄ " 2 OFF " - " 9 OFF " ⇄ " 10 OFF "

5 Pressione o botão SET.

O temporizador Sleep foi configurado. O ar condicionado liga-se se o temporizador sleep for configurado enquanto estiver desligado.

Depois de TIMER SET OK "ser mostrada na área do visor, o visor volta ao passo 2.

<Quando "Dez horas mais tarde OFF" está definido>

" 10 OFF " (acende-se)

TIMER SET OK " (acende-se por 2 segundos)

" 10 OFF " (acende-se)

SLEEP TIMER ⇄ " (acende-se)

O tempo remanescente é mostrado e muda numa base horária.

Quando estiver a definir os períodos de tempo, a unidade deixa de funcionar.

Todas as operações param após ter decorrido um certo período de tempo.

6 Pressione o botão ON/OFF. O modo temporizador está concluído.

1 Pressione o botão TIMER .

2 Pressione o botão ▼ duas vezes.

CLOCK SET ▼ | → SLEEP TIMER ⇄ | → OFF TIMER ⇄

3 Pressione o botão SET.

[EXEMPLO] " PM 4:00 " pisca,
 SET TIMER " acende-se.

4 Pressione o botão ▲ ou ▼ .

Selecione o tempo em que quer parar a operação.

• Defina "Hora"

Se pressionar o botão ▲ ou ▼ durante algum tempo, o visor "Hora" altera-se em uma hora e pára quando deixar de pressionar.

• Defina "Minutos"

Se pressionar o botão ▲ ou ▼ o número no visor aumenta ou diminui em dez minutos.

5 Pressione o botão SET.

Foi configurado o temporizador OFF. Depois é mostrada TIMER SET OK " na área do visor, o visor volta ao passo 2.

<Se definido para as 06:00PM>

" PM 6:00 " (acende-se)

TIMER SET OK " (acende-se por 2 segundos)

" PM 6:00 " (acende-se)

OFF TIMER ⇄ (acende-se)

A unidade deixa de funcionar às 6:00 PM.

O visor de tempo é desligado.

6 Pressione o botão ON/OFF. O modo temporizador está concluído.

COMO EFECTUAR A OPERAÇÃO TEMPORIZADOR < CONTROLO REMOTO COM FIOS>

MODO TIMER ON

A unidade começar funcionar no tempo definido. É possível definir a temperatura com que quer ligar a unidade. Apenas uma configuração é aplicável a cada operação.

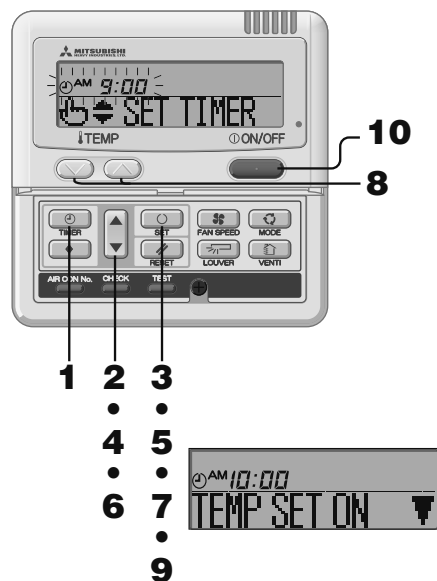

- 1 Pressione o botão **TIMER**.
- 2 Pressione o botão **▼** durante três vezes.
[CLOCK SET ▼] → [SLEEP TIMER ⇄] → [OFF TIMER ⇄] → [ON TIMER ⇄]
- 3 Pressione o botão **SET**.
[EXEMPLO] "AM 9:00" pisca.
[SET TIMER] "acende-se."

- 4 Pressione o botão **▲** ou **▼**.
Configure o tempo preferido para iniciar a operação.
 - Defina "Hora"
Se pressionar o botão **▲** ou **▼** durante algum tempo, o visor "Hora" altera-se em uma hora e pára quando deixar de pressionar.
 - Defina "Minutos"
Se pressionar o botão **▲** ou **▼** o número no visor aumenta ou diminui em dez minutos.

- 5 Pressione o botão **SET**.
O temporizador ON foi configurado.
O visor à esquerda é exibido na área do visor.
<Se definido para as 10:00AM->
"AM 10:00" (acende-se)
"TEMP SET ON" (acende-se)
Se pressionar o botão **RESET**, controlo remoto irá voltar ao ecrã anterior.

- 6 Pressione o botão **▲** ou **▼**.
Pressione o botão **▼** e "TEMP SET OFF ▲" aparece no ecrã. Pressione o botão **▲** e "TEMP SET ON ▼" aparece no ecrã. Selecione qualquer uma das dias acima.
 - Vá para o passo 7 se a temperatura estiver configurada.
 - Vá para o passo 9 se a temperatura estiver configurada.

- 7 Pressione o botão **SET**.
O visor à esquerda é exibido na área do visor.
<Se definido para as 10:00AM->
"AM 10:00" (acende-se)
"27°C" (A temperatura actual aparece a piscar)
"SET UP" (acende-se)

- 8 Pressione o botão **▼** ou **▲** para configurar a temperatura.
Se pressionar o botão **▼** ou **▲**, o número no visor aumenta ou diminui em 1°C.
Selecione a temperatura em que quer parar a operação.
Se pressionar o botão **RESET**, controlo remoto irá voltar ao ecrã anterior.

- 9 Pressione o botão **SET**.
O temporizador ON está configurado e depois de "TIMER SET OK" aparecer, o visor volta ao passo 2.
<Se definido para as 10:00AM->
"AM 10:00 27°C" (acende-se)
"TIMER SET OK" (acende-se)
↓
"AM 10:00 27°C" (acende-se)
"ON TIMER" (acende-se)

A temperatura definida aparece apenas nos casos em que é definida.
A unidade começar funcionar na temperatura definida.
O visor de tempo é desligado.

- 10 Pressione o botão **ON/OFF**.
O modo temporizador está concluído.

AVISO

- Se pressionar o botão **ON/OFF** enquanto o modo temporizador estiver a ser definido, o modo temporizador é terminado e o visor volta ao original.
- Se não pressionar nenhum botão durante alguns minutos após pressionar o botão Timer, o modo Temporizador termina e o visor volta ao original.

- Com o temporizador ON e o Temporizador Sleep ou o temporizador configurados em conjunto, a temperatura no temporizador ON não é mostrada.
- Com o temporizador ON e o Temporizador Sleep ou o temporizador configurados em conjunto, o temporizador OFF (o temporizador Sleep) mostra a preferência.

MODO TIMER SEMANAL

Selecione o Modo Temporizador Semanal
Pode configurar até quatro temporizadores ON/OFF por dia.
Nota: Configure cada mês no Modo Timer Semanal.

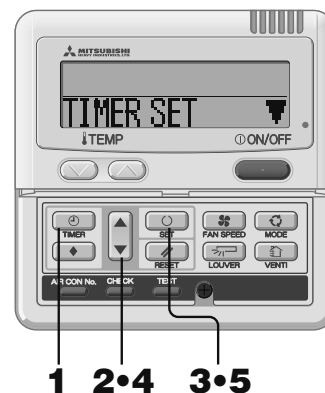

- AVISO**
- Se pressionar o botão **ON/OFF** enquanto o modo temporizador estiver a ser definido, o modo temporizador é terminado e o visor volta ao original.
 - Se não pressionar nenhum botão durante alguns minutos após pressionar o botão Timer, o modo Temporizador termina e o visor volta ao original.

CONFIGURAÇÃO DO TEMPORIZADOR SEMANAL



- 2•4•6•8•10
3•5•7•9•11•13
- <No caso de configurar Segunda-Feira>



- [EXEMPLO]
- Número 1 : AM 9:00
Número 2 : PM 0:00
Número 3 : PM 1:00
Número 4 : PM 5:00

* As quatro operações podem ser configuradas apenas com o temporizador ON ou apenas com o temporizador OFF.

- 1 Pressione o botão **TIMER**.
- 2 Pressione **▼** o botão quatro vezes.
[CLOCK SET ▼] → [SLEEP TIMER ⇄] → [OFF TIMER ⇄] → [ON TIMER ⇄] → [WEEKLY TIMER ⇄]
- 3 Pressione o botão **SET**.
"TIMER SET" aparece na área do visor.

- 4 Pressione o botão **▲** ou **▼**.
Ao pressionar o botão **▼** ou **▲**, é possível escolher o item a definir.
 - "TIMER SET" (configurar o temporizador)
 - "HOLIDAY SET" (para configurar o dia seleccionado da semana para um feriado)
 - "CHECK/CANCEL" (para verificar o a configuração do temporizador e cancelar as configurações individuais)

- 5 Pressione o botão **SET**.
O modo seleccionado é fixado.

- 1 No modo temporizador semanal, seleccione "TIMER SET" e pressione o botão **SET** para confirmar.
Ver passo 1 até 5 referido na "Seleção do modo temporizador semanal"
"SUN MON TUE WED THU FRI SAT" (▼ fica a piscar)
"SET DAY" aparece na área do visor.

- 2 Pressione o botão **▲** ou **▼**.
Coloque o **▼** a marca em cima do dia da semana a ser configurado para a configuração do temporizador. Pressione **▲** e **▼** para mover para a direita e para a esquerda respectivamente, **▲** e **▼** move-se a piscar. Se pressionar o botão **▲**, o dia ("SUN" até "SAT") indicado com a marca **▼** a piscar irá mudar um dia de cada vez. Se pressionar o botão **▲** quando a marca **▼** estiver a indicar "SAT", várias marcas **▼** irão aparecer e piscar por cima de "MON" até "FRI". Volte a pressionar o botão **▲** e várias marcas **▼** irão aparecer e piscar por cima de "SUN" até "SAT" (todos os dias). Com esta função, o mesmo horário pode ser aplicado a todos os dias indicados com as marcas **▼**.
Pressione o botão **RESET** para voltar ao "ecrã do modo temporizador de selecção Semanal" e "TIMER SET" aparece.
Ver passo anterior 3.

- 3 Pressione o botão **SET**.
A marca **▼** por cima do dia pára de piscar e acende-se, indicando que a definição está fixa.
("SELECT No." aparece como no visor à esquerda).

- 4 Pressione o botão **▲** ou **▼**.
Pode configurar até quatro horário para cada dia. Selecione o número do horário que pretende no temporizador. Configurado tanto o temporizador ON como o OFF para cada operação. (Ver exemplo à esquerda).
Pressione **▼** o botão para fazer a **▲** marca próxima do número piscar e para mover para baixo.
Pressione o botão **▲** para mover a marca para cima.

- 1
 - 2
 - 3
 - 4
- Pressione o botão **RESET** para voltar ao visor no passo 1.



5 Pressione o botão SET.
 marca ◀ próxima a um número acende-se.
 ◀ ON TIMER ▼" ou ◀ OFF TIMER ▲" aparece.
 As configurações até agora são efectivas e a visualização das mudanças é mostrada à esquerda.

6 Pressione o botão ▲ ou ▼.
 Pressione o botão ▼" OFF TIMER ▲" aparece no ecran.
 Pressione o botão ▲" ON TIMER ▲" aparece no ecran.
 Selecione qualquer uma das duas acima.
 Pressione o botão RESET para voltar ao visor no passo 3.

7 Pressione o botão SET.
 " SET TIMER " aparece.

<Quando " OFF TIMER ◀ " é seleccionado>



8 Pressione o botão ▲ ou ▼.
 Defina o tempo.
 Pressione o botão RESET para voltar ao visor no passo 5.

9 Pressione o botão SET.
 Quando o visor de tempo se acender, o tempo é fixado.
No caso da configuração do temporizador OFF, o processo de configuração fica concluído neste passo.

Uma "_" marca acende-se (MON → MON) sob o dia da semana que definiu e no visor aparece como é ilustrado na imagem à esquerda.

Proceda para "■ Próxima configuração e Sair do modo temporizador Semanal" na página da direita.

No caso da configuração com o temporizador ON , aparece " TEMP SET ON ▼"; proceda para o passo 10.

10 Pressione o botão ▲ ou ▼.
 Escolha qualquer um dos dois "TEMP SET ON ▼" ou "TEMP SET OFF ▲".

11 Pressione o botão SET.
No caso de ter seleccionado "TEMP SET OFF ▲"; o processo de configuração do temporizador ON, está concluído.

Uma "_" marca acende-se (MON → MON) sob o dia da semana que definiu e no visor aparece como é ilustrado na imagem à esquerda.

Proceda para "■ Próxima configuração e Sair do modo temporizador Semanal" na página da direita.

No caso de seleccionar "TEMP SET ON ▼" aparece " SET UP SET UP "; proceda para o passo 12.

12 Pressione os botões de configuração de temperatura ou .
 Pressione o botão ou o botão para aumentar ou diminuir a temperatura em 1°C.
Defina a temperatura no início da operação.

Pressione o botão RESET para voltar ao passo anterior
 TEMP SET ON ▼.

13 Pressione o botão SET.
A configuração do temporizador ON com temperatura de arranque foi concluído.
O valor da temperatura pára de piscar e acende-se.

Uma "_" marca acende-se (MON → MON) sob o dia da semana que definiu e no visor aparece como é ilustrado na imagem à esquerda.

Proceda para "■ Próxima configuração e Sair do modo temporizador Semanal" na página da direita.



Configuração seguinte e Sair do modo temporizador semanal
 Após " SELECT No. ▼" aparecer, aparece "SELECT No. ▼".



1 Pressione o botão ▲ ou ▼.
 Ao pressionar o botão ▼ ou ▲, é possível escolher o item a definir.

"SELECT No. ▼" (escolher o número da próxima operação do temporizador no mesmo dia)

"DAY SET ◀" (escolher o dia seguinte)

"END ▲" (modo timer desligar)

2 Pressione o botão SET.
 Se "SELECT No. ▼" ser seleccionado, aparece " SELECT No. " .
 Repita do passo 3 e os passos seguintes para a configuração do temporizador Semanal, na página 7.

Se "DAY SET ◀" ser seleccionado, aparece " SET DAY " .
 Repita do passo 1 e os passos seguintes para a configuração do temporizador Semanal, na página 7.

Se "END ▲" for seleccionado, o modo timer desliga-se.

AVISO

- Se pressionar o botão enquanto o modo temporizador estiver a ser definido, o modo temporizador é terminado e o visor volta ao original.
- Se não pressionar nenhum botão durante alguns minutos após pressionar o botão Timer, o modo Temporizador termina e o visor volta ao original.

• Se tiver seleccionado um dia para o qual já tenha sido feita uma configuração. Todos os números no temporizador que foram configurados são mostrados. E os detalhes da configuração do temporizador para o número que tem "◀" a marca é mostrado. Pode modificar a configuração seleccionada ao gravar por cima.

• Se configurar o temporizador ON e o temporizador OFF para funcionarem ao mesmo tempo, o temporizador OFF precederá.

• Se for definido o mesmo duas vezes para o temporizador ON para o mesmo dia, o número mais baixo mostra a preferência.

Aparece depois do modos de configuração do temporizador Semanal

- O dia da semana configurado aparece sublinhado.
- A marca ▼ aparece por cima do dia da semana actual.
- O visor de todos os números das operações do temporizador configurado para o dia actual é activado. A ◀ marca indica que o próximo número configurado vai ser activado e que o tempo configurado é mostrado.
- As operações do temporizador são executadas por ordem, e o número e o tempo no visor são desligado quando todas as operações do dia actual são completas.

COMO EFECTUAR A OPERAÇÃO TEMPORIZADOR < CONTROLO REMOTO COM FIOS>

Configuração do temporizador Semanal nos Feriados

É possível desactivar temporariamente a configuração do temporizador para cada dia utilizando a Configuração Feriado.

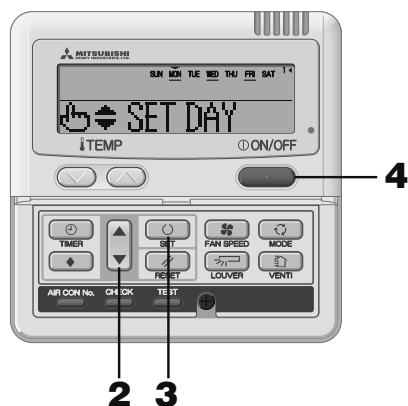

1 No modo temporizador semanal, seleccione e configure "HOLIDAY SET" ⚡

☞ Veja "Seleccionar a configuração Semanal do temporizador" passo 1 até 5 na página 7.

"SUN MON TUE WED THU FRI SAT" é mostrado na área do visor (▼ a piscar)

"⚡ SET DAY" é mostrado.

2 Pressione o botão ▲ ou ▼. Coloque o "▼" a marca mostrada em cima dos dias da semana até ao dia que quer configurar como Feriado.

Pressione o botão ▲ e ▼ para marca mover-se para a direita e esquerda respectivamente.

Se pressionar o botão ▲, o dia ("SUN" até "SAT") indicado com a marca "▼" a piscar irá mudar um dia de cada vez. Se pressionar o botão ▼ quando a marca "▼" estiver a indicar "SAT", várias marcas "▼" irão aparecer e piscar por cima de "MON" até "FRI". Volte a pressionar o botão ▲ e várias marcas "▼" irão aparecer e piscar por cima de "SUN" até "SAT" (todos os dias). Com esta função, o mesmo horário pode ser aplicado a todos os dias indicados com as marcas "▼".

Se pressionar o botão [RESET], controlo remoto irá voltar ao ecrã anterior.

3 Pressione o botão [SET].

A marca "▼" por cima do dia pára de piscar e acende-se, o dia configurado como feriado também se acende entre (). A seguir é mostrado o seguinte.

[SUN (MON) TUE WED THU FRI SAT] (acende-se)
HOLIDAY SET OK Acende-se por 2 segundos,

↓
[SUN (MON) TUE WED THU FRI SAT] (acende-se)
⚡ SET DAY " (acende-se)

Após a configuração do Feriado ter sido concluída, o visor do controlo remoto volta ao do passo 1. Repita o passo 2 e 3 para definir mais feriados.

AVISO

Se definir um dia da semana em que a operação já foi configurada e "NOSETTING" é mostrado durante dois segundos e visor volta a mostrar o passo 1.

4 Pressione o botão [ON/OFF].

Concluído o modo temporizador.

Configuração de cancelar o Feriado

1 No modo temporizador semanal, seleccione e configure "HOLIDAY SET" ⚡

☞ Veja "Seleccionar a configuração Semanal do temporizador" passo 1 até 5 na página 7.

2 Pressione o botão ▲ ou ▼.

Mova a marca "▼" mostrada em cima dos dias da semana até ao dia que quer cancelar a configuração de Feriado.

Selecione um dia da semana que foi configurado com feriado.

3 Pressione o botão [SET].

() o visor é desligado e exibido o seguinte.

[SUN MON TUE WED THU FRI SAT] (acende-se)
HOLIDAY CANCEL " (Acende-se por 2 segundos),

↓
[SUN MON TUE WED THU FRI SAT] (acende-se)
⚡ SET DAY " (acende-se)

Após a configuração do Feriado ter sido concluída, o visor do controlo remoto volta ao do passo 1. Repita o passo 2 até 3 para continuar a cancelar as outras configurações.

4 Pressione o botão [ON/OFF].

Modo temporizador concluído.

AVISO

- Se pressionar o botão [ON/OFF] enquanto o modo temporizador estiver a funcionar, o modo temporizador é cancelado e o visor volta à posição inicial.
- Se não pressionar nenhum botão durante alguns minutos após pressionar o botão Timer, o modo Temporizador termina e o visor volta ao original.

Verificação Semanal do temporizador

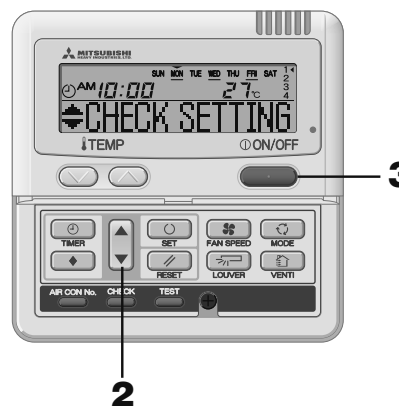

1 No modo temporizador semanal, seleccione e configure "CHECK/CANCEL ⚡".

☞ Veja "Seleccionar a configuração Semanal do temporizador" passo 1 até 5 na página 7.

O visor mostra a operação detalhada da configuração da informação do temporizador, para o número mais baixo de operação para um dia de semana, tal como é ilustrado à esquerda. (Mas se não for configurado, "NOSETTING" é mostrado.)

2 Pressione o botão ▲ ou ▼. A operação detalhada de configuração do temporizador é mostrada de acordo com a operação do temporizador que seleccionou.

Pressione o botão ▼ para mostrar o SUNDAY (Domingo) e o número mais baixo de operação.

Pressione o botão ▲ para mostrar as configurações na ordem inversa.

3 Pressione o botão [ON/OFF].

Modo temporizador concluído.

Cancelar a configuração do modo Temporizador Semanal

É possível cancelar o modo temporizador Semanal de cada dia da semana, bem como o número de operação do temporizador individual.

Veja a "Operação de Cancelar o Modo temporizador" na página 10 para cancelar as configurações dos dias da semana.

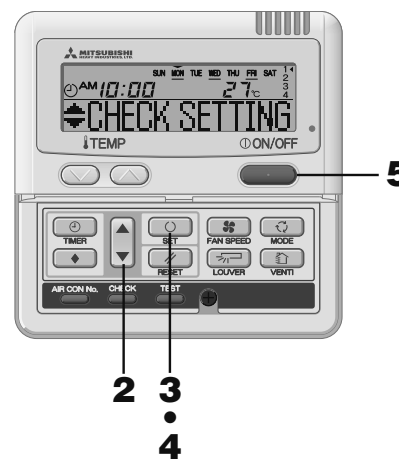

1 No modo temporizador semanal, seleccione e configure "CHECK/CANCEL ⚡".

☞ Veja "Seleccionar a configuração Semanal do temporizador" passo 1 até 5 na página 7.

O visor mostra a operação detalhada da configuração da informação do temporizador, para o número mais baixo de operação para um dia de semana, tal como é ilustrado à esquerda.

2 Pressione o botão ▲ ou ▼.

A operação detalhada de configuração do temporizador é mostrada de acordo com a operação do temporizador que seleccionou.

Pressione o botão ▼ para mostrar o SUNDAY (Domingo) e o número mais baixo de operação.

Pressione o botão ▲ para mostrar as configurações na ordem inversa.

Selecione o número da operação temporizador no dia da semana que pretende cancelar.

Se pressionar o botão [RESET], controlo remoto irá voltar ao ecrã anterior e mostrar "CHECK/CANCEL ⚡".

3 Pressione o botão [SET].

"CANCEL?" aparece.

Se pressionar o botão [RESET], controlo remoto irá voltar ao ecrã anterior e mostrar "CHECK SETTING".

4 Pressione o botão [ON/OFF].

"CANCELLED" é mostrado e o detalhe exibido das configurações da operação temporizador desaparece e é apagado.

"CHECK SETTING" aparece novamente.

Repita o passo 2 até 4 para continuar a cancelar as outras configurações.

5 Pressione o botão [ON/OFF].

Modo temporizador concluído.

AVISO

- Se pressionar o botão [ON/OFF] enquanto o modo temporizador estiver a ser definido, o modo temporizador é terminado e o visor volta ao original.
- Se não pressionar nenhum botão durante alguns minutos após pressionar o botão Timer, o modo Temporizador termina e o visor volta ao original.

MODO DE CANCELAMENTO DO TEMPORIZADOR

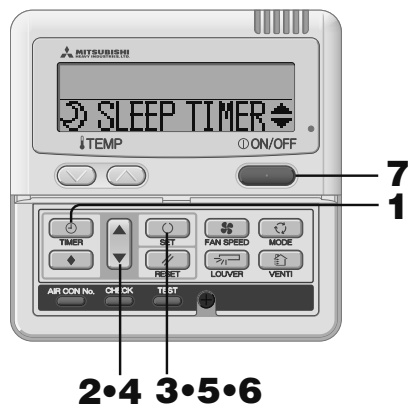

- 1 Pressione o botão TIMER.**
O modo temporizador inicia-se
São exibidos os "Dia actual da semana" e "Tempo Real"
[SUN MON TUE WED THU FRI SAT]
" PM 1:00"
 CLOCK SET
- 2 Pressione o botão cinco vezes.**
 CLOCK SET
" SLEEP TIMER " (▼ primeiro pressione)
" OFF TIMER " (▼ depois pressione)
" ON TIMER " (▼ pressione terceira vez)
" WEEKLY TIMER " (▼ pressione uma quarta vez)
" TIMER CANCEL " (▼ pressione uma quinta vez)
- 3 Pressione o botão SET.**
Modo Cancelar Temporizador inicia-se.
- 4 Pressione o botão ou .**
Ao pressionar o botão ou é possível escolher o item a cancelar.
" SLEEP TIMER "
" OFF TIMER "
" ON TIMER "
" WEEKLY TIMER " (a cancelar todos os dias da semana)
Se pressionar o botão RESET, controlo remoto irá voltar ao ecrã anterior, e mostra "TIMER CANCEL "
(passo 2 em cima)

No caso de " SLEEP TIMER ", " OFF TIMER " ou " ON TIMER " ser seleccionado.

- 5 Pressione o botão SET.**
A configuração detalhada do temporizador seleccionado é mostrada como em baixo.
(Mas se não for configurado, "NO SETTING" é mostrado.)

<Mostrar EXEMPLO quando " ON TIMER " for seleccionado >

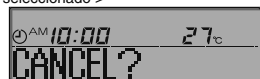

Se quiser sair do cancelar, pressione o botão RESET, para voltar ao " ON TIMER " visor. (passo 4 acima)

- 6 Pressione o botão SET.**
O visor da configuração detalhada do temporizador é desligado e após a mensagem "CANCELLED" é mostrado durante dois segundos " SLEEP TIMER " e mostrada novamente. (passo 4 acima)
Repita o passo 4 até 6 para continuar a cancelar as outras configurações.

AVISO

- Se pressionar o botão enquanto o modo temporizador estiver a ser definido, o modo temporizador é terminado e o visor volta ao original.
- Se não pressionar nenhum botão durante alguns minutos após pressionar o botão Timer, o modo Temporizador termina e o visor volta ao original.

No caso de " WEEKLY TIMER " ser seleccionado.
Toda a configuração semanal será cancelada se efectuar os seguintes passos.
Para cancelar parte da configuração do temporizador por favor "Cancelar o modo de configurar temporizador Semanal" na página 9.

- 5 Pressione o botão SET.**
As configurações são mostradas em baixo.
(Mas se não for configurado, "NO SETTING" é mostrado.)



Se quiser sair do cancelar, pressione o botão RESET, para voltar ao " WEEKLY TIMER " visor. (passo 4 acima)

- 6 Pressione o botão SET para confirmar.**
A área do dia da semana é apagada e depois da mensagem "CANCELLED" ser mostrado durante dois segundos, o visor volta para " SLEEP TIMER " (passo 4 em cima)
A configuração desta operação cancela todos os dias da semana.

- 7 Pressione o botão ON/OFF.**
O modo temporizador é concluído.

MODO DE SILÊNCIO

Quando o modo silencioso está configurado, a unidade funciona mais silenciosamente reduzindo o ruído. O sistema aplica o modo de operação silenciosa no tempo em que foi configurado e termina após um determinado período ter passado.
Quando o sistema está configurado para funcionar no modo silêncio, a configuração é aplicada todos os dias até ser cancelada.

Modo de configuração silencioso

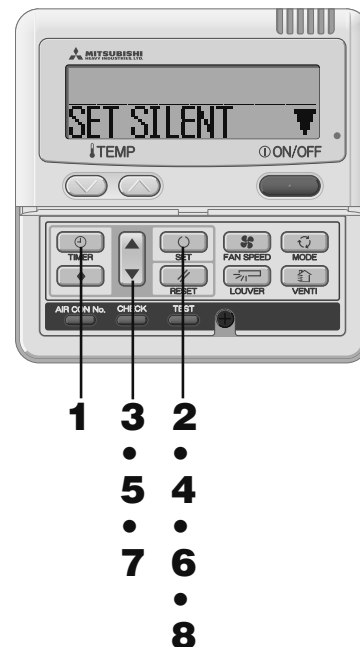

- 1 Pressione o botão TIMER.**
O modo temporizador inicia-se
São exibidos os "Dia actual da semana" e "Tempo Real"
[SUN MON TUE WED THU FRI SAT]
" PM 1:00"
 CLOCK SET
- 2 Pressione o botão SET.**
Modo Cancelar Temporizador inicia-se.
- 3 Pressione o botão ou .**
Ao pressionar o botão ou é possível escolher o item a cancelar.
" SLEEP TIMER "
" OFF TIMER "
" ON TIMER "
" WEEKLY TIMER " (a cancelar todos os dias da semana)
Se pressionar o botão RESET, controlo remoto irá voltar ao ecrã anterior, e mostra "TIMER CANCEL "
(passo 2 em cima)
- 4 Pressione o botão SET.**
Modo Cancelar Temporizador inicia-se.
- 5 Pressione o botão ou .**
Ao pressionar o botão ou é possível escolher o item a cancelar.
" SLEEP TIMER "
" OFF TIMER "
" ON TIMER "
" WEEKLY TIMER " (a cancelar todos os dias da semana)
Se pressionar o botão RESET, controlo remoto irá voltar ao ecrã anterior, e mostra "TIMER CANCEL "
(passo 2 em cima)
- 6 Pressione o botão SET.**
Modo Cancelar Temporizador inicia-se.
- 7 Pressione o botão ou .**
Ao pressionar o botão ou é possível escolher o item a cancelar.
" SLEEP TIMER "
" OFF TIMER "
" ON TIMER "
" WEEKLY TIMER " (a cancelar todos os dias da semana)
Se pressionar o botão RESET, controlo remoto irá voltar ao ecrã anterior, e mostra "TIMER CANCEL "
(passo 2 em cima)
- 8 Pressione o botão SET.**
Modo Cancelar Temporizador inicia-se.

AVISO

- O controlo remoto tem sub-unidades principais, a configuração silenciosa não pode funcionar com a sub unidade.
- Após o modo silencioso ser configurado, o seguinte é mostrado durante 3 segundos e o tempo configurado e a unidade voltam ao visor original.
No temporizador ON: "SILENT MODE ON"
No temporizador OFF: "SILENT MODE OFF"
- Se seleccionar " 24 OFF " pode continuar no modo silencioso até que este seja cancelado. No primeiro temporizador ON, o visor mostra " SILENT MODE ON " durante três segundos e volta ao visor original.

- 7 Pressione o botão ON/OFF.**
O modo temporizador é concluído.

- 1 No modo temporizador, defina o dia actual da semana e o tempo actual.**
Ver página 6 passo 1 até 7
- 2 Pressione o botão SET durante três segundos ou mais.**
O controlo remoto vai para a configuração do modo silencioso e é mostrado o seguinte.
"SET SILENT " ou "CANCEL SILENT " (acende-se)
- 3 Pressione o botão ou .**
Se o botão for pressionado, " " é mostrado.
Se o botão for pressionado, "SET SILENT " é mostrado.
Selecione "SET SILENT "
Se pressionar o botão RESET, controlo remoto irá voltar ao ecrã anterior.
- 4 Pressione o botão SET.**
A mostrada a seguinte configuração.
" PM 5:00 " (pisca)
" SET TIMER " (acende-se)
- 5 Pressione o botão ou .**
Defina o "ON TIME":
• Defina "Hora"
Se mantiver premido o botão ou , o número no visor "Hora" altera-se e se o soltar o número pára.
• Defina "Minutos"
Se pressionar o botão ou o número no visor aumenta ou diminui em dez minutos.
Se pressionar o botão RESET, controlo remoto irá voltar ao visor "SET SILENT "
- 6 Pressione o botão SET.**
O ON TIME está configurado e é exibido o seguinte.
" PM 5:00 " (a piscar)
" TIMER SET OK " (acende-se por 2 segundos)
" OFF " (a piscar)
" SET TIMER " (acende-se)
- 7 Pressione o botão ou para definir a duração. Selecione o temporizador OFF.**
Quando pressiona o botão , a duração é aumentada em duas horas como em baixo, " 2 OFF " → " 4 OFF " → " 22 OFF " → " 24 OFF "
Quando pressiona o botão , e a duração é diminuída em duas horas.
Se pressionar o botão RESET, regressa o visor "ON TIME SET".
- 8 Pressione o botão SET.**
A configuração é memorizada e exibida.
"SET COMPLETE " é mostrado e conclui-se a configuração do modo silencioso.
O visor de configuração desliga-se e volta ao visor original.

COMO AJUSTAR A SAÍDA DE AR (NO CASO DO FDT, FDTc, FDE, FDK, FDFw) < CONTROLO REMOTO COM FIOS>

AJUSTE COM O BOTÃO SAÍDA DE AR (unidade interior com função a oscilação auto)

Pressione o botão SAÍDA DE AR (LOUVER) uma vez, e o estado actual da saída de ar é mostrado.

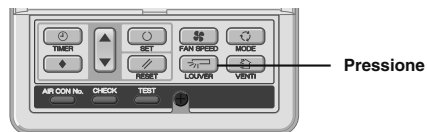

O visor durante o a oscilação auto	SWING	
O visor com a saída de ar	STOP	1
	STOP	2
	STOP	3
	STOP	4

Quando opera a oscilação de saída de ar

1. Pressione o botão SAÍDA DE AR, e mude o visor para "SWING ".

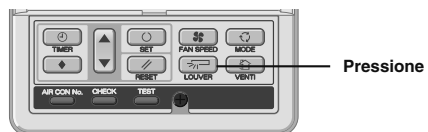

SWING

A função de oscilação durante a operação de aquecimento, aquecimento/ descongelar

"" or "Heating/Defrost" é mostrado, a posição de oscilação da saída de ar, muda automaticamente para a horizontal.

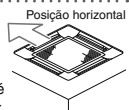

Quando a operação é mudada para normal após a preparação de aquecimento" ou "Aquecimento/ Descongelar" esta termina, a posição do de oscilação da saída de ar volta à última configuração.

Quando a posição do de oscilação da saída de ar é fixada

1. Pressione o botão SAÍDA DE AR uma vez enquanto estiver a fazer o de oscilação, e são mostradas 4 posições para parar, por ordem a cada segundo.

"SELECT 1 ↔ "SELECT 2 ↔
"SELECT 3 ↔ "SELECT 4

2. Pressione o botão SAÍDA DE AR uma vez quando a saída de ar ficar posição desejada.

COOL-DRY	SELECT	1
	SELECT	2
HEAT	SELECT	3
	SELECT	4

O visor muda para parado, e posição da saída de ar é fixada.

Posição da saída de ar recomendada

CUIDADO

- Não force a oscilação de da saída de ar com as mãos, de outra forma este poderá ficar danificado.
- Não sobre para o seu interior durante a operação de arrefecimento durante um longo período de tempo, de forma poderá formar-se condensação no interior do painel. (No caso do FDE).

COMO CONFIGURAR A DIRECÇÃO DO FLUXO DE AR (NO CASO DO FDT, FDTc, FDE, FDK, FDFw) < CONTROLO REMOTO COM FIOS>

A variedade móvel da saída de ar na abertura de ventilação pode ser ajustada. Se o limite superior e inferior são configurados neste modo, a grelha na gama definida.

Com o tipo Encastrado no Tecto FDT e FDTc, é possível a configuração individual para cada saída de ar.

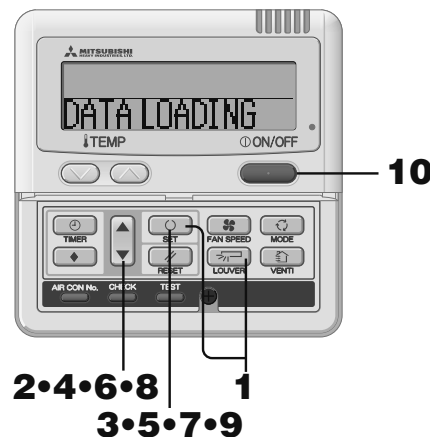

AVISO

- Com o tipo FDT e FDTc, se o nº da saída de ar desejada for desconhecido, defina temporariamente qualquer limite superior e inferior para a saída de ar, e poderá verificar a posição da saída de ar, após esta se ter movimento no raio definido uma vez. Depois de ter verificado a posição, pode seleccionar novamente o número desejado.

- Para o tipo FDE e FDK, configure a grelha nº 1. Para o tipo FDFw, configure a grelha nº 2. Outras configurações não têm efeito.



Saída de ar nº [para FDT]

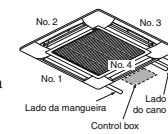

Saída de ar nº [para FDTc]

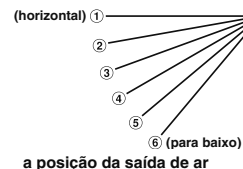

a posição da saída de ar

1 Pare o ar condicionado e pressione o botão SET e o botão SAÍDA DE AR ao mesmo tempo durante três segundos ou mais.

É mostrado o seguinte se o número das unidades interiores a estarem ligadas ao controlo remoto for uma. Vá para o passo 4.

"DATA LOADING"
"No. 1 ▲"

É mostrado o seguinte se o número das unidades interiores a estarem ligadas ao controlo remoto for mais do que uma.

"SELECT I/U"
"I/U000"

2 Pressione o botão ▲ ou ▼.

Selecione a unidade interior de cada saída de ar a ser configurada.

[EXEMPLO]

"I/U000" ▲ ↔ "I/U001" ▼ ↔ "I/U002" ▲ ↔ "I/U003" ▼

3 Pressione o botão SET para determinar a unidade interior)

A unidade interior é memorizada.

[EXEMPLO]

"I/U001" (acende-se por 2 segundos)

"DATA LOADING"
"No. 1 ▲"

4 Pressione o botão ▲ ou ▼. (Seleção da saída de ar nº)

Selecione a saída de ar nº referindo-se à figura à esquerda.

[EXEMPLO]

"No. 1" ▲ ↔ "No. 2" ▼ ↔ "No. 3" ▲ ↔ "No. 4" ▼

Nota: Para FDE, selecione "No. 1" ▲. Outras configurações para o nº da saída de ar não têm efeito.

5 Pressione o botão (Determinar a saída de ar nº)

Selecione o alcance do limite superior da saída de ar móvel.

[EXEMPLO] Se a saída de ar nº1 for seleccionada,

"No. 1 UPPER2" ▼ ← limite superior da posição.

6 Pressione o botão ▲ ou ▼. (selecção do limite da posição superior)

Selecione o alcance do limite superior da saída de ar móvel.

"posição 1" é a mais horizontal, e a "posição 6" é a mais para baixo.

"posição --" é o número utilizado para voltar à posição de envio. Se quiser voltar ao estado de envio, selecione a "posição --".

"No. 1 UPPER1" ▼ (A mais horizontal)

↔ "No. 1 UPPER2" ▼

↔ "No. 1 UPPER3" ▼

↔ "No. 1 UPPER4" ▼

↔ "No. 1 UPPER5" ▼

↔ "No. 1 UPPER6" ▼ (a mais para baixo)

↔ "No. 1 UPPER—" ▲ (Voltar à posição de envio)

COMO CONFIGURAR A DIRECÇÃO DO FLUXO DE AR < CONTROLO REMOTO COM FIOS>

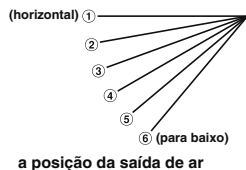

[EXEMPLO] Para a posição superior 2, posição inferior 6

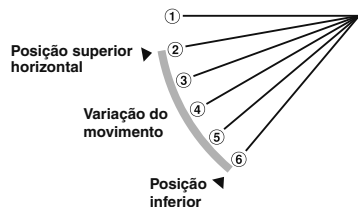

Nota: Se os números da posição superior e inferior forem os mesmos, a saída de ar fica fixa nessa posição. E a auto oscilação não irá funcionar.

AVISO

• Se pressionar o botão RESET durante a altura que está a efectuar as configurações, visor irá voltar ao ecrã anterior. Se pressionar o botão ON/OFF durante a altura que está a efectuar as configurações, o modo irá terminal e o visor irá voltar ao original. Mas, tenha em conta de que as configurações não ficarão completas e serão inválidas.

• Quando vários controlos remotos estão ligados, a configuração da saída de ar não pode ser definida pelo controlo remoto slave.

SELECÇÃO DE SAÍDA DE AR (NO CASO DO FDFW)

É possível alternar entre a combinação das saídas de ar superior e inferior e a saída de ar superior. Não funciona enquanto o ar condicionado estiver LIGADO.

Quando o fluxo de ar superior é seleccionado, o indicador LED DE FLUXO DE AR SUPERIOR no visor da unidade fica verde claro apenas durante a operação.

<CONTROLO REMOTO COM FIOS>

1. Parar o ar condicionado.
2. Configure a posição do limite superior e inferior da grelha nº 1 a partir do controlo remoto com fios. Para conhecer o método de mudar a configuração, consulte **COMO CONFIGURAR A DIRECÇÃO DO FLUXO DE AR** na página 11.
 - ① No caso de seleccionar fluxo de ar superior. Configure a posição do limite inferior e superior para SUPERIOR 2 e INFERIOR 2 (Nº 1 SUPERIOR 2 / INFERIOR 2)
 - ② No caso de seleccionar fluxo de ar superior e inferior. Configure a posição do limite inferior e superior para SUPERIOR 5 e INFERIOR 5 (Nº 1 SUPERIOR 5 / INFERIOR 5)

7 Pressione o botão SET (para fixar o limite da posição superior)

O limite superior da posição é fixado e a configuração da posição mostrada durante dois segundos. Então proceda ao limite da posição inferior no visor da selecção.

[EXEMPLO]

"No.1 UPPER2 "

"No.1 LOWER5 " (acende-se por 2 segundos)

8 Pressione o botão ou (Seleção da posição inferior)

Selecione o limite inferior da posição da saída de ar.

"posição 1" é a mais horizontal, e a "posição 6" é a mais para baixo.

"posição --" é o número utilizado para voltar à posição de envio. Se quiser voltar ao estado de envio, selecione a "posição --".

"No.1 LOWER1 " (a mais horizontal)

⇨ "No.1 LOWER2 "

⇨ "No.1 LOWER3 "

⇨ "No.1 LOWER4 "

⇨ "No.1 LOWER5 "

⇨ "No.1 LOWER6 " (a mais para baixo)

⇨ "No.1 LOWER-- " (Voltar à posição de envio)

9 Pressione o botão SET (para fixar o limite da posição superior)

O limite da posição superior e o limite da posição inferior são fixados, as posições configuradas acendem-se durante dois segundos e a configuração fica concluída

• A após ter completado a configuração, o número das saída de ars definidas move-se da posição parada até ao limite inferior, e volta à posição de parada, esta operação não é efectuada enquanto a unidade interior estiver a funcionar.

[Exemplo]

"No.1 U2 L6 " (acende-se por 2 segundos)

"SET COMPLETE "

" No.1 "

10 Pressione o botão ON/OFF.

O modo de ajuste da saída de ar termina e volta ao visor original.

<CONTROLO REMOTO SEM FIOS>

O botão SELECÇÃO DE AR permite alternar entre as saídas de ar.

1. Parar o ar condicionado.
2. Selecione o fluxo de ar com o botão SELECÇÃO DE AR no visor da unidade.
 - ① No caso de seleccionar fluxo de ar superior. Pressione o botão SELECÇÃO DO FLUXO DE AR uma vez. O indicador LED DE FLUXO DE AR SUPERIOR ficará aceso durante dez segundos.
 - ② No caso de seleccionar fluxo de ar superior e inferior. Quando o indicador LED DE FLUXO DE AR SUPERIOR se iluminar ao pressionar o botão SELECÇÃO DE FLUXO DE AR, pressione novamente o botão SELECÇÃO DE FLUXO DE AR. O indicador LED DE FLUXO DE AR SUPERIOR desligar-se-á.

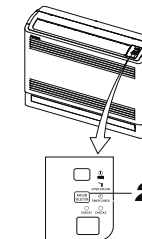

COMO FUNCIONA A VENTILAÇÃO (QUANDO O VENTILADOR ESTÁ INSTALADO) < CONTROLO REMOTO COM FIOS>

Quando o ventilador está configurado para "NO VENTI LINK", o ventilador pode ser ligado e desligado de forma independente, independentemente da operação do ar condicionado.

Quando o ventilador está configurado para "VENTI LINK", o ventilador vai ser ligado ao ar condicionado.

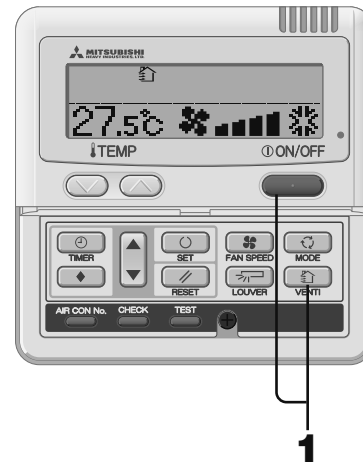

OPERAÇÃO DE VENTILAÇÃO NÃO LIGADA ÀS UNIDADES DE OPERAÇÃO

1 Pressione o botão VENTI.

"" é mostrado e inicia-se a operação de ventilação.

Parar Pressione o botão VENTI novamente.

AVISO

• Se não estiver ligado nenhum ventilador, não poderá ser efectuada nenhuma operação ao pressionar o botão de ventilação. ("INVALID OPER " aparece).

OPERAÇÃO DE VENTILAÇÃO LIGADA ÀS UNIDADES DE OPERAÇÃO

1 Pressione o botão ON/OFF.

Se estiver um ventilador ligado, a ventilação irá funcionar automaticamente. "" aparece.

Parar Pressione novamente o botão ON/OFF.

AVISO

• Não poderá ser efectuada nenhuma operação ao pressionar o botão de ventilação. ("INVALID OPER " aparece).

PARA UMA UTILIZAÇÃO CONFORTÁVEL

Limpe o filtro frequentemente

☞ Ver página 16.

O filtro deverá ser limpo quando aparecer a mensagem "Limpeza do filtro"; e no final das estações de arrefecimento e aquecimento.

Se o filtro de ar estiver entupido...

- A capacidade de arrefecimento/aquecimento será reduzida. Além de que leva ao desperdício de electricidade e um maior ruído ao efectuar as operações.
- Poderá provocar falhas.
- Poderá forma-se orvalho e caírem pingos durante o arrefecimento.

Não bloqueie a entrada e a saída das ranhuras das unidades interiores e exteriores.

A carga excessiva da unidade poderá provocar falhas.

Mantenha um temperatura moderada na divisão

Demasiado arrefecimento ou aquecimento não é bom para a sua saúde. E também é um desperdício de electricidade.

Bloqueie a exposição directa ao sol e previna as correntes de ar

Bloqueie a exposição directa ao sol com persianas e cortinas durante o arrefecimento. Feche as janelas e as portas excepto quando for necessária ventilação.

Ajuste adequadamente o fluxo de ar

Não se exponha directamente ao fluxo de ar durante demasiado tempo. Também é perigoso para os animais pequenos e plantas.

Se sentir os seus pés gelados durante o aquecimento

Se o tecto tiver um pé alto que o fluxo de ar quente não circula por debaixo dos seus pés, é recomendável que utilize um circulador. Para mais informações consulte o seu fornecedor.

Pare a operação e desligue da alimentação eléctrica se houver alguma possível de ocorrer queda de raios, durante uma tempestade.

A queda de um raio poderá provocar falhas no sistema de ar condicionado.

<CONTROLO REMOTO COM FIOS>

QUANDO A LUZ INDICADORA DE VERIFICAÇÃO (VERMELHA) PISCA

Erros de código



Número de ar-condicionados

O ar condicionado pára na eventualidade de ocorrerem quaisquer problemas.

Ao mesmo tempo que a luz indicadora pisca a vermelho e o erro de código aparece na área do temporizador ON é mostrado no visor.

17/0000 (número de ar-condicionados) (acende-se por 2 segundos)

Exibição de erro quando estão ligadas múltiplas unidade interiores

Se tiverem ocorrido erros para todas as unidades ligadas de ar condicionado.

Inicialmente, o erro exibido mostra a formação da unidade de ar condicionado que tem o número mais baixo. Os erros das outras unidades de ar condicionado podem ser verificados com o seguinte procedimento.



1 Pressione o botão AIR CON No. Insira o modo de exibição do AIR CON No.

2 Pressione o botão ▲. O AIR CON No. e os erros de código são mostrados por ordem, a partir do nº mais baixo. Pressione o botão ▼ para mostrar as configurações na ordem inversa.

3 Pressione o botão ON/OFF. Volta à ao número mais baixo o AIR CON.

Se tiverem ocorrido erros em algumas as unidades AIR CON. Apenas as unidades que tinham erros é que deixaram de funcionar.

O controlo remoto mostra as unidades em funcionamento.



1 Pressione o botão AIR CON No. O modo de exibição do AIR CON No. aparece.

2 Pressione o botão ▲. O AIR CON No. e os erros de código são mostrados por ordem, a partir do nº mais baixo. São mostrados os códigos de erro da unidade com problemas. Pressione o botão ▼ para mostrar as configurações na ordem inversa.

3 Pressione o botão ON/OFF. Volta à ao número mais baixo o AIR CON.

AVISO

Se o botão ON/OFF for pressionado uma vez enquanto os erros são visualizados, o visor dos erros é desligado e o modo parado volta. Se o ON/OFF o botão for novamente pressionado, os erros são mostrados.

VISOR DA TEMPERATURA AMBIENTE

Se o visor de configuração da temperatura ambiente estiver activado, a temperatura da divisão é mostrada no visor do controlo remoto. Então o fluxo de ar desliga-se, mas mantém-se a funcionar o fluxo de ar ajuste. Para mais informações consulte o seu fornecedor.

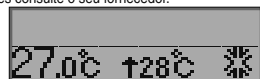

O visor da temperatura ambiente

QUANDO A MENSAGEM DE LIMPEZA DO FILTRO É EXIBIDA



É mostrado "FILTER CLEANING" quando o tempo acumulativo de funcionamento atinge o número de horas predefinido, de forma a avisar que é necessária uma limpeza.

Limpe o filtro. Ver página 16. "FILTER CLEANING" aparece na área do visor. É mostrado durante um segundo, a cada cinco segundos quando a unidade estiver a funcionar. Fica aceso enquanto o sistema estiver parado.

Após ter limpo

1 Pressione o botão RESET. O tempo acumulativo de funcionamento é apagado e a mensagem de "FILTER CLEANING" desaparece.

COMO MOSTRAR O Nº CON.

Ao funcionar com o botão AIR CON No., o número de unidades AIR CON ligadas e os erros de código das unidades que têm um registo são mostradas.



1 Pressione o botão AIR CON No. O modo de visualização do AIR CON No aparece e é mostrado o número mais baixo de AIR CON. As outras visualizações são desligadas.

2 Pressione o botão ▲. O AIR CON No. e os erros de código são mostrados por ordem, a partir do nº mais baixo. Além disso, se tiverem ocorrido erros na unidade no passado, os códigos de erro podem também ser encontrados aqui.

Pressione o botão ▼ para mostrar as configurações na ordem inversa.

3 Pressione o botão ON/OFF. Volta à à visualização original.

AVISO

O AIR CON No. pode ser visualizado sem estar relacionado com os modos de funcionamento, parar, paragem forçada devido a um erro. Outros botões para além do "AIR CON No." "▲" "▼" "ON/OFF" não funcionam.

VISOR EM ESPERA

Durante a primeira utilização após a falha da alimentação eléctrica, "PREPARATION" pode ser visualizado no controlo remoto durante um período máximo de 30 minutos.

O controlo do óleo de protecção refrigerante é activado para proteger o compressor e isto não é uma falha. Por favor espere até que o visor se desligue.



VISOR BACK UP

Se o visor de backup aparecer no ecran. Por favor contacte o revendedor onde adquiriu a unidade. O visor de backup aparece durante 1 segundo em intervalos de 5 segundos quando o ar condicionado está a funcionar.



<CONTROLO REMOTO SEM FIOS>

Para explicar os visores no ecran de cristais líquidos, todos eles são apresentados na figura em baixo.

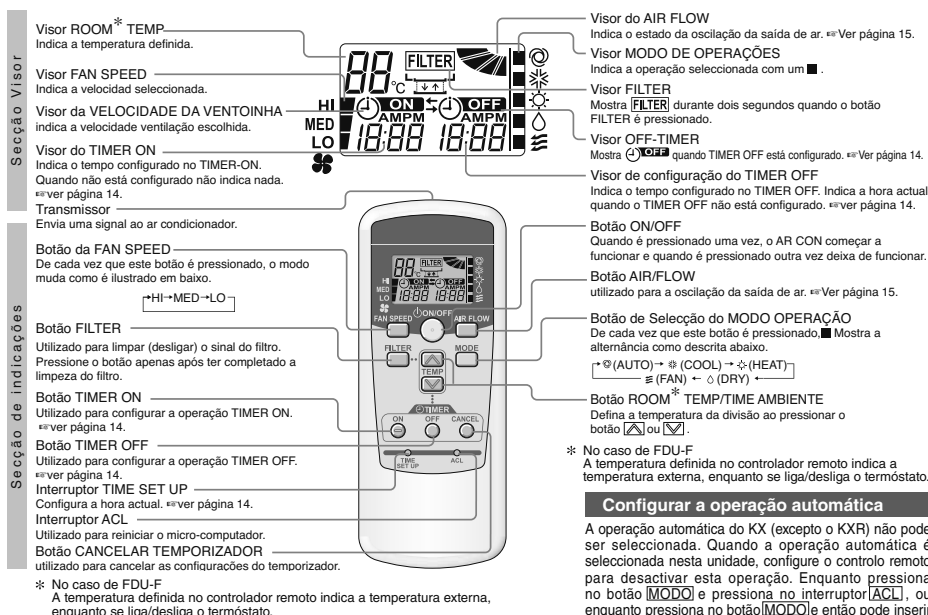

AVISO Se o visor no controlo remoto tiver problemas, pressione ACL

PROCEDIMENTO DO MANUSEAMENTO DO CONTROLO REMOTO SEM FIOS

SUBSTITUIÇÃO DAS PILHAS

Se ocorrer o seguinte, as pilhas estão esgotadas. Substitua por pilhas novas.
• Quando o sinal é transmitido, o AIR CON não demonstra recepção.
• A visor desaparece ou não mostra nada.

1 Puxe a tampa.

2 Substitua as pilhas velhas por pilhas novas. (R03x2)

3 Feche a tampa.

4 Acerte o tempo actual.

Quando ocorre qualquer erro no visor,

Pressione o interruptor RESET com a ponta de uma caneta, etc.

AVISO

Se o controlo remoto tiver uma definição de "Prevenção de interferência de Rádio", este volta aos valores de origem quando são retiradas as pilhas. É necessário realizar os procedimentos a seguir novamente.

Quando as pilhas são colocadas, cada modo de operação é configurado de acordo com a figura à direita. Acerte o tempo actual de acordo com a página 14 (A figura é para a operação e apenas o tempo actual é mostrado para parar).

Como definir a configuração de Prevenção de Interferência de Rádio

É possível ser enviado nas duas vias. Pressione o interruptor [ACL] com o botão [AIR FLOW] mantendo-os pressionados ou coloque as pilhas com [AIR FLOW] o botão pressionado.

ATENÇÃO

- Não misture pilhas novas com pilhas velhas.
- Retire as pilhas quando não for utilizar o controlo remoto durante um longo período de tempo.
- O período recomendável para a duração de uma pilha é de 6 a 12 meses. (depende da utilização).
- O período recomendado está impresso na pilha. Este poderá ser menor devido ao tempo de fabrico da unidade.
- No entanto, a pilha ainda deverá funcionar após a sua data de validade.

Configurar a operação automática

A operação automática do KX (excepto o KXR) não pode ser seleccionada. Quando a operação automática é seleccionada nesta unidade, configure o controlo remoto para desactivar esta operação. Enquanto pressiona no botão [MOD] e pressiona o interruptor [ACL], ou enquanto pressiona no botão [MOD] e então pode inserir as pilhas no controlo remoto, e então foi desactivada a operação automática.

ATENÇÃO

Quando retira as pilhas do controlo remoto, o sistema volta à configuração inicial (configuração automática de activação). No caso de retirar as pilhas do controlo remoto, volte a efectuar a operação anterior novamente.

COMO FUNCIONA

Quando pressiona cada botão do controlo remoto, ao direccionalo adequadamente à parte receptora do ar condicionado, o sinal é transmitido. Se o ar condicionado receber o sinal correctamente, a luz indicadora da operação irá piscar.

ATENÇÃO

O controlo remoto da operação deve ser executado devagar e com firmeza.

ACERCA DO SUPORTE DO CONTROLO REMOTO SEM FIOS

O controlo remoto pode ser colocado numa parede ou num pilar com o suporte do controlo remoto. Deslize a parte superior do suporte para colocar ou retirar o controlo remoto.

ATENÇÃO

- Não coloque o controlo remoto nos seguintes locais.
 - Um lugar de exposição directa ao sol ou com iluminação forte.
 - Um lugar exposto a uma elevada temperatura, por EXEMPLO, numa cobertor eléctrico ou um fogão.
- Se o sinal de recepção parte do ar condicionado for exposto a luz solar directa ou outra iluminação forte, poderá não receber o sinal. Neste caso, tape a luz solar ou desligue a iluminação.
- Não coloque nada entre o controlo remoto e a unidade.
- Não utilize o controlo remoto para outros aparelhos eléctricos que possam funcionar com o controlo remoto.
- Utilize com o máximo de atenção.
- Retire as pilhas quando não for utilizar o controlo remoto durante um longo período de tempo.
- Mesmo que não encontre o controlo remoto ou que este esteja danificado, poderá utilizar o ar condicionado. Veja "Como utilizar o botão de backup" na página 15.

COMO FUNCIONAR

- ATENÇÃO**
- Para proteger as duas unidades de ar condicionado interior/exterior mantenha a alimentação ligada durante seis horas antes da operação inicial. (A alimentação é distribuída ao aquecedor do cárter, mesmo se o compressor estiver parado. Isto mantém o compressor quente e evita falhas devido à acumulação do líquido refrigerante.)
 - O controlo remoto da operação deve ser executado devagar e com firmeza.

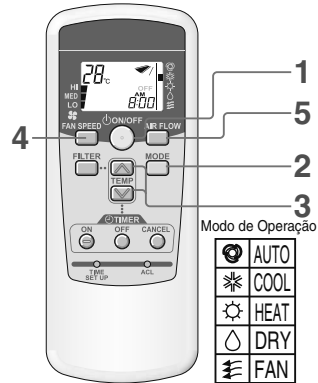

Indicações para definir a temperatura de uma divisão

- FRIJO 26 a 28°C
- SEM HUMIDADE 21 a 24°C
- CALOR 22 a 24°C
- VENTOINHA A configuração TEMP é desnecessária

- O modo de operação pode ser alterado mesmo quando a unidade pára.
- Se funcionar nas mesmas condições (modo operacional, configurar temperatura, fluxo de ar, saída de ar) siga os seguintes passos 1, não são necessárias outras operações. As condições em que foram definidas anteriormente são indicadas no controlo remoto.

OPERAÇÃO

1 Pressione o botão ON/OFF.

A luz do visor da operação liga-se (Verde) e a operação inicia-se. O estado da configuração é exibido na área dos cristais líquidos, no controlo remoto.

2 Pressione o botão MODE.

O modo de operação actual é indicado com as para além dos ícones do modo de operação. O modo altera-se de acordo com a ordem com que os botões são pressionados.

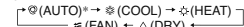

(A operação automática pode ser seleccionada apenas no caso do sistema de recuperação de calor KXR. No caso do KX, a operação automática não pode ser seleccionada. Neste caso, a configuração altera-se para operação automática).

Ver página 13

3 Pressione o botão TEMP.

Defina a temperatura da divisão ao pressionar o botão ou .*
* No caso de FDU-F
A temperatura definida no controlador remoto indica a temperatura externa, enquanto se liga/desliga o termóstato.

4 Pressione o botão FAN SPEED.

HI → MED → LO → FAN SPEED podem ser alterados na ordem.

5 Pressione o botão AIR FLOW.

Direcção do FLUXO DE AR ver página 15
Modo AUTO de Operação Intermédio
Modo de arrefecimento, desumidificação ... Horizontal
Aquecimento para baixo

Parar Pressione o botão ON/OFF

PROCEDIMENTO DE DEFINIÇÃO DO TEMPO ACTUAL

O temporizador está definido para o hora actual. Ajuste o hora actual correctamente antes de mais.

[EXEMPLO] Configuração 8:00 (manhã) AM

1 Pressione o interruptor TIME SET UP.

Pressione-o com a ponta de uma caneta etc.. O mesmo visor pisca e pode ser configurado com o hora actual.

2 Pressione o botão ou para ajustar para 8:00 AM

Manhã: AM Tarde: PM
O tempo exibido ser modificado em 1 minuto ao pressionar os botões.
• Se o botão ou for pressionado durante o piscar, o avanço e o recuo rápido podem ser efectuados.

AVISO

- No caso de os botões não serem pressionados durante 60 segundos, o visor do hora actual é definido como o hora actual sem o passo. 3

3 Pressione o interruptor TIME SET UP.

O valor do tempo apresentado pára de piscar e acende-se e a configuração está concluída.

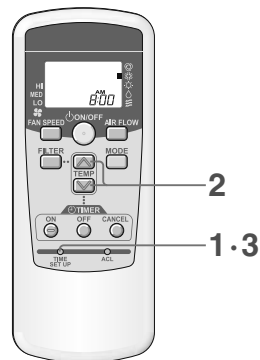

ON – OPERAÇÃO TEMPORIZADOR

A unidade começa funcionar no tempo definido.

[EXEMPLO] se quiser iniciar a operação às 8:00 AM

- 1 Pressione botão ON timer.**
O visor ON timer pisca.
- 2 Pressione o botão ou para ajustar para 8:00 AM**
O tempo exibido ser modificado em 10 minutos ao pressionar os botões.

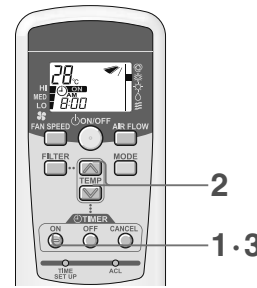

- 3 Pressione o botão ON timer.**
 - O visor ON timer deixa de piscar e acende-se e a configuração está concluída. (Pressione em 60 segundos)
Luz do visor TIMER/CHECK do ar condicionado acende-se. (A parte receptora da unidade interior)
 - Às 8:00 AM, a luz do visor TIMER/CHECK desliga-se e o ar condicionado começa funcionar.

Cancelar

- Pressione o botão CANCEL para desligar o visor TIMER e o temporizador é cancelado.
- Após a configuração do TIMER, se o botão ON/OFF for pressionado antes de definir o tempo, o visor TIMER desliga-se e o temporizador é cancelado.

Alteração do tempo

Pressione novamente o botão ON TIMER para configurar.

- No caso do temporizador ON, é definido enquanto o ar condicionado está a funcionar, este será parado e reiniciado no tempo definido.

OFF – OPERAÇÃO TEMPORIZADOR

A unidade pára de funcionar no tempo definido.

[EXEMPLO] se quiser parar a operação às 9:00 AM

- 1 Pressione o botão ON/OFF quando o ar condicionado parar.**
O ar condicionado começa a funcionar. O temporizador OFF poder ser configurado apenas no caso do ar condicionado estar a funcionar.

2 Pressione o botão OFF timer.

O visor OFF timer pisca.

- 3 Pressione o botão ou para ajustar para 9:00 AM**
O tempo exibido ser modificado em 10 minutos ao pressionar os botões.

4 Pressione o botão OFF timer.

- O visor OFF timer deixa de piscar e acende-se e a configuração está concluída. (Pressione em 60 segundos)
Luz do visor TIMER/CHECK do ar condicionado acende-se. (A parte receptora da unidade interior)
- Às 9:00 AM, a luz do visor TIMER/CHECK desliga-se e o ar deixa de funcionar.

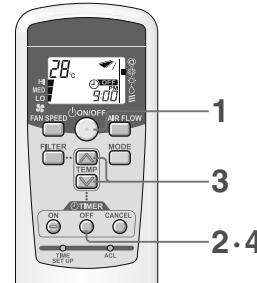

Cancelar

- Pressione o botão CANCEL para desligar o visor TIMER e o temporizador é cancelado.
- Após a configuração do TIMER, se o botão ON/OFF for pressionado antes de definir o tempo, o visor TIMER desliga-se e o temporizador é cancelado.

Alteração do tempo

Pressione novamente o botão OFF TIMER para configurar.

PROGRAMAR OPERAÇÃO TEMPORIZADOR

Ao configurar os dois Timer ON e o Timer OFF, as definições tornam-se num PROGRAMA do modo temporizador. A operação e o para pode ser efectuados ao mesmo tempo todos os dias ao definir o programa do temporizador uma vez.

1 Configurar ON timer.

Pressione o temporizador ON e defina o tempo com o botão ou .
Pressione o botão ON timer novamente.

2 Configura o OFF timer.

Pressione o temporizador OFF e defina o tempo com o botão ou .
Pressione o botão OFF timer novamente.

São mostrados o ON TIMER e OFF TIMER. A direcção da seta indica as mudanças que dependem do estado da operação.

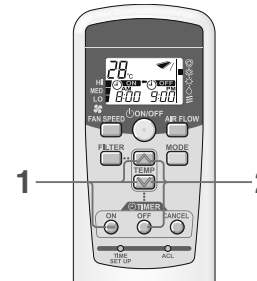

Cancelar

- Sempre que o botão CANCEL for pressionado, tanto o visor do temporizador ON como o OFF serão desligados e o modo do temporizador PROGRAM será cancelado. (A condição da operação é mantida como antes do botão ser pressionado).
- Sempre que o botão ON/OFF for pressionado, tanto o visor do temporizador ON como o OFF serão desligados e o modo do temporizador PROGRAM será cancelado. O ar condicionado deixa de trabalhar.

Alterar a configuração do tempo

Pressione novamente o botão OFF TIMER ou ON timer.

AVISO

O mesmo tempo não pode ser configurado para OFF timer e ON timer.

COMO AJUSTAR A SAÍDA DE AR

< CONTROLO REMOTO SEM FIOS >

AJUSTE PARA CIMA E PARA BAIXO

Como mover a saída de ar móvel



Pressione o botão AIR FLOW quando o ar condicionado estiver a funcionar.

- A oscilação da saída de ar move-se para cima e para baixo e o visor também.

AVISO

A posição da saída de ar que é apresentada no visor não está sincronizada com a posição actual quando a saída de ar está a oscilar. Mas isto não é uma avaria.

Para fixar a posição a oscilação da saída de ar

Pressione o botão AIR FLOW quando a saída de ar estiver em indicação de posição como na posição que pretende fixar.

- O visor a oscilação auto para na posição e a oscilação da saída de ar para e é fixa.

AVISO

Pressione o botão e o a oscilação auto pára imediatamente, então a oscilação da saída de ar pára. mais tarde, mas isto não é uma falha. (O visor a oscilação auto e o movimento actual da saída de ar do ar condicionado não estão sincronizados)

O movimento de oscilação durante a preparação de aquecimento

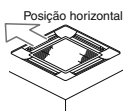

Quando o "heat preparation" é mostrado, a posição de oscilação da saída de ar, muda automaticamente para a horizontal. (O visor do controlo remoto mantém a posição configurada)

Quando pára a preparação do calor e a operação normal começa, a posição a oscilação da saída de ar volta à posição configurada.

CUIDADO

Não configure a posição da saída de ar para baixo durante muito tempo. A formação de condensação no painel lateral pode pingar. (No caso do (FDE))

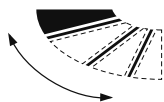

movimento contínuo no visor

Direcção do Fluxo de ar recomendada (quando em posição fixa)

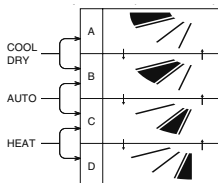

PARA UMA UTILIZAÇÃO CONFORTÁVEL

Ver página 12.

VERIFICAR INDICAÇÃO, SINAL DE FILTRO <CONTROLO REMOTO SEM FIOS>

Tipo Tecto Suspenso (FDE)

QUANDO UMA LUZ INTERMITENTE LONGA (Acende-se por 0,5 segundos, pisca durante 0,5 segundos) EMITIDA PELA LÂMPADA INDICADORA (AMARELA) DO TIMER/CHECK

Existe algum problema com o ar condicionado.

- Imediatamente após a luz indicadora do timer/check ter piscado (aceden-se durante 0,5 segundos, pisca durante 0,5 segundos), o ar condicionado pára.
- É mostrado o código do erro no visor da unidade interior.
- O visor do monitor é desligado após ter passado o tempo.
- Quando não é mostrado nada no monitor, funcione com o controlo remoto ou pressione o botão BACKUP para reiniciar.

Por favor indique ao seu revendedor "o número e o código de erro", "sintoma do problema", "tipo do ar condicionado" e "modelo" etc.

- Pressione o botão ON/OFF para manter o ar condicionado no modo parado.

AVISO

Para FDTW, FDK e FDFW, o número de endereço não é exibido no visor.

QUANDO UMA LUZ INTERMITENTE LONGA (Acende-se por 2 segundos, pisca durante 1 segundos) EMITIDA PELA LÂMPADA INDICADORA (AMARELA) DO TIMER/CHECK

Limpe o filtro.

- Atinge as 120 horas, uma luz intermitente a luz indicadora (amarela) do timer/check ter piscado (aceden-se durante 2 segundos, pisca durante 1 segundo). ⁸³ Ver página 16.
- Após ter limpo o filtro, carregue no botão filtro para fazer a reposição do filtro. (Carregue no botão durante um ou mais segundos)

AVISO

O tempo acumulativo para assinalar o filtro pode ser alterado. Para mais informações consulte o seu fornecedor.

Informações do visor

Siga as instruções indicadas abaixo para o tipo de unidade interior.

■ Cassete de tecto -4 entradas- (FDT)

■ Cassete de tecto -4 entradas Compacto (600x600mm)- (FDTC)

■ Tecto suspenso (FDE)

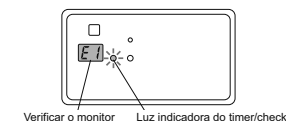
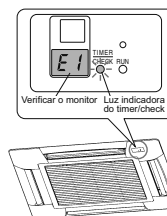

■ Cassete de tecto - 2 entradas (Depois de FDTW-KXE6F)

■ De posição no chão - 2 entradas - (FDFW)

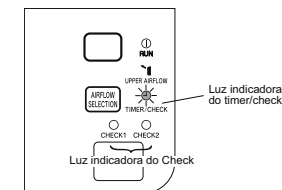
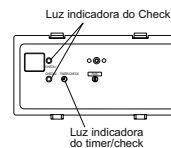

■ Encastrado na parede (FDK)



AVISO

Para FDTW, FDK e FDFW, a luz indicadora check "check1" / "check2" mostra o código de erro. O número de vezes que a luz pisca mostra a posição dez/unidades do número de código de erro e check1/check2 corresponde à posição dez/unidades.

BOTÃO DE BACKUP

Em caso de bateria descarregada ou de perda do controlo remoto, o ar condicionado pode funcionar com o botão de backup que existe na parte do visor na unidade principal.

■ Tipo Tecto Suspenso (FDE)

Botão Backup

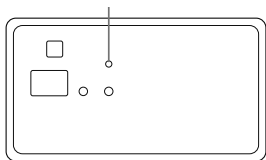

■ Cassete de tecto -4 entradas- (FDT)

Cassete de tecto -4 entradas Compacto (600x600mm)- (FDTC)

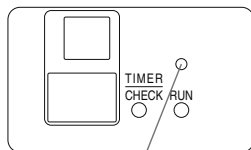

Botão Backup

■ Encastrado na parede (FDK)

• FDK22-56

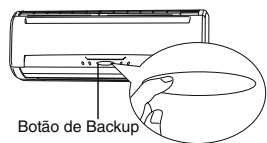

Botão de Backup

• FDK71

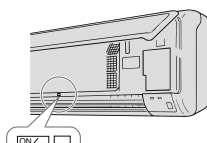

Botão de Backup

■ De posição no chão -2 entradas- (FDFW)

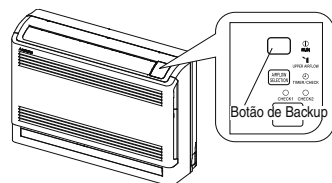

Botão de Backup

No caso de FDE/FDT/FDTC/FDK/FDFW

ON/OFF

■ Prima o botão backup e não lhe toque durante dois segundos.

A operação inicia-se

■ Prima novamente para parar a operação.

■ CONFIGURAÇÃO

MODO DE OPERAÇÃO AUTO	VELOCIDADE DA VENTONHA HI
TIMER No setting	DEFINIR TEMPERATURA 23°C
MOVIMENTO AUTO STOP (HORIZONTAL)	

COMO FAZER A MANUTENÇÃO

Como limpar o Filtro de Ar

Limpe o filtro com frequência para uma operação económica.

⚠ **Cuidado** Certifique-se que está a utilizar o tamanho adequado de fusível.

De outra forma poderá provocar lesões porque a ventoinha trabalha a grande velocidade.

⚠ **Cuidado** O apoio utilizado para remover e montar o filtro de ar deve estar bem fixo.

De outra forma poderá provocar problemas devido a uma queda.

⚠ **Cuidado** Tenha cuidado para não permitir que lhe entre pó nos olhos quando estiver a retirar o filtro.

⚠ **Cuidado** Não utilize o ar condicionado enquanto este estiver sem o filtro instalado.

O pó acumulado pode provocar uma avaria.

Como remover

Siga as instruções indicadas abaixo para o tipo da unidade interior.

■ Cassete de tecto -4 entradas- (FDT)

• Como manusear a saída de ar de entrada.

Remover

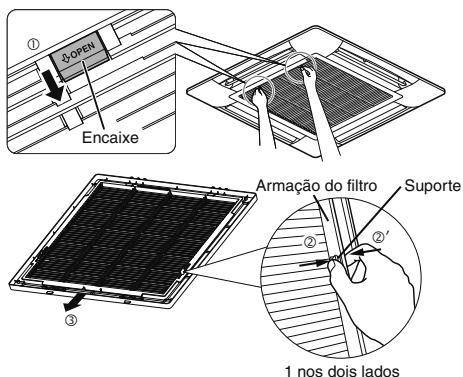

<Como retirar a grelha>

1. Segure os bloqueadores (2 posições) da grelha na direcção "OPEN" (marca de seta ①) e, a seguir, puxe para baixo para abrir a grelha. Retire os ganchos da grelha para a desmontar.

<Como retirar o filtro>

1. Empurre os suportes (marca de seta ②) e a armação do filtro (marca de seta ②') e retire o filtro dos suportes. A seguir, deslize o filtro no sentido indicado (③) para o retirar da grelha.

<Como montar o filtro>

1. Verifique se o filtro está no lado certo e se a sua orientação é a correcta. A seguir, engate-o nos ganchos. (Insira tal como indicado pela marca de seta ④)
2. Não se esqueça de inserir os suportes da grelha nos orifícios do filtro até que façam um clique.

<Como montar a grelha>

1. Monte os ganchos da grelha nos orifícios no painel. (Os ganchos da grelha podem ser montados em 4 direcções.)
2. Feche a grelha pressionando os bloqueadores na grelha (2 posições) na direcção "OPEN". A seguir, solte os bloqueadores.

⚠ **Cuidado** Monte o filtro e a saída de ar com firmeza. De outra forma poderá provocar problemas de fugas.

⚠ **Cuidado** Monte a saída de ar com firmeza. De outra forma poderá cair.

⚠ **Cuidado** Quando o encaixe está deformado ou danificado, repare-o ou mande-o substituir sem demora. De outra forma, poderá cair.

Montar

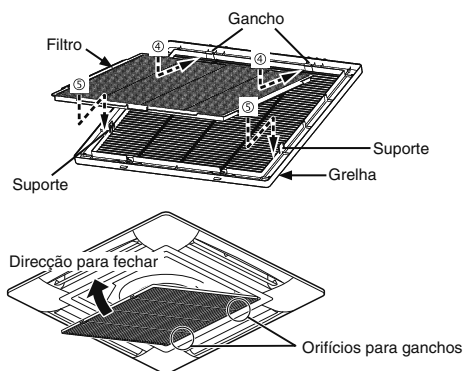

■ Cassete de tecto -2 entradas - (FDTW)

1. Empurre um lado do painel (o pino do lado A) para cima.
2. Desencaixe o painel do pino A.
3. Desencaixe o painel do pino B e remova o painel.

③ Desencaixe o lado do pino B.



① Empurre o pino A para cima.

② Desencaixe o lado do pino A.

4. Carregue no filtro de ar e, para retirá-lo, rode o travão.

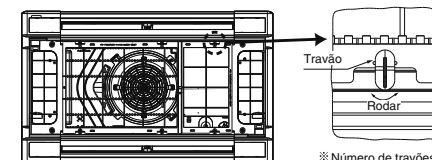

■ CUIDADO

Instale o filtro de ar pela ordem correcta.

※ Número de travões
 { FDTW 28 - 71 6pçs.
 { FDTW 90-140 10pçs.

COMO FAZER A MANUTENÇÃO

Cassete de tecto -4 entradas Compacto (600x600mm)- (FDTC)

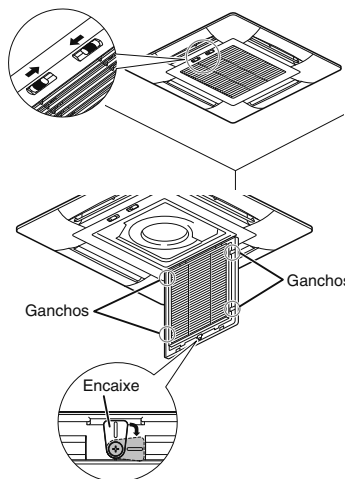

1. Deslize a alavanca da saída de ar na direcção da seta (→) e abra-a no sentido para baixo.
2. Liberte o travão da grelha de entrada.
3. Puxe o filtro para si.
4. Quando o filtro é colocado no lugar, insira o filtro nos ganchos da saída de ar de entrada e certifique-se de que o encaixe voltou à sua posição inicial.
5. Quando a saída de ar de entrada está de novo no lugar, deslize as alavancas na direcção oposta e certifique-se de que a saída de ar não fica aberta.

Tipo Tecto Suspenso (FDE)

1. Deslize a alavanca da relha de entrada traseira (direcção →) e abra-a no sentido para baixo.

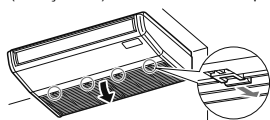

Quando estiver a montar, pressione a alavanca para a frente até que esta faça um ruído.

2. Pressione a agulha de entrada, pressione o filtro para o encaixe e puxe-o para baixo.

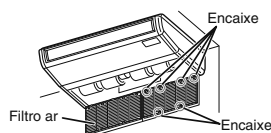

Quando instalar o filtro, insira o filtro nos encaixes da grelha de entrada.

Cassete de tecto -1 entrada - (FDTS)

1. Deslize a alavanca da grelha de sucção na direcção da seta (→), para abrir a grelha.

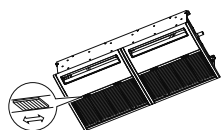

2. Exerça uma ligeira pressão para cima, remova o filtro das presilhas à esquerda e à direita e puxe para a frente.

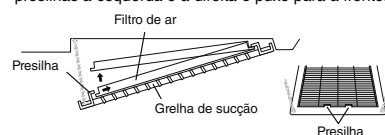

Cassete de tecto -1 entrada Compacto- (FDTQ)

1. Deslize a alavanca da grelha de sucção na direcção da seta (→), para abrir a grelha.

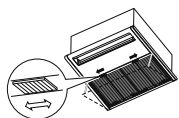

2. Exerça uma ligeira pressão para cima, remova o filtro das presilhas à esquerda e à direita e puxe para a frente.

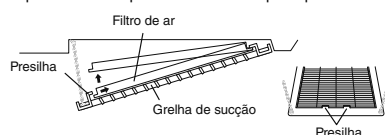

Encastrado na parede (FDK)

1. Empurre a grelha de sucção. Segure nas secções côncavas do lado direito e esquerdo e empurre a grelha para a frente. Para quando aberta a 60°.



2. Segure levemente a pega do filtro de ar, levante-o ligeiramente para cima, e puxe-a para fora.

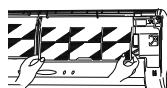

De posição no chão -2 entradas- (FDFW)

<Como abrir, fechar o painel de entrada de ar>

Abrir

Coloque os dedos nas reentrâncias dos dois lados do painel e puxe o painel de modo a que fique aberto a cerca de 15°.

Fechar

Empurre as extremidades uniformemente e pressione ligeiramente também no centro.

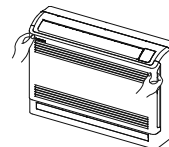

<Como retirar, instalar o filtro>

Remover

1. Puxe o painel de entrada de ar para a frente.
2. Segure com cuidado as maçanetas dos dois lados e levante um pouco o painel para o retirar para a frente.

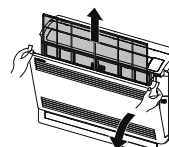

Apoio no chão (com estrutura) (FDFL)

Remove o painel frontal e empurre o filtro de ar para fora da parte inferior da unidade.

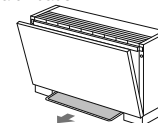

Ligação de conduta de ar - Pressão estática alta - (FDU)

Ligação de conduta de ar - Pressão estática média - (FDUM)

Ligação de conduta de ar - Compacta e flexível - (FDUH)

Ligação de conduta de ar - Pressão estática alta, unidade de processamento de Ar Externo (FDU-F)

Conduta ligada - Pressão estática baixa - (FDUT)

O filtro de ar já está instalado aquando da instalação do seu ar condicionado, consulte o seu revendedor para saber como retirar o filtro ou o limpar.

Como limpar

1. Lave-o de forma a efectuar a limpeza. Se o filtro não estiver muito sujo pode utilizar água da torneira ou utilizar o aspirador. Se o filtro estiver muito sujo, dissolva um detergente neutro em água tépida (aproximadamente 30°C), lave o filtro e retire por completo o detergente do filtro.
2. Após o filtro estar seco, volte a colocá-lo na unidade e pressione o botão RESET.

ATENÇÃO

- Não seque o filtro através de exposição directa ao sol ou utilize fogo para o secar. De outra forma, poderá danificar o filtro.
- Não utilize o ar condicionado enquanto este estiver sem o filtro instalado. De outra forma poderá provocar problemas.

<Como remover, instalar o painel de entrada de ar>

Remover

Ao remover o painel de entrada de ar para limpeza interna ou outros fins, abra o painel, remova a corda e puxe-a para a frente.

Instalar

Segure a borda superior do painel de entrada de ar, empurrando-a levemente para dentro. Posicione a corda conforme mostra a figura e de seguida feche o painel.

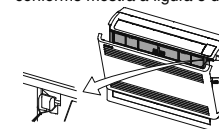

Instalar

1. Segure firmemente no filtro dos dois lados (tal como é mostrado à direita) e introduza-o de forma segura.
2. Feche o painel de entrada de ar.

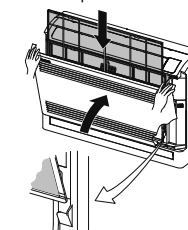

Apoio no chão (sem estrutura) (FDFU)

Empurre o filtro de ar da parte inferior da unidade.

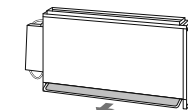

MANUTENÇÃO DA UNIDADE

- Limpe a unidade ao passar um pano suave e seco. Se a unidade estiver muito suja, limpe-a com um pano húmido, com detergente neutro dissolvido em água tépida e finalmente limpe com água limpa.

NO FINAL DE UM PERÍODO DE UTILIZAÇÃO (após um longo período de utilização)

- Certifique-se que desligou a alimentação eléctrica. O ar condicionado consome dez watts de electricidade mesmo quando esta desligado.
- Se este estiver sujo, limpe-o e volte a montá-lo.
- Limpe as unidades exteriores e interiores.

NO INÍCIO DE UM PERÍODO DE UTILIZAÇÃO (após um longo período sem utilização)

- Certifique-se de não existe nenhum objecto a bloquear o fluxo de ar à volta das grelhas de entrada e saída da unidade interior/exterior.
- Inspeccione o filtro de ar. Se este estiver sujo, limpe-o e volte a montá-lo.
- Ligue com o com o botão de alimentação eléctrica 6 horas antes da operação.

RESOLUÇÃO DE PROBLEMAS

Verifique os seguintes itens antes de pedir um serviço.

A UNIDADE NÃO FUNCIONA DE TODO

A alimentação eléctrica está desligada?



Existe um corte de electricidade ou um fusível queimado?

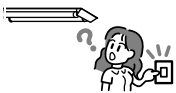

O travão de fugas está activado?

Perigoso. Desligue imediatamente da alimentação eléctrica e contacte o seu revendedor.

Está em exposição directa do sol ou outra iluminação forte, a unidade receptora? (unidade sem fios)

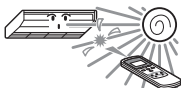

ARREFECIMENTO OU AQUECIMENTO FRACO

O filtro de ar está entupido?



A oscilação da saída de ar está na horizontal? (durante o aquecimento)

Se estiver na horizontal, o fluxo de ar não chega ao chão.



Existem obstáculos a bloquear a saída de ar de entrada e de saída?



ARREFECIMENTO FRACO

- Existe luz directa do sol na divisão?
- Existem fontes inesperadas de calor na divisão?
- Existem demasiadas pessoas na divisão?

SEM FLUXO DE AR AO AQUECER

A unidade está no modo de preparação de aquecimento?

☞ Ver página 18.



Se após ter verificado os itens acima descritos, o ar condicionado continuar a não funcionar normalmente ou nos casos seguintes, deixar de funcionar, contacte o seu revendedor.

- Se um fusível queima frequentemente. • Se pinga água na operação de arrefecimento/desumidificação. • Se o barulho da operação não é normal • Se a luz indicadora de verificação pisca.

O fenómeno referido a baixo não é uma avaria.

O sistema de ar condicionado soa como se estivesse a correr água dentro dele.	Os sons de murmúrios e gorgolejante poderão ser ouvidos quando a operação se iniciar, quando o compressor for activado/desactivado durante a operação ou que a operação é parada. Estes são sons do refrigerante a fluir a através do sistema.
Os sons de murmúrios ou gorgolejante poderão ser ouvidos quando uma unidade interior é parada.	Estes sons podem ser ouvidos quando o sistema de ar condicionado estiver a efectuar o controlo automático.
O fornecimento de ar pela unidade interior cheira mal.	O ar fornecido parada unidade interior poderá cheira mal por causa de cigarros, cosméticos, e/ou mobília que saturou o sistema de ar condicionado.
É gerado vapor branco pela unidade interior durante a operação.	O vapor branco poder ser gerado durante a operação se o sistema for utilizado numa ambiente onde são utilizadas frequentemente óleos e gorduras, como nos restaurantes. Neste caso, consulte o seu revendedor e limpe o câmbio de calor.
A operação alterna parada a ventoinha durante a operação de arrefecimento.	A operação poderá alternar parada ventoinha automaticamente de forma a evitar o gelo na superfície de troca de calor. A operação irá retornar em breve à operação de arrefecimento.
A ventoinha interior não pára mesmo quando a operação pára no modo de aquecimento.	A ventoinha da unidade interior poderá continuar a funcionar durante 40 minutos de forma a remover o resto do calor da unidade interior. CUIDADO Não desligue a alimentação eléctrica até que a ventoinha pare.
O sistema de ar condicionado não pode iniciar novamente uma operação após ter parado.	Durante os 3 minutos depois de ter parado a operação, não é possível efectuar o arrefecimento, a desumidificação ou o aquecimento mesmo que tenha sido pressionado o botão ON/OFF parada indicar uma operação. Isto deve-se a um circuito parada proteger o compressor que é activado (a ventoinha fica a funcionar durante este período).
Não sai ar durante a desumidificação. O fluxo de ar não pode ser alterado.	Durante a operação desumidificação, a velocidade da ventoinha é controlada automaticamente na velocidade/ciclo baixo de forma a evitar quedas drásticas de temperatura e o aumento de humidade.
A oscilação da saída de ar moves sem qualquer operação.	A oscilação da saída de ar automaticamente balança-se duas vezes quando a alimentação eléctrica é ligada. Isto não é um problema. A saída de ar também se move na posição horizontal quando a "PREPARAÇÃO DE CALOR" é exibida.
A unidade exterior descarrega água ou vapor durante a operação de aquecimento.	Água ou vapor é descarregada durante a operação de descongelamento que remove o gelo acumulado na superfície de troca de calor na unidade exterior, no modo de aquecimento.
A ventoinha da unidade exterior não está funcionar mesmo quando o sistema está a funcionar.	A velocidade da ventoinha é automaticamente controlada de acordo com a temperatura ambiente. Também poderá parar numa temperatura ambiente elevada, no caso do aquecimento e num ambiente com temperaturas baixas, no caso do arrefecimento. A ventoinha também parada durante a operação de descongelamento. CUIDADO A ventoinha vai começar a trabalhar repentinamente, mesmo se estiver parada. Não insira os dedos ou outros objectos
A operação alterna parada a ventoinha durante a operação de arrefecimento. (no caso do tipo FDFW)	Caso a humidade relativa seja 73% ou superior, o funcionamento poderá alternar entre funcionamento de ventilador e funcionamento de arrefecimento, mesmo que o termóstato não tenha sido activado. O objectivo deste modo de funcionamento é evitar a formação de humidade condensada e gotejamento de humidade da porta interior de fornecimento de ar da unidade.
Quando o modo de operação não pode ser seleccionado (no caso do sistema de recuperação de calor KXR).	Quando o modo de operação está configurado para a unidade principal e para a sub unidade interior, durante o sistema de recuperação de calor m KXR, a sub unidade não pode ser seleccionada. (Neste caso, o sistema actua de acordo com o modo da unidade principal.)
O fluxo de ar torna-se fraco quando o modo é alterado durante o funcionamento (no caso do sistema de recuperação de calor KXR).	Quando é mudado o modo de funcionamento de FRIO para CALOR ou de CALOR para FRIO, o fluxo é mais fraco durante 3 minutos.

RESOLUÇÃO DE PROBLEMAS

O fenómeno referido a baixo não é uma avaria.

A ventoinha da unidade interior não se vai mover durante vários minutos durante a operação de arrefecimento/desumidificação (no caso do sistema de recuperação de calor KXR).	Para proteger o compressor, a ventoinha da unidade interior pode demorar vários minutos a começar a mover-se após iniciar a operação de arrefecimento/desumidificação. O controlo de protecção do compressor é efetuado automaticamente em intervalos de poucas horas. O caudal de ar pode parar durante este período; no entanto, a operação de arrefecimento será retomada em breve.
São ouvidos sons de batidas.	Estes sons são gerado quando os componentes de plástico se expandem ou encolhem pelo calor e roçam uns nos outros.
São ouvidos sons sibilantes quando a operação pára ou durante a operação de descongelamento.	Estes sons são gerados quando a válvula refrigerante no interior do ar condicionado é activada.
O ar condicionado começa a operação assim que a alimentação eléctrica é ligada.	No caso a função automática de reiniciar é activada e quando recupera a energia eléctrica, o sistema reinicia a operação automaticamente como a mesma condição até a electricidade ser cortada. ☞ Ver em baixo
A configuração da temperatura não pode ser alterada (a configuração da temperatura pisca).	Ser for proibido alterar a temperatura no controlo remoto, não é possível alterar a configuração da temperatura, mesmo que ▼ ou ▲ estejam pressionados. ☞ Ver página 19
No caso do controlo remoto sem fios, a unidade não funciona com a luz de inspecção na unidade interior a piscar mesmo que qualquer botão ou controlo remoto esteja pressionado.	Na eventualidade do sistema ser controlado por outro controlo centralizado remoto e que proíba o sistema de funcionar por controlo remoto, não é possível funcionar através do controlo remoto.
Mesmo que o controlo remoto funcione, a luz de "controlo central" só pisca e não funciona.	Não é mostrado o "controlo central" ou "centro"? Se for controlado por uma consola adquirida como consola centro, etc.. a unidade não pode funcionar através de controlo remoto.

PREPARAÇÃO DO AQUECIMENTO

☞ CASOS EM QUE "A PREPARAÇÃO DO AQUECIMENTO" É MOSTRADA

☞ "PREPARAÇÃO DO AQUECIMENTO" é mostrada no controlo remoto, na área do visor como nos seguintes casos.

Para os dispositivos sem fios, a luz do visor run/check no corpo principal, pisca a verde.

Definir a temperatura e a preparação do aquecimento são mostrados no controlo remoto.

• Iniciar a operação de Aquecimento

De forma a prevenir a ventilação do ar frio, o fluxo de ar na divisão poderá ser parado dependendo da temperatura ambiente, no início da operação de aquecimento, por favor espere e a operação automaticamente muda para a operação normal de aquecimento.

• A operação inicia-se

Quando o gelo se forma facilmente na unidade exterior, operação de aquecimento para automaticamente (tanto a unidade interior/exterior param a operação da ventoinha) durante aproximadamente 5 a 10 minutos por hora e é efectuado o descongelamento. Após ter sido efectuado o descongelamento, a operação automaticamente volta à operação normal.

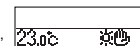

OPERAÇÕES:

• Tipo de bomba de calor

A bomba de calor do tipo de aquecimento aplica-se ao mecanismo que retira o calor do ar exterior para aquecer a divisão através do refrigerante.

• Operação de descongelamento

Durante o aquecimento com a bomba tipo de aquecimento do ar condicionado, o gelo irá ser formado no unidade exterior se na temperatura nos quartos exteriores descer. Se deixada sozinha, a eficácia de aquecimento diminui. De forma a lidar com a situação, a operação é automaticamente mudada para a operação de descongelamento para remover o gelo. Durante o período, o fluxo de ar da unidade interior/exterior para e é visualizado o "heating defrost".

• A temperatura exterior e a capacidade de aquecimento

A eficácia de aquecimento da bomba tipo aquecimento ar condicionado, diminui à medida que a temperatura exterior fica mais baixa. Se a capacidade do ar condicionado para aquecer não é suficiente, por favor utilize outro dispositivo de aquecimento.

• Tempo necessário até que a temperatura volte a subir.

Um tipo de calor do ar condicionado circular como ar quente pela totalidade da divisão, por isso ainda demora algum tempo a subir a temperatura. Num dia muito frio recomenda-se que inicie a operação muito cedo.

• Quando o dispositivo de ajuste de temperatura da divisão funciona durante o aquecimento

Se a temperatura da divisão subir e o dispositivo de ajuste da temperatura estiver activado, o fluxo de ar começa automaticamente a baixar. Quando a temperatura da divisão baixa, este muda automaticamente para a operação normal.

AUTO RESTART <CONTROLO REMOTO COM FIOS>

AVISO

Pode aplicar-se uma função de restart, que foi desactivada na configuração de fábrica, ao controlo remoto. Por favor consulte o seu revendedor.

• O que é o Auto Restart

Quando ocorre uma falha de energia, a função permite ao sistema resumir automaticamente a operação com o controlo remoto, a partir da configuração efectuada anteriormente, quando voltar a energia. Se o sistema tiver parado antes da falha de energia, este fica para parado até a energia voltar.

Nota nos seguintes casos é necessário voltar a configurar com o controlo remoto.

- ① Configuração do timer é cancelada. Mas o temporizador sleep recupera após a falha de energia. Ao recuperar de uma falha de energia, a configuração de feriado substitui a configuração do temporizador semanal. E a configuração de tempo volta ao original. Para voltar à configuração original, após a configuração de tempo "cancelar feriado".
- ② A saída de ar pára e volta à posição horizontal.

CUIDADO

Certifique-se de que parou a operação antes desligar a fonte de alimentação, quando a função de auto restart está activada. (se a energia for desligada enquanto o sistema estiver a funcionar, a ventoinha na unidade interior irá começar a funcionar imediatamente depois da energia voltar a ser ligada. Adicionalmente, a unidade exterior começa a funcionar 3 minutos depois da fonte de alimentação ser ligada.)

CONFIGURAÇÃO DO BOTÃO PARA DESACTIVAR A OPERAÇÃO <Controlo Remoto COM FIOS>

AVISO

As seguintes operações de botão podem ser desactivadas. Se o botão for pressionado, "INVALID OPER" é exibido para indicar que o botão foi desactivado e volta ao visor original. Para a configuração "INVALID OPER", consulte o seu fornecedor.

- ① Botão ON/OFF
- ② Botão TEMP
- ③ Botão SAÍDA DE AR
- ④ Botão MODO
- ⑤ Botão VELOCIDADE DA VENTONINHA
- ⑥ Botão TIMER

INSTALAÇÃO, RECOLOCAÇÃO E INSPECÇÃO DE MANUTENÇÃO

Por favor observe os seguintes pontos de forma a o seu ar condicionado de uma forma segura e confortável.
Não se esqueça de solicitar ao seu revendedor a instalação, não tente fazê-la por si.

LOCALIZAÇÃO DA INSTALAÇÃO

O sistema está instalado num lugar bem ventilado?

Existem obstáculos? Se sim, contribui para diminuir a eficácia e aumento do ruído da operação?

Evite colocar onde o ar frio/quente e o ruído possam causar problemas com os vizinhos.

TRABALHO ELÉCTRICO

⚠ **Cuidado:** Certifique-se de que efectuou o trabalho ligação à terra.

Não ligue nenhum cabo de terra a um cano de gás, cabo conductor ou telefones. If the ground work is not good, it may lead to electric shock.

⚠ **Cuidado:** É necessário um bloqueador de fugas dependendo do ambiente da instalação.

Se não for instalado, poderá provocar choques eléctricos.

Apenas os especialistas qualificados em electricidade e ligações à terra podem efectuar estes trabalhos de "padrões técnicos do equipamento eléctrico".

- A cablagem foi concebida para o ar condicionado?
- O controlo remoto foi montado correctamente?
 - No caso da cablagem exposta, os fios estão fixos por parafuso?
 - O controlo remoto anexo utiliza ganchos para a fixação do cabo?
 - O controlo remoto está instalado num lugar fora do alcance das crianças?

RELOCAÇÃO

⚠ **Aviso:** Consulte um revendedor ou um especialista se for necessário recolocar e reinstalar o sistema de ar condicionado.

Se o sistema de ar condicionado for instalado incorrectamente, podem ocorrer fugas de água, choques eléctricos e/ou fogo. Tenha em consideração que lhe será debitada uma tarifa pela recolocação e instalação.

INSPECÇÃO DE MANUTENÇÃO

Normalmente a eficácia do sistema de ar condicionado será mais baixa quando tiver sujidade acumulada no interior do sistema. Isto ocorre gradualmente por volta dos 3 anos de utilização, dependendo das condições de utilização e o ambiente envolvente. É por isso necessário efectuar uma inspecção de manutenção adicional à manutenção regular. Recomendamos-lhe a consultar o revendedor onde adquiriu o sistema e fazer um contracto de inspecção periódica. (ser-lhe-á facturado).

MODO DE OPERAÇÃO

CUIDADO

Por favor utilize o sistema na seguinte gama de operações. Se o sistema funcionar for a desta gama de operações os controlos de protecção será activados para prevenir quaisquer avarias.

Operação \ Estado	Temperatura da divisão	Temperatura exterior à divisão	Humidade dentro do compartimento
Operação arrefecimento Operação desumidificação	Aproximadamente 21 a 32°C Longa operação contínua abaixo dos 21°C que pode levar ao mal-funcionamento devido ao orvalho.	Aproximadamente -5 a 43°C	Aproximadamente 80% ou menos Longa operação sob elevada humidade que pode levar à queda de água ou vapor espesso na saída de ar de fornecimento de ar.
Operação de aquecimento	Aproximadamente 27°C ou menos	Aproximadamente -10 a 21°C Se a temperatura no exterior tornar-se baixa, a eficácia de aquecimento será baixa e a dificuldade de aquecimento será ainda mais difícil.	

(Nota) A gama das operações pode variar dependendo dos modelos. Por favor verifique no catálogo.

FDU-F

Operação \ Estado	Temperatura exterior
Operação arrefecimento	20 ~ 40°C (32°C bolbo húmido) Bolbo seco
Operação de aquecimento	-10 ~ 24°C Bolbo seco

GUIA DE MANUTENÇÃO E INSPECÇÃO DE PEÇAS PRINCIPAIS DE AR CONDICIONADO

Esta tabela indica os detalhes dos itens de inspeção regular e os seus intervalos (intervalo de inspeção) e o tempo de substituição de peças em condições de utilização normais. Se o equipamento recair numa determinada categoria especificada pela legislação e regulamentos de cada país, realize a manutenção e inspeção também de acordo com as regras especificadas. Relativamente à manutenção preventiva, o intervalo de inspeção regular é indicado como o "intervalo de inspeção" e o intervalo previsto de

"implementação de limpeza e ajuste" ou "implementação de substituição e reparação de peças" de acordo com a inspeção regular é indicado como o "intervalo de manutenção". No que se refere à limpeza e ajuste, o tempo é definido para evitar a deterioração das peças e a degradação do desempenho. Quanto à substituição de peças e reparação após inspeção, o tempo é definido através da estimativa do tempo de operação ou do tempo de utilização, quando é atingido o período de falha por desgaste.

Explicação dos símbolos

- : Realizar a limpeza e ajuste de acordo com o resultado da inspeção
- ▲: Em caso de anomalia após a inspeção, substituir ou reparar a peça correspondente.
- ◆: Realizar a substituição periódica (componentes consumíveis)

▬ : Falha casual
▬ : Falha de desgaste

[Peças principalmente interiores e componentes incorporados]

*A distinção entre interior e exterior assume o ar condicionado para uma loja e um ar condicionado múltiplo para um edifício. Isto pode variar dependendo da configuração da unidade, como ar condicionado de equipamento.

Número de peça	Número de peça	Detalhes da inspeção	Inspeção regular		Detalhes da manutenção	Intervalo de inspeção	Manutenção preventiva*															Observações	
			Método de inspeção	Critérios <Standard>			Intervalo de manutenção (Horas de usadas/Duração)	Anos passados															
								1	2	3	4	5	6	7	8	9	10	11	12	13	14	15	
Componentes estruturais	Painel decorativo (peça de design)	- Verificar a existência de sujidade e riscos	Inspeção visual	- Não deve haver demasiada sujidade, riscos ou deformações	- Limpeza com detergente neutro, pintura ou revestimento de reparação	Todos os anos Antes da estação de ar condicionado	8 anos	▬ ▲															Item objecto de limpeza
	Grelhas de entrada/saída	- Verificar visualmente a existência de sujidade e riscos - Verificar o funcionamento da grelha de saída de ar	Inspeção visual	- Não deve haver demasiados riscos ou deformações	- Reparar ou substituir se deformado ou danificado - Substituir o rolamento, motor, etc. em caso de falhas		8 anos	▬ ●															
	Armação, placa inferior, etc.	- Verificar a existência de ferrugem e descasques do material de isolamento térmico - Verificar a existência de descasques e desprendimento do revestimento de tinta	Inspeção visual	- Não deve haver demasiada ferrugem ou danos no material de isolamento térmico	- Se o material de isolamento térmico estiver descascado, reparar e colar - Pintura com revestimento de reparação		8 anos	▬ ▲															Item objecto de limpeza
	Borracha resistente a vibrações	- Verificar a existência de deterioração e endurecimento da borracha	Inspeção visual e auditiva	- O isolamento da vibração não deve ser prejudicada	- Substituir quando estiver deteriorada ou endurecida		10 anos	▬ ▲															
Peças do sistema de ventilação	Filtro	- Verificar visualmente a existência de sujidade e quebras	Inspeção visual	- O material do filtro deve ser bem inspeccionado - Não deve haver quebras ou deformações	- Limpar se estiver sujo - Substituir se estiver partido	Todas as semanas Nota 4	5 anos	▬ ◆															Componentes consumíveis
	Ventoinha Caixa da ventoinha	- Verificar visualmente a existência de vibração e equilíbrio - Verificar a existência e aderência de poeira	Inspeção visual Inspeção visual	- Não deve haver demasiada vibração - Não deve haver demasiada ferrugem ou deformação	- Substituir em caso de vibração e demasiado desequilíbrio - Limpar com uma escova ou lavar com água em caso de demasiada aderência de poeira		13 anos	▬ ●															
	Motor da ventoinha	- Verificar a existência de ruído - Medição da resistência do isolamento	Inspeção auditiva 500 V mega	- Não deve haver geração anormal de ruído - O valor de resistência deve ser de 1 MΩ ou superior	- Quando o som de um rolamento for alto, substituir o rolamento - Quando o valor de resistência for de 1 MΩ ou inferior, substitua o motor		20.000 h	▬ ▲															
	Rolamento	- Lubrificação regular necessária	Inspeção auditiva	- Não deve haver geração anormal de ruído	- Substituir peças regularmente		15.000 h	▬ ◆															Componentes consumíveis
	Motor da saída de ar automática	- Resistência do isolamento e geração anormal de ruído	500 V mega, inspeção auditiva	- O valor de resistência deve ser de 1 MΩ ou superior, não deve haver ruído anormal	- Substituir se o valor de resistência for de 1 MΩ ou inferior		20.000 h	▬ ▲															
Peças do sistema de drenagem	Bandeja de drenagem	- Verificar o entupimento por objectos estranhos e o fluxo da água de drenagem - Verificar a existência de descasques e desprendimento do revestimento de tinta	Inspeção visual	- Não deve haver entupimento da drenagem - Não deve haver geração anormal de ferrugem e abertura de buracos	- Limpar a bandeja de drenagem, verificar a inclinação - Reparar o revestimento ou substituir a bandeja de drenagem, dependendo da gravidade do problema		8 anos	▬ ▲															Item objecto de limpeza
	Bomba de drenagem	- Verificar a condição de drenagem - Verificar o entupimento e sujidade da alimentação de água e saída de drenagem - Resistência do isolamento	Inspeção visual Inspeção visual	- Deve drenar normalmente - Não deve haver entupimento ou sujidade - O valor de resistência deve ser de 1 MΩ ou superior	- Substituir em caso de defeito na drenagem - Limpar em caso de entupimento e sujidade - Substituir se o valor de resistência for de 1 MΩ ou inferior		20.000 h	▬ ▲															
	Aquecedor de prevenção de condensação	- Verificar a resistência do isolamento, a aparência	500 V mega, inspeção visual	- O valor de resistência deve ser de 1 MΩ ou superior, não deve haver anomalias	- Substituir se o valor de resistência for de 1 MΩ ou inferior		20.000 h	▬ ▲															
	Interruptor flutuante	- Verificar a operação	Aparelho de teste	- ON-OFF deve funcionar normalmente	- Substituir em caso de falha		20.000 h	▬ ▲															
Peças do sistema de refrigeração	Trocador de calor de ar	- Verificar a existência de entupimento ou danos devido a objectos estranhos - Fuga de gás	Inspeção visual Detector de gás	- Não deve haver entupimento ou danos - Não deve ser detectada qualquer fuga	- Lavar o lado de entrada de ar em caso de entupimento - Reparar ou substituir se for detectada uma fuga de gás	Todos os anos Antes da estação de ar condicionado	5 anos	▬ ●															Item objecto de limpeza Devido a poluição atmosférica
	Cano na unidade	- Vibração de ressonância, contacto e corrosão do cano a unidade - Vibração de ressonância e contacto do tubo capilar	Inspeção visual Inspeção visual	- Não deve haver vibração de ressonância, ruído ou corrosão anormal - Não deve haver vibração de ressonância ou desgaste por contacto anormal	- Substituir ou reajustar o cano quando estiver extremamente corroído - Substituir ou reajustar o cano quando estiver extremamente desgastado		20.000 h	▬ ▲															
	Válvula de expansão electrónica	- Verificar a operação - Ruído de funcionamento com alimentação ligada/desligada (verificar pressão)	Inspeção táctil Inspeção auditiva e táctil	- Deve ser sentida a circulação do refrigerante - Deve haver ruído de circulação e alteração da temperatura	- Substituir quando houver bloqueio		20.000 h	▬ ▲															
	Válvula electromagnética, válvula de comutação de quatro vias, etc.	- Desempenhos de funcionamento e isolamento da válvula electromagnética, da válvula de comutação de quatro vias, etc. - Corrosão, ruído anormal	500 V mega Inspeção visual e auditiva	- O valor de resistência deve ser de 1 MΩ ou superior - Não deve haver ruído ou corrosão anormal	- Substituir se o valor de resistência for de 1 MΩ ou inferior		20.000 h	▬ ▲															
	Caixa de componentes eléctricos (incluindo inversor)	- Verificar a resistência do isolamento do circuito - Verificar a peça terminal, o desprendimento do conector	500 V mega Acionamento, inspeção visual	- O valor de resistência deve ser de 1 MΩ ou superior - Não deve haver desprendimento na peça de conexão - Não deve haver depósito de matéria estranha - Não deve haver visualização anormal	- Limpar com uma escova em caso de demasiada aderência de poeira - Substituir se o valor de resistência for de 1 MΩ ou inferior - Reapertar ou reinsserir em caso de desprendimento		25.000 h	▬ ▲															
Peças eléctricas e electrónicas	Transformador de alimentação de comutação	- Medição da tensão de saída	Aparelho de teste	- A tensão de saída deve estar dentro de um valor especificado	- Substituir se houver tensão anormal		10 anos	▬ ▲															
	Sensor de temperatura Humidistat	- Verificar a abertura, curto-circuito, ligação à terra aparência	Aparelho de teste, inspeção visual	- Deve ter um valor de resistência especificada - Não deve haver rachas ou descoloração	- Substituir em caso de desligamento e curto-circuito		5 anos	▬ ▲															
	Interruptor de controlo remoto	- Verificar a capacidade de controlo do funcionamento	Inspeção visual	- O LCD deve apresentar a operação	- Substituir em caso de falha da seguinte capacidade de controlo e de visualização		25.000 h	▬ ▲															

Nota 1) Uma falha casual é uma falha inesperada que ocorre antes de o desgaste progredir dentro do período de vida útil das peças e equipamento. É difícil estabelecer uma medida tecnológica contra a falha casual. De momento, o manuseamento estatístico é a única medida contra a falha casual.

Nota 2) O ano passado marcado com * assume o tempo de funcionamento como 10 horas/dia e 2500 horas/ano numa condição de funcionamento normal sem início/paragem frequente. Isto pode variar de acordo com a condição de funcionamento. Verificar a base de cálculo do ano passado quando se fizer um contacto de manutenção.

Nota 3) ▬ ilustra o tempo estimado quando a falha de desgaste inicia e como a taxa de falha aumenta à medida que o tempo passa.

Nota 4) O tempo de inspeção do filtro é basicamente todas as semanas. No entanto, o estado de contaminação varia em função do tipo de filtro e da condição de utilização. Assim, a inspeção deve ser realizada em ciclos arbitrários de acordo com a condição de utilização.

Explicação dos símbolos

- : Realizar a limpeza e ajuste de acordo com o resultado da inspeção
- ▲: Em caso de anomalia após a inspeção, substituir ou reparar a peça correspondente.
- ◆: Realizar a substituição periódica (componentes consumíveis)

 : Falha casual
 : Falha de desgaste

[Peças principalmente exteriores e componentes incorporados]

*A distinção entre interior e exterior assume o ar condicionado para uma loja e uma ar condicionado múltiplo para um edifício. Isto pode variar dependendo da configuração da unidade, como ar condicionado de equipamento.

Número de peça		Inspeção regular		Manutenção preventiva*												Observações							
Número de peça	Detalhes da inspeção	Método de inspeção	Critérios <Standard>	Detalhes da manutenção	Intervalo de inspeção	Intervalo de manutenção (Horas de usadas/Duração)	Anos passados																
							1	2	3	4	5	6	7	8	9	10	11	12	13	14	15		
Componentes estruturais	Guarda, etc.	- Verificar a existência de descasque e desprendimento do revestimento de tinta - Verificar a existência de fracturas e rachas das peças plásticas	Inspeção visual	- Não deve haver geração anormal de ferrugem, rachas e fracturas, etc.	- Pintura com revestimento de reparação - Substituir se existirem danos, como rachas e fracturas.	Todos os anos Antes da estação de ar condicionado	8 anos																Item objecto de limpeza
	Armação, placa inferior, etc.	- Verificar a existência de ferrugem e descasque do material de isolamento térmico - Verificar a existência de descasque e desprendimento do revestimento de tinta	Inspeção visual	- Não deve haver demasiada ferrugem ou danos no material de isolamento térmico	- Se o material de isolamento térmico estiver descascado, reparar e colar - Pintura com revestimento de reparação		8 anos																Item objecto de limpeza
	Borracha resistente a vibrações	- Verificar a existência de deterioração e endurecimento da borracha	Inspeção visual e auditiva	- O isolamento da vibração não deve ser prejudicada	- Substituir quando estiver deteriorada ou endurecida		10 anos																
Peças do sistema de ventilação	Ventoinha Caixa da ventoinha	- Verificar visualmente a existência de vibração e equilíbrio - Verificar a existência e aderência de poeira	Inspeção visual	- Não deve haver demasiada vibração - Não deve haver demasiada ferrugem ou deformação	- Substituir em caso de vibração e demasiado desequilíbrio - Limpar com uma escova ou lavar com água em caso de demasiada aderência de poeira	10 anos																	
	Motor da ventoinha	- Verificar a existência de ruído - Medição da resistência do isolamento	Inspeção auditiva 500 V mega	- Não deve haver geração anormal de ruído - O valor de resistência deve ser de 1 MΩ ou superior	- Quando o som de um rolamento for alto, substituir o rolamento - Quando o valor de resistência for 1 MΩ ou inferior, substitua o motor	20.000 h																	
	Rolamento	- Lubrificação regular necessária	Inspeção auditiva	- Não deve haver geração anormal de ruído	- Substituir peças regularmente	15.000 h																Componentes consumíveis	
Peças do sistema de refrigeração	Compressor	- Som audível e vibração no arranque, funcionamento e paragem - Medição da resistência do isolamento (após energização durante o tempo indicado pelo fabricante) - Desprendimento de terminais e contacto da cablagem	Inspeção visual, auditiva e táctil 500 V mega Accionamento, inspeção visual	- Não deve haver ruído ou vibração anormal - O valor de resistência deve ser de 1 MΩ ou superior - Não deve haver desprendimento ou contacto	- Substituir em caso de anormalidade - Substituir se o valor de resistência for de 1 MΩ ou inferior - Reapertar. Ligação da cablagem	Todos os anos Antes da estação de ar condicionado	20.000 h																
	Trocador de calor de ar	- Verificar a existência de entupimento ou danos devido a objectos estranhos - Fuga de gás	Inspeção visual Detector de gás	- Não deve haver entupimento ou danos - Não deve ser detectada qualquer fuga	- Lavar o lado de entrada de ar em caso de entupimento - Reparar ou substituir se for detectada uma fuga de gás		5 anos																Item objecto de limpeza Devido a poluição atmosférica
	Cano na unidade	- Vibração de ressonância, contacto e corrosão do cano a unidade - Vibração de ressonância e contacto do tubo capilar	Inspeção visual Inspeção visual	- Não deve haver vibração de ressonância, ruído ou corrosão anormal - Não deve haver vibração de ressonância ou desgaste por contacto anormal	- Substituir ou reajustar o cano quando estiver extremamente corroído - Substituir ou reajustar o cano quando estiver extremamente desgastado		20.000 h																
	Válvula de expansão electrónica	- Verificar a operação - Ruído de funcionamento com alimentação ligada/desligada (verificar pressão)	Inspeção táctil Inspeção auditiva e táctil	- Deve ser sentida a circulação do refrigerante - Deve haver ruído de circulação e alteração da temperatura	- Substituir quando houver bloqueio		20.000 h																
	Válvula electromagnética, válvula de comutação de quatro vias, etc.	- Desempenhos de funcionamento e isolamento da válvula electromagnética, da válvula de comutação de quatro vias, etc. - Corrosão, ruído anormal	500 V mega Inspeção visual e auditiva	- O valor de resistência deve ser de 1 MΩ ou superior - Não deve haver ruído ou corrosão anormal	- Substituir se o valor de resistência for de 1 MΩ ou inferior		20.000 h																
	Reservatório, etc.	- Corrosão do acumulador, separador de óleo, etc.	Inspeção visual	- Não deve haver corrosão anormal	- Reparar o revestimento em caso de corrosão		20.000 h																
	Dispositivo de protecção (peças de segurança)	Dispositivo de corte de pressão Tampão fusível	- Pressão de funcionamento, fuga de gás, resistência do isolamento - Verificar a aparência (dilatação da liga fusível)	Pressóstato, etc. Inspeção visual	- Operar com um valor definido - Respeitar as regras especificadas pela legislação e regulamentos - A liga fusível deve estar numa posição normal		- Substituir se não funcionar dentro do intervalo permíssivel de valores definidos - Substituir o dispositivo se a liga fusível estiver dilatada para fora da posição normal	25.000 h 15.000 h															

Nota 1) Uma falha casual é uma falha inesperada que ocorre antes de o desgaste progredir dentro do período de vida útil das peças e equipamento. É difícil estabelecer uma medida tecnológica contra a falha casual. De momento, o manuseamento estatístico é a única medida contra a falha casual.

Nota 2) O ano passado marcado com * assume o tempo de funcionamento como 10 horas/dia e 2500 horas/ano numa condição de funcionamento normal sem início/paragem frequente. Isto pode variar de acordo com a condição de funcionamento. Verificar a base de cálculo do ano passado quando se fizer um contacto de manutenção.

Nota 3)  ilustra o tempo estimado quando a falha de desgaste inicia e como a taxa de falha aumenta à medida que o tempo passa.

Explicação dos símbolos

- : Realizar a limpeza e ajuste de acordo com o resultado da inspeção
- ▲: Em caso de anomalia após a inspeção, substituir ou reparar a peça correspondente.
- ◆: Realizar a substituição periódica (componentes consumíveis)

 : Falha casual
 : Falha de desgaste

Número de peça		Inspeção regular			Manutenção preventiva*																Observações		
Número de peça	Detalhes da inspeção	Método de inspeção	Critérios <Standard>	Detalhes da manutenção	Intervalo de inspeção	Intervalo de manutenção (Horas de usadas/Duração)	Anos passados																
							1	2	3	4	5	6	7	8	9	10	11	12	13	14	15		
Peças eléctricas e electrónicas	Cárter de aquecimento	- Verificar a condutividade - Medição da resistência do isolamento - Verificar a aparência	Aparelho de teste 500 V mega Inspeção visual	- Deve estar em estado condutivo - O valor de resistência deve ser de 1 MΩ ou superior - Não deve haver qualquer anomalia	- Substituir se não estiver em estado condutivo - Substituir se o valor de resistência for de 1 MΩ ou inferior	8 anos																Componentes consumíveis	
	Aquecedor anti-congelamento	- Verificar a condutividade - Verificar a resistência do isolamento, a aparência	Aparelho de teste 500 V mega, inspeção visual	- Deve estar em estado condutivo - O valor de resistência deve ser de 1 MΩ ou superior, não deve haver anomalias	- Substituir se não estiver em estado condutivo - Substituir se o valor de resistência for de 1 MΩ ou inferior	20.000 h																	
	Caixa de componentes eléctricos (incluindo inversor)	Condensador electrolítico	- Verificar a resistência do isolamento do circuito - Verificar a peça terminal, o desprendimento do conector - Verificar a aparência do condensador (electrolítico)	500 V mega Accionamento, inspeção visual Inspeção visual	- O valor de resistência deve ser de 1 MΩ ou superior - Não deve haver desprendimento na peça de conexão - Não deve haver fugas de líquido ou deformações	- Limpar com uma escova em caso de demasiada aderência de poeira - Substituir se o valor de resistência for de 1 MΩ ou inferior - Reapertar ou reinserir em caso de desprendimento	25.000 h																
			Condensador suave	- Medição da capacitância eléctrica e da resistência do isolamento - Verificar a aparência	Instrumento electrolítico, 500 V mega Aparelho de teste	- Deve ter o volume especificado ou mais - O valor de resistência deve ser de 1 MΩ ou superior	- Substituir peças regularmente - Substituir se o valor de resistência for de 1 MΩ ou inferior	10 anos															
	Bloco de terminais	Componente eléctrico (incluindo placas, etc.)	- Desprendimento do parafuso da peça terminal, depósito de sujidade	Accionamento, inspeção visual	- Não deve estar solto - Não deve haver depósito de matéria estranha	- Reapertar se estiver solto - Limpar com uma escova em caso de depósito de matéria estranha	25.000 h																
			- Verificar a existência de curto-circuito da placa HIC - Verificar visualmente a aderência de sujidade à placa, etc. - Verificar a aparência, modo de autodiagnóstico	Aparelho de teste Inspeção visual	- Deve ter um valor de resistência especificada - Não deve haver depósito de matéria estranha - Não deve haver visualização anormal	- Substituir se estiver fora do valor de resistência especificado - Limpar com uma escova em caso de depósito de matéria estranha - Substituir ou reparar a peça	25.000 h																
	Sensor de pressão, sensor de temperatura	- Verificar a abertura, curto-circuito, ligação à terra aparência	Aparelho de teste, inspeção visual	- Deve ter um valor de resistência especificada - Não deve haver rachas ou descoloração	- Substituir em caso de desligamento e curto-circuito	5 anos																	
	Interruptor, etc. (incluindo FFB, ELB)	Interruptor electromagnético Relé de sobrecorrente Relé auxiliar, etc.	- Verificar a operação, aparência - Superfície com contacto áspero	Inspeção visual Inspeção visual	- Não deve haver qualquer deformação - Deve funcionar conforme especificado, não deve haver qualquer deformação - Não deve haver deformação ou descoloração	- Substituir em caso de falha, deformação e descoloração	25.000 h																
	Transformador de alimentação de comutação	- Medição da tensão de saída	Aparelho de teste	- A tensão de saída deve estar dentro de um valor especificado	- Substituir se houver tensão anormal	10 anos																	
	Ventoinha de refrigeração	- Resistência do isolamento e geração anormal de ruído	500 V mega, inspeção auditiva	- O valor de resistência deve ser de 1 MΩ ou superior, não deve haver ruído anormal	- Substituir se o valor de resistência for de 1 MΩ ou inferior - Substituir em caso de bloqueio da ventoinha	20.000 h																	
Fusível	- Verificar a aparência	Inspeção visual	- Não deve haver deformação ou descoloração	- Substituir se estiver queimado	10 anos																Componentes consumíveis		

Nota 1) Uma falha casual é uma falha inesperada que ocorre antes de o desgaste progredir dentro do período de vida útil das peças e equipamento. É difícil estabelecer uma medida tecnológica contra a falha casual. De momento, o manuseamento estatístico é a única medida contra a falha casual.

Nota 2) O ano passado marcado com * assume o tempo de funcionamento como 10 horas/dia e 2500 horas/ano numa condição de funcionamento normal sem início/paragem frequente. Isto pode variar de acordo com a condição de funcionamento. Verificar a base de cálculo do ano passado quando se fizer um contacto de manutenção.

Nota 3)  ilustra o tempo estimado quando a falha de desgaste inicia e como a taxa de falha aumenta à medida que o tempo passa.

EU DECLARATION OF CONFORMITY

mitsubishi heavy industries thermal systems, ltd.

**2-3, Marunouchi 3-chome, Chiyoda-ku, Tokyo,
100-8332, Japan**

declare under our sole responsibility that the apparatus referred to in this declaration conforms with the following directives.

Description of apparatus: Split Type Air Conditioner

Model name:

Conformity model list

[Indoor Unit]

Category
FDE Series
FDFL Series
FDFU Series
FDFW Series
FDK Series
FDT Series
FDTC Series
EDTQ Series
EDTS Series
EDTW Series
EDU Series
EDUH Series
EDUM Series
EDUT Series
EDU-F Series

[Outdoor Unit]

Category
FDC - KX6 Series
FDC - KXZ Series
FDC - KXZPE1 Series

Relevant EU Directives :

Machinery EU Directive 2006/42/EC

Applied Standards :

EN 378-2

EN 60335-1

EN 60335-2-40

Authorized representative in the EU :

MITSUBISHI HEAVY INDUSTRIES AIR-CONDITIONING EUROPE, LTD.

5 The Square, Stockley Park, Uxbridge, Middlesex, UB11 1ET, United Kingdom

Note : About the detail of Conformity model, see EC DECLARATION OF CONFORMITY sheet included in a package



MITSUBISHI HEAVY INDUSTRIES THERMAL SYSTEMS, LTD.

2-3, Marunouchi 3-chome, Chiyoda-ku, Tokyo, 100-8332, Japan
<http://www.mhi-mth.co.jp>

MITSUBISHI HEAVY INDUSTRIES AIR-CONDITIONING EUROPE, LTD.

5 The Square, Stockley Park, Uxbridge, Middlesex, UB11 1ET, United Kingdom
Tel : +44-333-207-4072
Fax: +44-333-207-4089
<http://www.mhia.com>

MITSUBISHI HEAVY INDUSTRIES AIR-CONDITIONERS AUSTRALIA, PTY. LTD.

Block E, 391 Park Road, Regents Park, NSW, 2143 PO BOX 3167, Regents Park, NSW, 2143
Tel : +61-2-8774-7500
Fax: +61-2-8774-7501
<https://www.mhial.com.au>

MITSUBISHI HEAVY INDUSTRIES - MAHAJAK AIR CONDITIONERS CO., LTD.

220 Lad Krabang Industrial Estate Free Zone 3, Soi Chalongsong 31, Kwang Lamplatiw,
Khet Lad Krabang, Bangkok 10520, Thailand
Tel : +66-2-326-0401
Fax: +66-2-326-0419
<http://www.maco.co.th>